



AMNESTY INTERNATIONAL

m e t o d i c k á p r í r u č k a

prvé kroky

pri výchove k ľudským právam

PRVÉ KROKY – metodická príručka pre výchovu k ľudským právam

Jana Kviečinská (editor)

© Nadácia Milana Šimečku, Bratislava 1998.

Grafická úprava:  RENESANS

ISBN 80-967588-3-7

p r v é k r o k y

prvé kroky

prvé kroky

metodická příručka pre výchovu k ľudským právam

PRVÉ KROKY

prvé kroky

prvé kroky

metodická príručka pri výchove k ľudským právam

POĎAKOVANIE

Viac ako štyri roky, odvtedy čo sa zrodila myšlienka napísať túto knižku, sme využívali vedomosti, skúsenosti, pomoc a tvorivosť mnohých organizácií a jednotlivcov z celého sveta. Je skoro nemožné ich všetkých vymenovať a poďakovať sa im. Tí, ktorých tu spomíname, sú tí, ktorých rady a pomoc sme využívali najviac.

Príručka by nevznikla bez veľkého úsilia a práce, ktorú do nej vložili Nick Wilson a Branka Emeršić, nevznikla by ani bez cenných komentárov Felisy Tibbitts, Nancy Flowers, Hughha Starkeyho, Jany Kviečinskej, Coriny Leca, Jany Ondráčkovej a Cheryl Law.

Kerry Howard, Ulrike Zimmermann a Anna Henry prepísali väčšinu textov.

Zvlášť ďakujeme jednotlivcom a organizáciám, ktorí nás celý čas podporovali v našom úsilí a delili sa s nami o svoje znalosti a materiály, ktoré sme prispôbili a začlenili do tejto knižky. Sú to najmä:

The Citizenship Foundation, Veľká Británia; Centre International de Formation a l'Enseignement des Droits de l'Homme, Švajčiarsko; Council of Europe – Centrum pre ľudské práva; David Shiman – Amnesty International, Spojené Štáty Americké; Gerald Kador – Amnesty International, Rakúsko; Gerard Mensik a Harry Hummel – Amnesty International, Holandsko; Humanities Education Centre Tower Hamlets PDC – Veľká Británia; Minority Rights Group – Veľká Británia; The Netherlands Helsinki Committee; Save the Children Fund – Veľká Británia; William Kriedler a Thomas Lickona.

Ospravedlňujeme sa všetkým, ktorých sme v tomto prvom vydaní nespomenuli. Nechceli sme tým znevážiť ich prínos a pomoc pri vytvorení tejto knižky.

Táto príručka je určená učiteľom a všetkým ostatným, ktorí pracujú s mladými ľuďmi, a ktorí sa rozhodli prispieť k začleneniu ľudských práv do vzdelávania. Príručka poskytuje základné informácie z tejto oblasti. Aktivity v nej sú zoradené podľa veku – od aktivít pre najmladšie deti po aktivity pre tých starších. Obsahuje metodické odporúčania, ktoré sú určené najmä tým, ktorí chcú vniknúť hlbšie do podstaty výchovy k ľudským právam. Príručka je svojím obsahom viac praktická ako teoretická.

Knižka vznikla ako prirodzená reakcia na požiadavku členov rôznych skupín Amnesty International, ale aj iných aktivistov zo strednej a východnej Európy. Takže všetky materiály, ktoré sa v nej nachádzajú, boli napísané alebo upravené tak, aby zohľadňovali potreby tejto časti sveta. Je dobré, aby ste na túto skutočnosť mysleli, ak by ste chceli používať túto príručku v iných regiónoch a oblastiach. Môže sa stať, že niečo bude treba upraviť.

Čokoľvek, čo budete považovať za užitočné, smiete kopírovať, preložiť do vášho jazyka, alebo upraviť. Ak bývate v Európe, predtým, ako sa pustíte do prekladu alebo adaptácie, skontaktujte sa so Sekretariátom Amnesty International, oddelením pre rozvoj, a zistíte si, či už náhodou preklad alebo adaptácia knižky vo vašom jazyku neexistujú. S otázkami o príručke a jej využití, alebo ak potrebujete viac kópií príručky, sa môžete obrátiť na oddelenie výchovy k ľudským právam Amnesty International, ktoré sa nachádza na medzinárodnom sekretariáte Amnesty International v Londýne. Pracovníci tohto oddelenia vám poskytnú informácie aj o iných publikáciách z danej oblasti.

Londýn február 1997

ú v o d

o b s a h

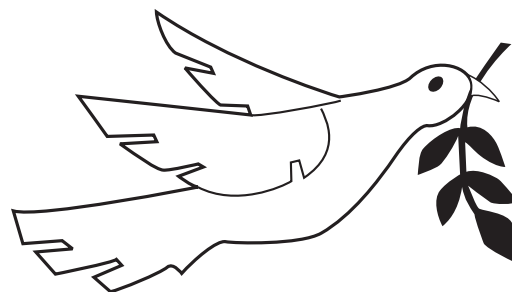

časť prvá: **prvé kroky**

♥ Čo sú ľudské práva?	strana 15
♥ Čo je výchova k ľudským právam?	strana 17
♥ Časté otázky o ľudských právach	strana 19

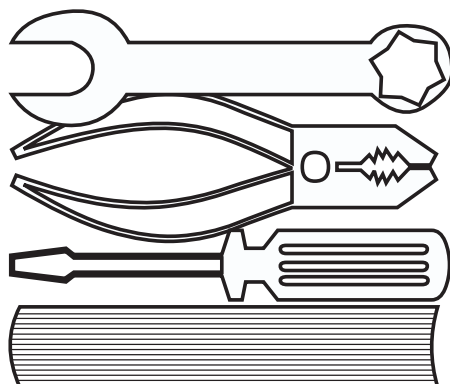

časť druhá: nástroje a metódy

♥ Skúmanie stavu ľudských práv v škole	strana 23
♥ Ľudské práva a učebné osnovy	strana 29
♥ Užitočné vyučovacie metódy	strana 33
♥ Ako plánovať vlastné cvičenia	strana 47
♥ Hodnotenie vyučovacích aktivít o ľudských právach	strana 50

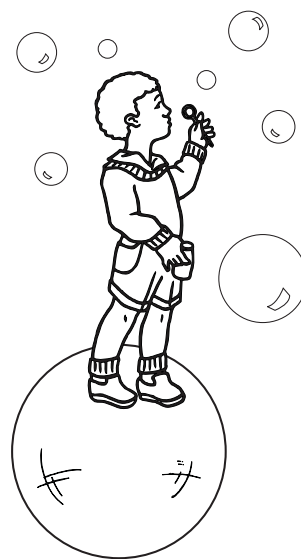

časť tretia: menšie deti

♥ Začiatok – úvodné cvičenia	strana 56
♥ Ty a ja – cvičenia o odlišnostiach	strana 59
♥ Kto, ja? – cvičenia zamerané na zodpovednosť	strana 74
♥ Práva pre život – cvičenia zamerané na univerzálnosť ľudských práv	strana 80
♥ Čo je správne? – cvičenia zamerané na spravodlivosť	strana 88
♥ Moje práva/tvoje práva – cvičenia zamerané na situácie, v ktorých sa práva dostávajú do konfliktu	strana 94
♥ Mimoškolské aktivity	strana 100

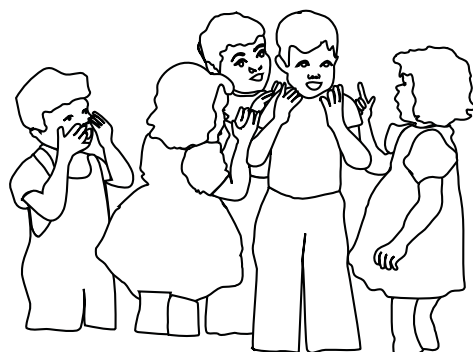

časť štvrtá: staršie deti

♥ Začiatok – úvodné cvičenia	strana 106
♥ Spolužitie – cvičenia zamerané na rešpekt	strana 110
♥ Kto, ja? – cvičenia zamerané na zodpovednosť	strana 116
♥ Práva pre život – cvičenia zamerané na univerzálnosť ľudských práv	strana 127
♥ Čo je správne? – cvičenia zamerané na spravodlivosť	strana 136
♥ Moje práva/Tvoje práva – cvičenia zamerané na situácie, v ktorých sa práva dostávajú do konfliktu	strana 141
♥ Mimoškolské aktivity	strana 152

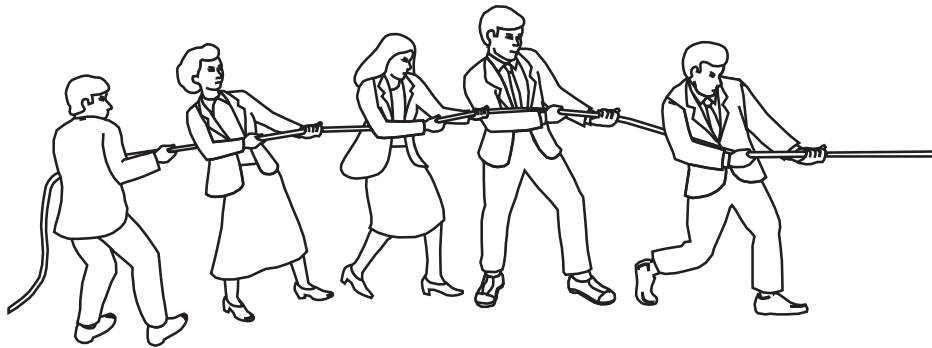

časť piata: dokumenty o ľudských právach

♥ Všeobecná deklarácia ľudských práv	strana 157
♥ Zjednodušená verzia Všeobecnej deklarácie ľudských práv	strana 162
♥ Zjednodušená verzia Dohovoru o právach dieťaťa	strana 165
♥ Zhrnutie práv z Dohovoru o právach dieťaťa	strana 169



časť šiesta: ďalšie kroky

♥ Budovanie sietí v oblasti výchovy k ľudským právam	strana 171
♥ Organizácia workshopu s témou ľudských práv	strana 173
♥ Príklad workshopu o ľudských právach	strana 176
♥ Hodnotenie vášho workshopu o vzdelávaní v ľudských právach	strana 181
♥ Užitočné organizácie	strana 184
♥ Sponzori	strana 187
♥ Užitočné knihy	strana 189

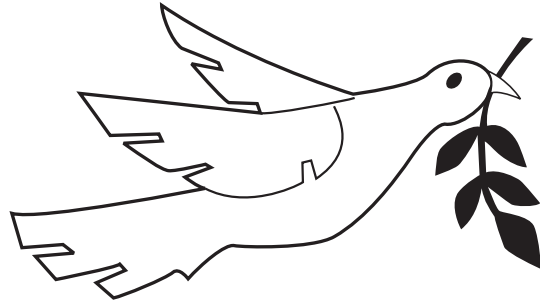

časť prvá: prvé kroky

♥ Čo sú ľudské práva?	strana 15
♥ Čo je výchova k ľudským právam?	strana 17
♥ Časté otázky o ľudských právach	strana 19

*„Možno sme sa všetci narodili vedomí si svojich práv,
iba si to musíme pripomenúť.“*

(rumunský učiteľ výchovy o ľudských právach)



Čo sú ľudské práva?

Ľudské práva vymedzujú postavenie človeka v spoločnosti a bez nich by človek nemohol žiť dôstojne ako plnohodnotná ľudská bytosť. Ľudské práva sú zdrojom slobôd, spravodlivosti a mieru. Ich rešpektovanie zaručuje človeku i ľudstvu plnohodnotný rozvoj.

Ľudské práva sa zrodili a svoje korene majú v bojoch za slobodu a rovnosť všade na svete. Základné piliere ľudských práv – úctu k ľudskému životu a ľudskej dôstojnosti – nájdeme aj vo väčšine náboženstiev a filozofií.

Sú zakotvené vo Všeobecnej deklarácii ľudských práv. Aj iné dokumenty, ako napríklad rôzne Dohovory o ľudských právach, zaväzujú vlády konať v zmysle ľudských práv a tiež im stanovujú, čo nesmú robiť, ak chcú dodržiavať ľudské práva svojich občanov.

Charakteristika ľudských práv

- Ľudské práva sa nedajú kúpiť, získať, či zdediť, patria všetkým ľuďom jednoducho preto, že sú ľuďmi – sú „prirodzené“ pre každého človeka.
- Ľudské práva sú rovnaké pre každého, bez ohľadu na jeho rasu, pohlavie, náboženstvo, politické či iné názory, národnosť alebo sociálny pôvod. Všetci ľudia sa rodia slobodní a rovní v dôstojnosti a vo všetkých právach – ľudské práva sú „univerzálne“.
- Ľudské práva sa nedajú nikomu vziať – nikto nemá právo upierať práva inému z akéhokoľvek dôvodu. Ľudia majú ľudské práva aj vtedy, ak im ich vlády ich krajín nepriznávajú, alebo ak ich porušujú – napríklad počas otroctva, hoci boli práva porušované, neprestali existovať – práva sú „neodňateľné“.
- Aby ľudstvo mohlo žiť dôstojne – musia mu byť priznané všetky slobody, právo na bezpečnosť a primeranú životnú úroveň – ľudské práva sú „nedeliteľné“.

Kategórie práv

PRÁVA MOŽNO ROZDELIŤ DO TROCH KATEGÓRIÍ:

1. Občianske a politické práva (nazývame ich tiež „práva prvej generácie“). Sú to práva garantujúce rôzne slobody, ako napríklad: právo na život, na slobodu a osobnú bezpečnosť, zákaz týrania a otroctva, právo zúčastňovať sa na politickom živote, sloboda myslenia, prejavu, presvedčenia a náboženského vierovyznania, sloboda zhromažďovania.
2. Ekonomické a sociálne práva (nazývame ich tiež „práva druhej generácie“). Zabezpečujú človeku pocit istoty, ako napr. právo na prácu, na vzdelanie, primeranú životnú úroveň, jedlo, prístrešie a zdravotnú starostlivosť.
3. Práva na ochranu životného prostredia, kultúrne práva a právo na rozvoj (nazývajú sa tiež „práva tretej generácie“). Hovoria o práve človeka na život v čistom a pred ničenným chránenom prostredí a o práve na kultúrny, politický a ekonomický rozvoj.



Ak hovoríme, že všetci ľudia majú rovnaké práva, v tomto istom tvrdení je aj obsiahnuté, že každý človek musí mať zodpovednosť za ochranu ľudských práv a musí si ctiť práva iných ľudí.

VŠEOBECNÁ DEKLARÁCIA ĽUDSKÝCH PRÁV

Najrozšírenejšie uznávaným dokumentom o ľudských právach na svete je Všeobecná deklarácia ľudských práv (VDLP). Jej ústrednou myšlienkou je prirodzená hodnota každého ľudského života. Deklarácia bola prijatá 10. decembra 1948 Organizáciou Spojených národov (hoci 8 krajín sa zdržalo hlasovania). Deklarácia zakotvuje základné práva všetkých obyvateľov Zeme bez ohľadu na rasu, farbu pleti, pohlavie, jazyk, náboženstvo, politické a iné názory, národnosť a spoločenský pôvod, majetok, narodenie alebo spoločenské postavenie. Vlády, ktoré sa k VDLP prihlásili, sľúbili, že budú zachovávať istú úroveň práv, nie iba svojich vlastných občanov, ale aj občanov iných krajín. Inými slovami, štátne hranice nie sú prekážkou, ak chcete poskytnúť pomoc iným ľuďom v ich zápase za uplatňovanie práv. Od roku 1948 Všeobecná deklarácia slúži ako medzinárodná norma stanovujúca istú úroveň ľudských práv. V roku 1993 svetová konferencia 171 štátov, ktoré reprezentovali 99 % obyvateľstva sveta, potvrdila svoje záväzky voči ľudským právam.

Právna záväznosť

Napriek tomu, že Všeobecná deklarácia ľudských práv slúžila a slúži ako zdroj inšpirácie pri vytváraní väčšiny medzinárodných zákonov o ľudských právach, sama o sebe nie je právne záväzným dokumentom. Avšak aj ako všeobecné vyhlásenie princípov má moc silne ovplyvňovať svetovú verejnú mienku. Tieto princípy boli pretavené do právnej podoby napríklad v Medzinárodnom pakte o občianskych a politických právach a v Medzinárodnom pakte o hospodárskych, sociálnych a kultúrnych právach. Krajiny, ktoré podpísali tieto pakty, sa zaviazali k tvorbe zákonov chrániacich ľudské práva.

Avšak viac než polovica štátov sveta neratifikovala tieto pakty.

Na regionálnej úrovni tiež existujú mechanizmy na ochranu ľudských práv, ktoré sa inšpirovali Všeobecnou deklaráciou ľudských práv, ako napríklad: Africká charta práv ľudí a národov, Európsky dohovor o ľudských právach, Americký dohovor o ľudských právach. Aj mnohé domáce zákony, prijaté pre jednu krajinu, chránia ľudské práva.

Prvé úvahy o tom, čo sú ľudské práva

Aby sa vám ľahšie uvažovalo o ľudských právach, vypíšte si najskôr na papier, čo si myslíte, že ľudské práva sú a aké prípadne poznáte. Ak to budete robiť v skupinách, najprv si to napíšte každý sám a až potom sa podelte medzi sebou o svoje názory. Pozrite si Všeobecnú deklaráciu ľudských práv v piatej časti tejto príručky. Porovnajte svoj zoznam ľudských práv s právami, ktoré sú tam. Obsahuje Všeobecná deklarácia ľudských práv aj tie, ktoré ste si vy napísali do svojho zoznamu?



Čo je výchova k ľudským právam?

Výchova k ľudským právam je výchova „o“ ale aj „k ochrane“ ľudských práv. Napríklad:

- Učiť ľudí o medzinárodnom práve alebo o porušovaní ľudských práv, o týraní, je vzdelávaním o ľudských právach.
- Učiť ľudí rešpektovať a chrániť práva, je výchova k ochrane ľudských práv.

Celá výchova k ľudským právam vedie ľudí k momentu, v ktorom pochopia, čo sú ľudské práva a pociťia, že ľudské práva si treba vážiť a brániť ich.

Táto príručka vám môže pomôcť vo vzdelávaní o, ale aj vo výchove k ochrane ľudských práv. Cvičenia vypestujú v deťoch **zručnosti**, poskytnú im **vedomosti** a vychovávajú v nich **postoje**, ktoré budú potrebovať k budovaniu sveta, v ktorom už nebudú ohrozované ľudské práva.

Tieto tri zložky sú zakomponované do každého cvičenia a prepojené v použitej metóde, ktorej efektívnosť závisí od miery účasti jednotlivca v procese výchovy alebo učenia. Participatívna metóda je považovaná učiteľmi ľudských práv za najúčinnnejšiu a najmocnejšiu nástroj na rozvíjanie zručností a postojov, ako aj vedomostí v procese učenia u detí i u dospelých. Diagram na strane 18 môže poslúžiť ako vizuálna pomôcka, ktorá vám pomôže predstaviť si lepšie vzťah medzi zručnosťami, vedomosťami, postojmi a spomenutou metódou. (Pozri tiež stranu 47 na lepšie pochopenie tohto modelu alebo ako pomôcku pri tvorbe a analýze vlastných cvičení o ľudských právach).

Zručnosti: napríklad počúvanie iných, analýza problémov, schopnosť spolupracovať, schopnosť komunikácie, schopnosť riešiť problémy a hodnotiť daný stav. Tieto zručnosti pomôžu deťom pri:

- hodnotení sveta okolo nich
- porozumení, že cez ľudské práva sa dá zlepšiť ich vlastný život a aj život iných
- aktívnej účasti na ochrane ľudských práv

Vedomosti: napríklad poznatky o existencii dokumentov o ľudských právach a znalosť jednotlivých práv v nich zakotvených, uvedomenie si všeobecnej platnosti práv a ich neodňateľnosti. Patrí sem aj získanie informácie o dôsledkoch porušovania ľudských práv. Toto poznanie pomáha deťom pri ochrane vlastných práv a práv iných ľudí.

Postoje: napríklad uvedomenie si dôležitosti ľudských práv; ľudskej dôstojnosti, vlastnej každému človeku; nutnosť rešpektovať práva, výhod spolupráce oproti súťaživosti, uvedomenie si zodpovednosti za vlastné činy a možnosti zlepšiť svet, ak sa o to pokúsime. Tieto postoje pomáhajú deťom k rozvoju morálky a pripravujú ich na plnohodnotnú účasť na živote spoločnosti.

Metodika: Participatívna metodika, interaktívna metodika úplne vtahuje deti do procesu učenia. Spolu so svojím učiteľom sa stávajú aktívnymi objaviteľmi sveta okolo seba, teda nie len pasívnymi prijímateľmi učiteľových výkladov. Táto metóda je zvlášť vhodná pre výchovu k ľudským právam, kde v mnohých situáciách namiesto jednej „správnej“ odpovede nachádzame množstvo rozličných názorov na jednu a tú istú vec.



HRA „ČO JE PODSTATNÉ?“

Nasledujúce cvičenie vám pomôže pri uvažovaní o právach. Najlepšie sa hrá v skupinách. Každá skupina si vezme 10 odstavcov Všeobecnej deklarácie ľudských práv (pozri strana 157). Napríklad: jedna skupina sa zaoberá článkami 1, 4, 7, 10, 13, 16, 19, 22, 25, 28. Druhá skupina článkami 2, 5, 8, 11, 14, 17, 20, 23, 26, 29. Tretia skupina článkami 3, 6, 9, 12, 15, 18, 21, 24, 27, 30. Skúste určiť ich podstatu, princípy, ktoré sú pre ne spoločné. Prediskutujte vaše názory. Prečo sú tieto princípy dôležité? Aké praktické zmeny by sa udiali vo vašej krajine, keby tieto princípy všetci rešpektovali? Napríklad, čo by sa zmenilo vašou účasťou v miestnej samospráve? Princípy, na ktoré sami pridete, môžu byť nasledovné:

Zodpovednosť
Rovnosť
Bezpečnosť

Spravodlivosť
Tolerancia
Identita

Sloboda
Solidarita
Mier

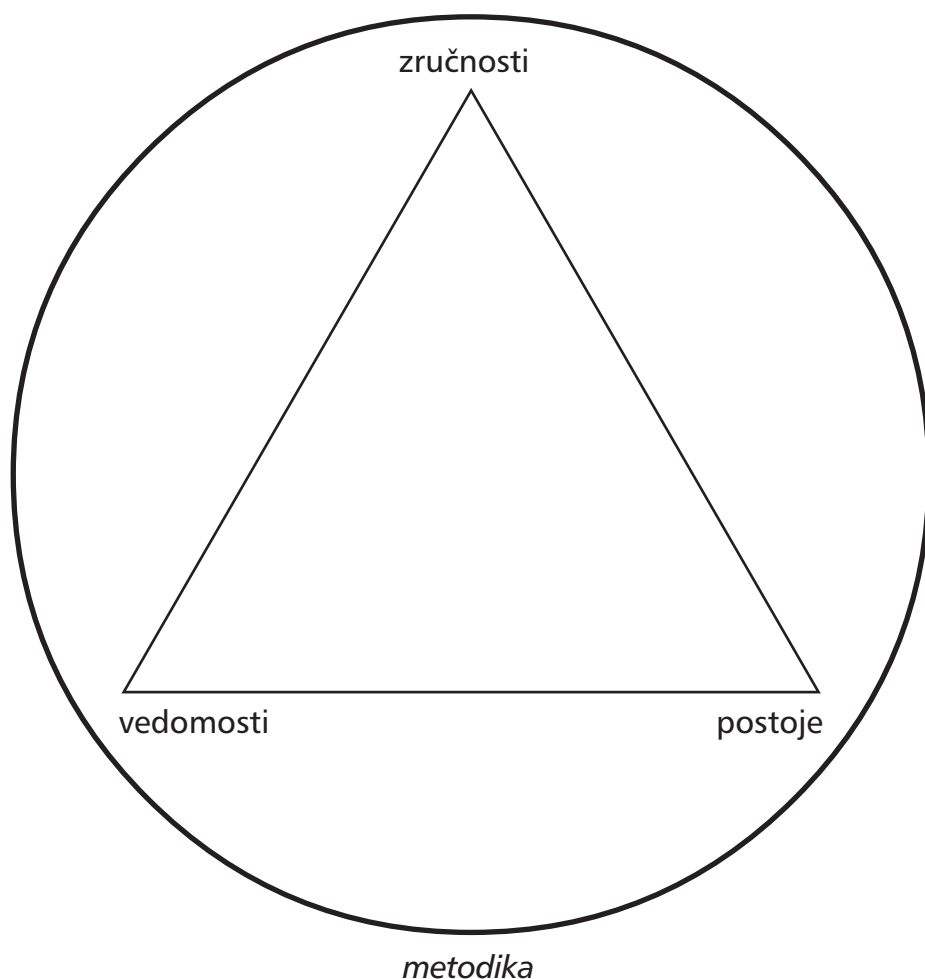

Faktory, ktoré musia byť prítomné v každom cvičení



Časté otázky o ľudských právach

Nad takýmito a inými otázkami sa často zamýšľajú učitelia, ktorí sa rozhodujú o zavedení výchovy k ľudským právam do svojho vyučovania. Odpovede, ktoré ponúkame, sú krátke, ale možno vám pomôžu odstrániť vaše obavy a pochybnosti.

Otázka: „Deti sa majú učiť byť zodpovedné, nie, že majú nejaké práva.“

Odpoveď: Táto príručka kladie rovnaký dôraz na práva i zodpovednosť. Cvičenia sú vytvorené tak, aby ukázali, že tam, kde sa končí právo jedného, začína sa právo iného, a že každý nesie zodpovednosť za rešpektovanie práv ostatných.

Otázka: „Nevzbudzuje téma ľudských práv strach u mladých ľudí?“

Odpoveď: Učenie ľudských práv je pozitívne, nie negatívne, lebo učí žiakov o ich prirodzených právach a o dôležitosti ľudskej dôstojnosti. Samozrejme, dať študentom len vedomosti o porušovaní ľudských práv nie je správne a mohlo by mladých ľudí rozladiť. Avšak výchova k ľudským právam sa líši od iných výchovných predmetov. Hoci je postavená na poznaní, že rôzne zlé veci sa na svete dejú, súčasne vyzbrojuje študentov užitočnými zručnosťami, ktoré sa im zídu, ak sa rozhodnú konať v prospech ochrany ľudských práv a vychováva v nich postoje, že aj v ich moci je meniť zlú situáciu.

Otázka: „Čo robiť v situácii, keď neviem odpovedať na otázku študentov?“

Odpoveď: Pri vyučovaní ľudských práv sú odpovede zriedka jednoduché. Na komplexné etické otázky nemožno odpovedať len áno či nie. Položenie otázky je dôležitejšie, ako nájdenie jednej „správnej“ odpovede. Tým, že deti oboznamujeme s týmito komplikovanými problémami, tým, že sa nimi zaoberáme, pripravujeme deti na vyrovnanie sa s podobnými situáciami neskôr v živote.

V druhej časti tejto príručky je množstvo metód, ktoré môžete použiť na to, aby ste skúmali tému ľudských práv spolu s vašimi študentmi bez toho, aby ste potrebovali „správnu“ odpoveď na každú otázku.

Otázka: „Aký zmysel má používanie hier?“

Odpoveď: Lepšie sa naučíme a zapamätáme si tie veci, ktoré robíme, ako tie, o ktorých len počujeme. Hoci cvičenia v tejto príručke sú zábavné, majú vážny cieľ, zvyčajne pomáhajú pochopiť podstatu ľudských práv. Tieto ciele sú vysvetlené na začiatku každého cvičenia. Pozri tiež stranu 17.

Otázka: „Nemáme kopírovací stroj a nemáme dostatok pomôcok.“

Odpoveď: Väčšina cvičení v tejto príručke nevyžaduje drahé pomôcky alebo kopírovanie.“

Otázka: „Učíme občiansku výchovu a právnu výchovu, nie výchovu k ľudským právam.“

Odpoveď: V praxi sa zručnosti, poznatky a postoje spojené s ľudskými právami môžu rozvíjať v rámci mnohých rozličných predmetov. (Pozri str. 21)



Otázka: „Chcem učiť aj dospelých.“

Odpoveď: Táto príručka je adresovaná školám. No mnohé cvičenia môžu byť použité aj v práci s dospelými. Druhá časť obsahuje inšpirácie pre tvorbu vlastných cvičení a v šiestej časti sú zoznamy organizácií, ktoré môžu poradiť, ako učiť ľudské práva dospelých.

Otázka: „Rodičia, učitelia a riaditeľ hovoria, že učiť ľudské práva je politická vec.“

Odpoveď: Vedomosti o ľudských právach zlepšujú schopnosť aktívneho zapájania sa žiakov do spoločenského a politického diania vo svojej krajine. Dôležité je tu rozlíšenie politických zručností od príslušnosti k politike jednotlivých strán. Učitelia nesú veľkú zodpovednosť za zachovanie „neutrality“ a za to, aby neovplyvňovali študentov v smere konkrétnej politickej strany či ideológie.

Otázka: „Aký je rozdiel medzi občianskou výchovou, etickou výchovou, multikultúrnou výchovou,....atď.? Kam patrí výchova k ľudským právam?“

Odpoveď: Všetky tieto predmety sa trochu líšia a čiastočne prekrývajú (pozri diagram 1 na str. 21). Napríklad: cvičenie o rešpektovaní sa navzájom môžeme použiť v rámci hoci ktorého z týchto predmetov, ale cvičenia zaoberajúce sa len dokumentmi o ľudských právach sú špecifické pre výchovu o ľudských právach.

Avšak participatívna metóda sa rovnako používa vo všetkých týchto predmetoch. Ako vidíme na diagrame 2 na str. 21, táto metóda ich pokrýva takmer úplne. Dôležité je mať na pamäti, že tieto predmety majú spoločný cieľ: zdokonaľovať zručnosti, postoje a vedomosti študentov do takej miery, aby vedeli robiť morálne rozhodnutia o svete a o svojom mieste v ňom.

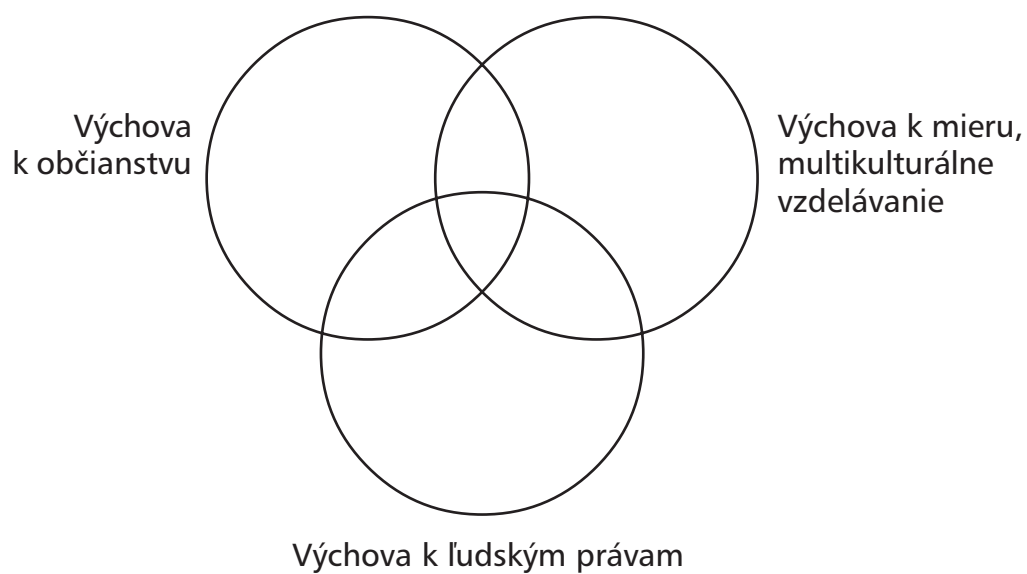

Diagram 1: Všetky tieto predmety pokrývajú trocha rôzne oblasti, avšak tieto sa čiastočne prekrývajú

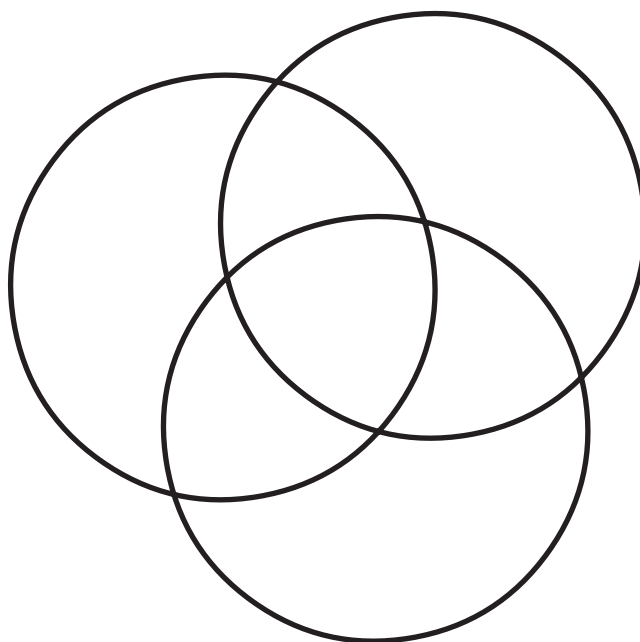
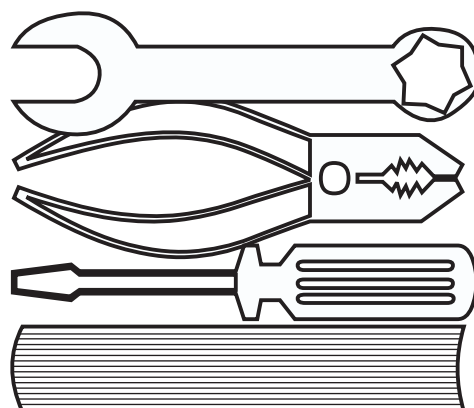

Diagram 2: Metodika, ktorú na predmetoch používame, je takmer všetkým spoločná



časť druhá: nástroje a metódy

♥ Skúmanie stavu ľudských práv v škole	strana 23
♥ Ľudské práva a učebné osnovy	strana 29
♥ Užitočné vyučovacie metódy	strana 33
♥ Ako plánovať vlastné cvičenia	strana 47
♥ Hodnotenie vyučovacích aktivít o ľudských právach	strana 50

„Nedajú sa učiť ľudské práva spôsobom, ktorý je proti ľudským právam“

(český učiteľ)

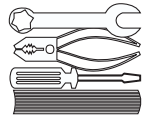

Skúmanie stavu ľudských práv v škole

Porozumieť ľudským právam sa dá najlepšie prostredníctvom vlastného zážitku. Každodenný školský život poskytuje takúto možnosť a môže prispieť k pochopeniu podstaty takých abstraktných pojmov, ako sú sloboda, tolerancia, česťnosť a pravda. Niekedy však denné školské situácie skôr odrádzajú od viery v ľudské práva, ako by ju posilňovali. Predsudky sú často dôvodom na upieranie ľudských práv niektorým ľuďom v škole. Stáva sa tak napríklad aj vtedy, ak si učitelia nevšímajú, že sa študenti medzi sebou hanlivo oslovujú, alebo nazývajú opovrživými prezývkami predstaviteľov menšín, náboženských alebo etnických skupín. Takýto postoj učiteľov vysiela smerom k deťom signály, ktoré hovoria, že v tomto prostredí je neznášanlivosť prijateľná. Je dôležité zamerať sa na odstránenie takýchto javov, ak má byť výchova k ľudským právam úspešná.

Aký je stav ľudských práv u nás v škole?

Prosím, prečítajte si nasledujúce riadky a porozmýšľajte o svojej škole. Cieľom týchto otázok nie je útočiť na disciplínu a poriadok u vás v škole, ale uľahčiť výchovu k ľudským právam vytvorením vhodnej atmosféry v škole, v ktorej sa ľudské práva ctia.

VZŤAHY MEDZI ŠTUDENTMI:

Vyskytujú sa u vás prípady psychického násillia a dejú sa často krivdy? Vyskytuje sa u vás v škole urážlivé oslovovanie medzi študentmi? Vyskytujú sa vo vašej škole situácie, v ktorých svoju rolu hrajú predsudky jedných študentov voči iným študentom? Napr. voči niektorým príslušníkom náboženských skupín, voči dievčatám alebo študentom z etnických menšín alebo utečeneckých rodín? Udeje sa niečo, keď si študenti sťažujú na toto násillie? Ak áno, je to účinné?

VZŤAHY MEDZI UČITEĽMI A ŠTUDENTMI:

Očakáva sa od študentov bezvýhradná poslušnosť voči učiteľom bez porozumenia príkazu? Je vypočutý hlas študentov pri tvorbe školských pravidiel? Používa sa známkovanie ako nástroj na nastolenie disciplíny a zvýhodňuje jedných na úkor iných? Sú študenti ponížovaní učiteľmi? Nie je disciplína príliš tvrdá a neľudská? Kedy sa študenti stretávajú s riaditeľom? Sú dvere na pracovni riaditeľa otvorené alebo zavreté? Pozná riaditeľ mená študentov? Oslovujú sa u vás študenti krstnými menami alebo priezviskami? Správate sa ku všetkým študentom rovnako? Existuje študentská rada? Sú študenti volení demokraticky do tejto rady?

VZŤAHY MEDZI UČITEĽMI A VEDENÍM ŠKOLY:

Majú učitelia strach sťažovať sa, alebo niečo návrhúť riaditeľovi? Spolupracujú učitelia rozličných predmetov, ak sa vyskytne na ich predmetoch spoločná téma? Vymieňajú si učitelia skúsenosti medzi sebou? Je učiteľský zbor zohratou skupinou? Zaváži učiteľský

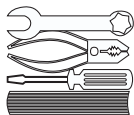

hlas pri rozhodovaní? Je správanie vedenia školy k učiteľom rovnaké? Závisia odmeny od výkonov učiteľov alebo od politických a osobných sympatií?

VZŤAHY MEDZI UČITEĽMI A RODIČMI:

Majú rodičia strach kritizovať učiteľov, keď sa im nepáči spôsob, akým zaobchádzajú s ich deťmi alebo majú strach vyjadriť nesúhlas s vyučovaným obsahom? Obávajú sa, že ich sťažnosti môžu situáciu ich detí v škole zhoršiť? Zúčastňujú sa rodičia na živote školy? Áno? Ak nie, ako by sa to mohlo zlepšiť?

ŠKOLSKÉ PRAVIDLÁ A PRÍSTUPY:

Áké hodnoty chráni váš školský poriadok? Očakáva sa od študentov slepá poslušnosť k pravidlám v záujme poriadku a disciplíny? Existujú pravidlá, ktoré urážajú študentov, napr. príkaz pýtať si povolenie každý raz, keď chcú ísť na záchod? Sú tresty za porušovanie školského poriadku neprimerané alebo nespravodlivé? Platia školské pravidlá rovnako pre všetkých študentov? Môžu študenti spoluvytvárať pravidlá, alebo sú im „zhora“ dané?

PROSTREDIE:

Je životné prostredie školy zdravé? Je tam ihrisko? Sú v triedach záclony alebo kvetiny? Majú študenti vplyv na úpravu svojej triedy? Sú študentské obrázky, básničky a písomné práce vystavené na stenách? Sú práce menej schopných študentov tiež vystavené? Sú študijné materiály a zariadenie rovnako prístupné študentom bez ohľadu na ich pohlavie alebo spoločenské postavenie? Má každý študent svoje vlastné miesto, kde si môže nechať svoje veci? Majú študenti vlastnú miestnosť, priestor, aby sa mohli stretávať?

Čo by sa dalo spraviť, aby sa zlepšila atmosféra školy?

Predchádzajúce otázky sa zameriavali na niektoré oblasti, dôležité pre vytvorenie vhodnej atmosféry v škole. Nižšie sú uvedené návrhy, ktoré vám pomôžu zlepšiť atmosféru. Vychádzajú z tvrdenia, že ak sú študenti vtiahnutí do tvorby pravidiel a do rozhodovania, čo sa stane, ak prišlo k porušeniu niektorého z nich, bude to mať za následok väčší rešpekt študentov k pravidlám, ktoré spoluvytvárali.

NÁSILIE, NEZHODY A PREDISUDKY MEDZI ŠTUDENTMI:

Učitelia a študenti môžu spolupracovať pri vytváraní ochranných mechanizmov pri výskyte nepríjemných situácií. Ako príklad uvedieme, čo a ako robiť v prípade, že sa vyskytne násilný konflikt.

Vtedy treba:

- zastaviť fyzické a slovné útoky
- odhaliť podstatu problému a vyžiadať si stručné stanoviská zúčastnených na konflikte, ale aj svedkov
- nechať študentov hovoriť rad za radom a snažiť sa ich upokojiť
- požiadať študentov, aby navrhli svoje riešenie konfliktu, a treba mať pripravené jednu alebo dva možnosti vlastného riešenia konfliktu

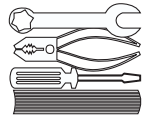

- diskutovať o možnostiach hľadania spravodlivého riešenia
- dohodnúť sa na postupe riešenia a dodržať ho. Ak dohodnuté nefunguje, po určitom čase sa treba znova poradiť a vymyslieť spolu so študentmi iné riešenie
- zorganizovať diskusiu o tom, čo sa stalo, prerozprávať udalosť do príbehu, zahrať si situáciu znova, alebo ju inak umelecky spracovať. Prípadne požiadajte študentov, aby tento incident porovnali s podobnými zážitkami, ak sa im už niečo podobné niekedy stalo

PRAVIDLÁ:

Ak študenti považujú niektoré pravidlá za zbytočné, nespravodlivé alebo nezmyselné, prečo by sme im nemali dovoliť navrhnúť zmeny? Pravidlá v škole sú nevyhnutné, ak chceme predísť zmätku a chaosu, ale každé pravidlo môže byť preverené v zmysle, či je ešte stále spravodlivé a účinné. Učitelia musia byť pripravení urobiť kompromisy a brať ohľad na potreby svojich študentov, ak nimi navrhovaná zmena pravidiel zefektívni chod školy. Vtedy študenti budú cítiť zodpovednosť za rešpektovanie pravidiel.

TRIEDNICKÉ HODINY:

(PREBRANÉ Z EDUCATING FOR CHARACTER OD T. LICKONA, STR. 149–151)

Triednické hodiny môžu byť dôležitým prvým krokom pri ovplyvňovaní atmosféry školy v prospech ľudských práv. Nasledujúce tri strany načrtávajú krok za krokom postup, ako začať. Najdôležitejšie, na čo treba pamätať pri zavedení triednických hodín, je to, že chvíľu potrvá, kým sa študenti naučia tešiť sa z takýchto stretnutí. Nedajte sa odradiť, ak prvý pokus nebude úspešný!

Triednické hodiny môžu byť využité na to, aby ste zapojili študentov do plánovania ich ďalšieho štúdia, do riešenia triednych problémov alebo jednoducho na trávenie spoločného času v skupine. Dôležitým sprievodným javom triednických hodín je, že sa deti naučia aktívne sa zapájať – zručnosti, ktorá sa im zide pri ochrane ľudských práv. Nižšie je uvedený zoznam a popis rôznych typov triednických hodín. Otázky, ktoré tam uvádzame, majú žiakom pomôcť aktívne sa zapojiť. Aby triednické hodiny mali zmysel, musia sa stať prostredím, v ktorom sa študenti môžu bezpečne podeliť o svoje pocity a názory. K tomu prispeje aj to, že ich nebudete nútiť hovoriť, ak sami nechcú, že budete rešpektovať ich „právo byť ticho“, ak chcú byť ticho. Potom bude väčšia pravdepodobnosť, že sa na neskorších hodinách sa zapoja.

Prispôbte nasledujúce nápady veku vašich študentov.

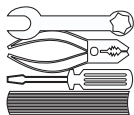

TYPY TRIEDNICKÝCH HODÍN

Hodina dobrých správ

Spýtajte sa študentov: „Kto má nejaké dobré správy a chcel by sa s nami o ne podeliť?“

Hodina „Kolo – kolo mlynské“.

Vyzvite študentov sediacich v kruhu, aby jeden po druhom dokončili vety, ktoré im postupne navrhujete. Umožnite každému vybrať si, či chce alebo nechce hovoriť. Po tom, čo každý dostal možnosť hovoriť, učiteľ môže vybrať jeden z výrokov niektorého zo študentov ako tému pre ďalšiu diskusiu. Niekoľko vzorov nedokončených viet:

- „Na tejto triede sa mi páči...“
- „Myslím si, že našej triede by pomohlo, keby...“
- „Myslím si, že by sme sa mali skúsiť dohodnúť na...“
- „Som prekvapený, prečo...“
- „Znepokojuje ma, že...“
- „Želám si, aby...“

Hodina komplimentov

Vyzvite študentov, aby si vybrali spomedzi seba jedného alebo dvoch. Požiadajte ostatných študentov, aby vybraným povedali, čo sa im na nich páči, čo na nich obdivujú.

Hodina plánovania

Diskutujte o úlohách na nasledujúce ráno, deň, týždeň, polrok alebo celý školský rok.

Hodina o tvorení pravidiel

Spýtajte sa napríklad: „Aké pravidlá si potrebujeme stanoviť v našej triede? Pri hre v telocvični? Na výlete?“

Hodina o hodnotení pravidiel

Požiadajte študentov, aby písomne odpovedali na nasledujúce otázky, potom o ich odpovediach diskutujte. „Aký je náš školský poriadok? Načo nám je? Sú pravidlá v ňom funkčné? Ak by ste mohli zmeniť niektoré pravidlo, ktoré by to bolo? Pociťujete, že by sme mali niektoré z našich triednych pravidiel zmeniť alebo vylepšiť?“

Hodina vlastných hodnotení

Spýtajte sa: „Čo bolo na dnešnom dni dobré?“ „Čo by sme mohli spraviť, aby náš zajtrajší deň bol ešte lepší?“ „Ako by sme mali niektoré veci robiť v budúcnosti, aby dopadli lepšie?“

Hodina „Spätná väzba“:

Spýtajte sa študentov: „Čo ste sa naučili na tejto hodine, počas tejto aktivity (počas preberania tohto tematického celku, počas vypracovania úloh v rámci projektu, z tejto knihy)?“

Hodina ukážok študentských prác

Jeden alebo dvaja študenti prezentujú ukážky svojej samostatnej práce na projekte, alebo porozprávajú vlastné príhody.

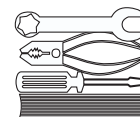

Hodina venovaná problémom

Individuálne problémy: „Komu by sme mohli s jeho/jej problémom pomôcť?“

Skupinové problémy: „O akom z triednych problémov by sme mohli hovoriť?“

Sťažnosti a návrhy: Postážujte si na niečo, čo vám prekáža. Navrhните, ako problém riešiť.

Problémy so spravodlivosťou: „Ako sa dá riešiť tento konflikt, aby bolo riešenie spravodlivé pre všetkých?“

Hodina akademikov

Spýtajte sa: „Prečo si myslíte, že sa toto učíme?“ „Čo by vám pomohlo zlepšiť úroveň vašich domácich úloh?“ „Čo by prispelo k zlepšeniu výsledkov budúceho testu?“ „Ako by sme mohli odstrániť nedostatky, ktoré sa ukázali na poslednom teste?“

Hodina zlepšovacích návrhov

Spýtajte sa: „Aké zmeny by vylepšili našu triedu?“ Možnosti: priestorové zmeny v usporiadaní triedy, nové spôsoby práce, nové hry, pomocou ktorých by sme sa niečo naučili atď.

Hodina plánovania zmien

Spýtajte sa „Na akom riešení / zmene sme sa dohodli na minulej hodine?“ „Vieme ten návrh ešte vylepšiť?“

Hodina vážnych odpovedí

Spýtajte sa: „Kto je priateľ?“ „Ako získavame priateľov?“ „Čo je svedomie? Načo ho máme?“ „Čo je lož? Je správne niekedy klamať?“ „Čo je dôvera? Prečo je taká dôležitá?“ „Čo je odvaha? Ako ju ľudia prejavujú?“

Schránka nápadov našej triedy

Vyzdobené miesto, veselá schránka, do ktorej môžu študenti hádzať lístočky so svojimi návrhmi a námetmi na diskusiu.

Triednická hodina o triednických hodinách

Spýtajte sa: „Čo sa vám páčilo na našich triednických hodinách? Čo sa vám nepáčilo? Čo sa nám podarilo? Ako môžeme zlepšiť naše triednické hodiny?“

Dobre organizované triednické hodiny môžu byť silným argumentom pri presvedčaní riaditeľa školy, že celá škola by získala, ak by sa organizovali spoločné stretnutia, alebo ak by sa utvorila školská rada. Školskú radu by tvorili volení reprezentanti z každej triedy a pracovali by v nej spoločne so zamestnancami školy na riešení skutočných spoločných školských problémov. Ak by boli delegáti rady zaviazaní reprezentovať názory tried, (ktoré by si mohli zozbierať počas triednických hodín), školská rada sa môže stať skutočne demokratickým modelom, ktorý pripraví študentov na aktívnu účasť v živote demokratickej spoločnosti.

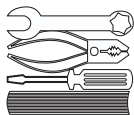

Jasná štruktúra stretnutí napomôže ich úspešnosť. Nižšie je uvedený model, ktorý si môžete prispôbiť na vlastné podmienky.

Model úspešného stretnutia

- *Kruh*: Posadajte si do kruhu a požiadajte študentov, aby sa utíšili
 - *Stanovenie programu*: Oznamte účel stretnutia a rozlične témy, o ktorých sa bude diskutovať
 - *Stanovenie pravidiel*: Dohodnite si, alebo si zopakujte pravidlá „rozprávania a počúvania“
 - *Rozdelenie skupiny do dvojíc*
 - *Popis problému*: Napr. „Niekoľko ľudí povedalo, že sa na ihrisku pokrikujú nadávky ako „ty Žid“, „ty Cigán“. Čo by sme s tým mohli urobiť?“
 - *Partnerský rozhovor*: Nechajte vytvorené dvojice, aby diskutovali spolu (3–5 min), pohybujte sa po miestnosti a pomôžte tým, čo sú pomalší, alebo nevedia začať.
 - *Signál ticha*: Dohovorte si signál na zastavenie rozhovorov v dvojiciach a začiatok spoločnej skupinovej diskusie.
 - *Diskusia celej skupiny*: Vyzvite niekoľko dvojíc študentov, aby rozprávali, k čomu dospeli. Vyzvite ostatných, aby reagovali na tieto nápady; kladte ďalšie otázky; ak sa to hodí, skúste urobiť spoločné vyhlásenie k vymyslenému postupu. Naplánujte, čo sa bude robiť a určite dátum následného stretnutia.
 - *Záver stretnutia*: Postupne dajte každému v kruhu šancu, aby povedal poslednú poznámku. Zhrňte priebeh stretnutia, spýtajte sa študentov, čo ich najviac zaujalo, alebo len priebeh stretnutia vyhodnoťte.
-

Ak si trieda zvykne na stretnutia, môžete nechať študentov, aby prevzali zodpovednosť za stretnutia. Napr. môžu sa striedať vo vedení jednotlivých častí stretnutia, môžu zhrňať, čo povedali iní, alebo robiť poznámky o tom, k čomu skupina dospela.

Ďalší užitočný tip, ktorý pomôže viac vtiahnuť študentov do diania na stretnutiach, je kladenie otázok, na ktoré študenti v určenom čase odpovedajú najprv písomne a potom o nich začnú hovoriť v skupine.

Tipy na premýšľanie:

Mnohí učitelia zistili, že dôležitým momentom pri vytváraní atmosféry rešpektujúcej ľudské práva v ich triede bolo, že začali sledovať svoje vlastné správanie a následne uskutočnili prípadné zmeny. Bude vám ľahšie, ak sami sebe položíte nasledujúce otázky, alebo ak si o nich pohovoríte s kolegami. Stačí, ak tejto činnosti venujete nie viac ako týždeň – sledujte vaše vlastné správanie v triede a rozmýšľajte, ako ho vylepšiť.

- Správate sa ku všetkým študentom ako k osobnostiam? Oslovujete ich menom? Ak áno, dávate si pozor na to, aby ste ich mená vyslovovali správne?
- Používate očný kontakt a dotyky, aby ste uistili študentov o vašej pozornosti a záujme?
- Ospravedlníte sa, keď spravíte chybu?
- Dovoľte študentom, aby sami robili dôležité rozhodnutia? Napr. čo sa bude robiť ďalej, aké knihy sa budú čítať, kedy sa pôjde na obed...?
- Podporujete pozorné počúvanie? Napr. na utíšenie vravy žiakov používate nejaký zvuk, alebo kričíte?

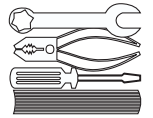

- Smejete sa v triede?
- Odmeňujete triedu za dobrú spoločnú prácu? Oceňujete, ak spolupracujú, starajú sa jeden o druhého, sú k sebe navzájom slušní, alebo sa staráte len o dobrú úroveň ich výsledkov?
- Trváte na dodržaní sedenia v laviciach a radoch za sebou, aj keď to nie je nevyhnutné, alebo dovoľíte študentom sa voľne pohybovať v skupinách?
- Delíte žiakov na dobrých a zlých?
- Máte strach zo zmätku a hluku, aj keď je spôsobený študentmi v zápale práce?

Ľudské práva a učebné osnovy?

V ideálnom prípade by ľudské práva mali byť súčasťou všetkých školských predmetov, a mali by byť zahrnuté vo všetkom, čo sa študenti v škole učia. Avšak situácia je rôzna v jednotlivých krajinách a oblastiach, teda učitelia používajú mnoho rozličných spôsobov, aby výchovu k ľudským právam vsunuli do školských osnov. Tieto spôsoby možno roztriediť do dvoch zásadných skupín:

- Buď učitelia vezmú iniciatívu do svojich rúk a začnú vyučovať ľudské práva len so súhlasom riaditeľa alebo iných miestnych školských orgánov
- Alebo začnú s presvedčaním kompetentných úradníkov a pracovníkov dôležitých školských orgánov, aby zmenili systém zhora, aby našli potrebné peniaze a vypracovali časový plán na vyučovanie ľudských práv.

Často učitelia kombinovali tieto dva spôsoby tak, že najprv začali sami vyučovať ľudské práva, a potom používali dosiahnuté úspechy ako argumenty pri presvedčovaní autorít, aby urobili zmeny vo vzdelávacom systéme

Osnovy pre základné školy, prvý stupeň (ročníky 1–4)

Na prvom stupni základných škôl, pretože je tam o niečo slabší dôraz na skúšanie detí, a tiež preto, lebo učitelia zvyčajne vyučujú viacero predmetov v jednej triede, nie sú problémy so získaním povolenia od riaditeľa vyučovať ľudské práva takým spôsobom, že ich zahrnieme do viacerých predmetov. Učitelia v Rostove na Done opisovali svoj spôsob vyučovania o právach ako niť, ktorá prechádza všetkými predmetmi, ktorá pomáha deťom porozumieť, že rôzne predmety, rôzni ľudia a svet okolo nich sú prepojené.

Osnovy pre druhý stupeň základných škôl a stredné školy

Zavádzanie výchovy k ľudským právam na týchto stupňoch škôl môže byť komplikovanejšie. Veľa závisí od postoja riaditeľa a iných vzdelávacích inštitúcií, ktoré často protestujú z dôvodov už preplneného rozvrhu hodín alebo nutnosti sústrediť sa na skúšky z profilových či maturitných predmetov (zvlášť v posledných ročníkoch školy). Učitelia stredných škôl majú rozličnú špecializáciu, a teda zavedenie výchovy ľudským právam vyžaduje spoluprácu učiteľov v zbore pri tvorbe osnov.

Mnohým učiteľom sa postupne podarilo zaviesť výchovu k ľudským právam do osnov týchto typov škôl. Tu sú spôsoby ako na to. Výchova k ľudským právam sa môže stať:

- voliteľným alebo nepovinným predmetom, ktorému je vyhradený čas po vyučovaní, alebo sú mu venované voľné hodiny počas týždňa. Tento spôsob ponúka učiteľom a študen-

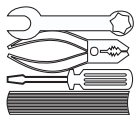

- tom priestor, počas ktorého sa môžu venovať ľudským právam bez časového stresu. Nevýhodou však je, že študenti predmetu nepripisujú dostatočný význam, keďže nie je rozhodujúci pri ich klasifikácii.
- súčasťou jednotlivých vyučovacích predmetov. Niektorí učitelia začali vyučovať ľudské práva v rámci svojho vlastného predmetu. Rady ako na to sa nachádzajú na nasledujúcich stranách. Vyučovanie ľudských práv sa hodí predovšetkým do predmetu občianska výchova alebo právna výchova. Hoci pedagógovia, ktorí zvolili tento spôsob, hovoria, že potom je nutné vysvetliť študentom, že ľudské práva nie sú samé o sebe predmetom o niečom, čo je oddelené od reálneho života
 - súčasťou niekoľkých predmetov naraz. Učiteľ jedného predmetu v spolupráci s kolegami iných predmetov premyslia projekt, ktorý by umožnil spoločnú prácu študentov (pozri ďalej stranu 30). Projekt by vyžadoval pri plnení jednotlivých úloh prepojenie vedomostí z viacerých predmetov. Tento spôsob zavedenia výchovy k ľudským právam zabráni vzniku nesprávneho pochopenia ľudských práv u študentov ako predmetu izolovaného od reálneho života a naopak, napomáha pochopiť význam prepojenia vyučovacích predmetov s reálnym svetom vôkol nich.

NÁPADY, AKO VYUČOVAŤ ĽUDSKÉ PRÁVA V RÁMCI POVINNÝCH PREDMETOV

Dejepis

Pri vyučovaní histórie možno tematiku ľudských práv zakomponovať priamo do tematických celkov. Napríklad:

- Tematický celok o dokumentoch s obsahom ľudských práv:
Magna Charta (r. 1215, Anglicko)
Deklarácia nezávislosti (r. 1776, USA)
Deklarácia ľudských práv (r. 1789, Francúzsko)
- Tematické celky, v ktorých sa pozornosť venuje vysvetľovaniu významných udalostí, akými sú rôzne vojny, obdobie otroctva, kolonializmus, imperializmus a nacizmus – v týchto tematických celkoch sa dá venovať zvláštna pozornosť porušovaniu ľudských práv. Zo súčasných dejín sú to tematické celky ako napríklad apartheid, politický útlak v Latinskej Amerike či stalinizmus ponúkajú priestor na výchovu o ľudských právach.
- Tematické celky o vývoji povedomia o ľudských právach v dejinách. Napríklad: vznik a šírenie demokratického myslenia, vznik Organizácie Spojených národov, vznik odborového hnutia.
- Tematické celky o živote významných historických postáv. Napríklad:
Anna Franková (Holandsko)
Mahátmá Gándhí (India)
Martin Luther King (USA)
Andrej Sacharov (ZSSR)
Rigoberta Menchú (Guatemala)

Štúdium života významných postáv môže viesť k záujmu o spoznávanie života „neznámych“ ľudí, ktorí sa stali obeťami násilia, ktorého sa na nich dopustili iní ľudia, alebo ktorí bojovali za ľudské práva a mier. Napríklad štúdium života a činov neznámych otrokov v priebehu celých dejín existencie otroctva, alebo činy civilného obyvateľstva – možno i niekoho z príbuzných študentov – počas vojny.

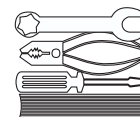

Zemepis

Miestny zemepis sa môže zaoberať aj problémami bývania na panelákových sídliskách, a vplyvom, ktorý takéto bývanie môže mať na zmenu úrovne dodržiavania ľudských práv. Hospodársky zemepis môže skúmať účinky investícií a obchodovania na zmeny životnej úrovne, alebo poukazovať na spojitosť medzi znečistením životného prostredia a oslabeným zdravím obyvateľstva. Tematický celok o hustote obyvateľstva môže obsahovať aj informáciu, ako hustota obyvateľstva vplyva na vznik hladu a biedy, na podnecovanie rasizmu, ako ovplyvňuje kolonializmus a zrod rôznych nesprávnych postupov pri zaobchádzaní s menšinami, napríklad aj so ženskou menšinou.

Právna výchova

Tento predmet ponúka príležitosť naučiť študentov, čo je zodpovednosť a čo sú práva, ktoré zabezpečujú mierový život. Napríklad, štúdium systému štátnej moci alebo spôsobov riadenia štátu môže študentom pomôcť pochopiť úlohu jednotlivých občanov v štáte. Vyučovanie tohto predmetu z ľudsko-právnej perspektívy môže byť obzvlášť dôležité vtedy, ak tento predmet v minulosti odrážal servilnú poslušnosť voči bývalému režimu. Preberať možno i problematiku spojenú s povinnosťou národov a občanov prijať národné a medzinárodné zákony proti náboženskej a rasovej diskriminácii a proti útlaku žien. Spôsob, akým sa ľudské práva rozvíjajú, rozpoznávajú a definujú cez zákonodarstvo, je tiež zaujímavou témou. Študenti sa to môžu dozvedieť, ak si preštudujú, ako ženy postupne získavali hlasovacie právo.

Spoločenské vedy

V rámci týchto predmetov sa možno zaoberať témou sociálnej nerovnosti a príčinami jej vzniku. Napríklad sa dá hovoriť o tom, ako vzniká xenofóbia, majetková nerovnosť, chudoba, rasová a náboženská neznášanlivosť, a aké existujú mechanizmy a štruktúry, ktoré s týmito javmi zápasia. Pritom nemožno obísť informácie o úlohách a kompetenciách orgánov polície, odborových zväzov, vzdelávacieho systému a dôležitosť roly masmédií. Štúdium postoja spoločnosti k odporcom oficiálnej mienky môže byť zvlášť dôležité z hľadiska pochopenia ľudských práv.

Literatúra

Knihy a básne sú výbornými zdrojmi živého svedectva o ochrane či porušovaní ľudských práv. Štúdium starej literatúry je príležitosťou k spolupráci pedagógov dejepisu a literatúry, ktorá by dovedla študentov k lepšiemu pochopeniu koncepcie ľudských práv.

Odporúčame podobné knihy, ako sú tieto:

„Farma zvierat“ alebo „1984“ od Georga Orwella

„Denník Anny Frankovej“

„Jeden deň Ivana Denisoviča“ Alexandera Solženicyna

Isto nájdete vhodné príklady vo vlastných dejinách literatúry.

Prírodné vedy

Výchova k zdravému spôsobu života je tiež oblasť, v ktorej sa možno zaoberať otázkami ľudských práv. Napríklad, študenti majú nárok na zdravotnú starostlivosť, ale i zodpovednosť za svoje zdravie i za zdravie iných. V tejto oblasti jestvuje mnoho príležitostí k medzipredmetovému vyučovaniu. Napríklad ak na hodinách prírodopisu odhalíte pred študentmi falošnosť podstaty mýtov o nadradenosti niektorých rás nad inými, táto informácia môže študentov do viesť k správny záverom o rasizme na hodine dejepisu.

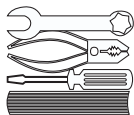

Matematika

Štatistiku možno použiť k skrývaniu, ale i k odhaleniu počtu porušovaní ľudských práv. Učiteľ matematiky môže študentom ukázať, ako spracovať údaje, uvádzané v tlači.

Cudzí jazyky

Jazykové schopnosti možno užívať k štúdiu zaujímavých udalostí z iných krajín. Napríklad, krátky text o protirasistickej akcii v Anglicku možno využiť pri rozširovaní slovnnej zásoby na angličtine. Cieľom je nielen naučiť študentov chápať ľudsko-právne problémy, ktorým čelia ľudia v iných krajinách, ale aj podporiť znalosť cudzích rečí. Ak je dostupná zahraničná tlač alebo literatúra, tiež sa dá takto využiť. Avšak to nie je to nevyhnutné.

Cudzí jazyk je predmetom, ktorý študentom umožňuje zhovárať sa a diskutovať. Najviac materiálu na diskusiu poskytuje taká téma, na ktorú jestvujú rozličné mienky. Diskriminácia žien je tiež takou témou. Študentom sa môže páčiť aj hranie rolí (pozri stranu 33). Vyučovanie cudzieho jazyka podporuje aj dopisovanie si s rovesníkmi z iných krajín. V listoch sa môžu vymeniť informácie o politických systémoch, aktuálnych spoločenských otázkach, o ekológii, úrovni kultúry správania k menšinám alebo rôzne iné informácie, ktoré súvisia s ľudskými právami.

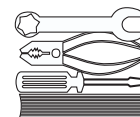

Užitočné vyučovacie metódy

Aktivity, uvedené v tejto príručke, sú založené na metódach, ktoré uvádzame v tejto časti. Sú jednoduché a častým používaním sa vám vžijú. Ak sa obávate, že narušia vaše vyučovanie, začnite tými jednoduchšími. Možno prídete aj na to, že čiastočné zmiernenie autoritatívneho spôsobu vyučovania pomáha vašim študentom uvoľniť sa, a tým sa zvyšuje ich výkon na vyučovaní.

Pri každej metóde je krátka odpoveď na otázku „Čo to je?“ a „Načo to je?“ Za týmto nasleduje podrobné vysvetlenie, ako postupovať.

HRANIE ROLÍ – ROLEPLAY

Čo to je? Načo to je?

Hranie rolí je vlastne malé divadelné predstavenie. Je to improvizácia. Cieľom tejto metódy je dať študentom možnosť vyskúšať si také životné situácie, ktorých riešenie im môže spôsobovať problémy. Hranie rolí pomáha lepšie pochopiť takéto udalosti a tiež posilňuje empatiu študentov. Dáva im tiež možnosť vyskúšať si „na nečisto“ reakcie nielen svoje, ale aj ostatných ľudí. Napríklad vyberieme tému „lúpežný prepad“, študenti si môžu pomocou hrania rolí skúsiť, ako sa cíti obeť prepadnutia.

Hranie rolí musí byť dôsledne pripravené a naplánované. Ciele aktivity a spôsob prevedenia musí byť jasný aj učiteľovi aj žiakom. Hranie rolí je výborná metóda ako sa o sebe, ale aj o iných ľuďoch dozvedieť viac.

Ako na to?

Spolu so študentmi:

- Zadefinujte problém, ktorým sa chcete zaoberať, alebo ktorého riešenie si chcete cez hranie rolí vyskúšať (napr. právo na majetok – článok č. 17 Všeobecnej deklarácie ľudských práv, pozri str. 163)
- Pripravte si písomne krátky popis situácie, problému a zadefinujte roly účinkujúcich. Ak sa rozhodnete zaoberať problémom spojeným s právom na majetok, situácia by mohla byť nasledovná: niekomu upierali toto právo tým, že pre jeho/jej etnický pôvod mu odmietli prenajať alebo predať byt, ktorý si dotyčný vybral

Spoločne so študentmi rozhodnite, koľkí z nich budú predvádzať situáciu, koľkí budú ich konanie pozorovať, či sa situácia bude hrať simultánne v malých skupinkách, alebo sa celá trieda zúčastní na inscenácii jednej situácie. Povzbudte plachých študentov, aby sa zapojili.

Určite, ako sa situácia bude hrať.

Napríklad:

1. ako príbeh, v ktorom rozprávač popíše situáciu a ostatní ju dotvoria, každý z uhla pohľadu ním predstavovanej postavy
 2. ako dramatizácia situácie, v ktorej sa dej odvíja na základe obsahu improvizovaných dialógov na scéne
 3. ako simulácia súdneho procesu, kde študenti predvádzajú svedkov súdneho konania.
- Potom dajte študentom niekoľko minút, aby si premysleli situáciu a roly. Ak treba, upravte priestor a presuňte nábytok

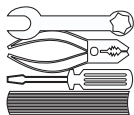

- Študenti odohrajú svoje úlohy.
- Počas deja niekedy môže byť užitočné, ak ho prerušíte v kritickom, zlomovom momente a požiadate účastníkov aj pozorovateľov, aby vám opísali, o čo v tom momente ide. Napríklad, zastavíte scénu v momente, keď to vyzerá tak, že do deja vstúpi násilie. Požiadate študentov, či by sa situácia nedala vyriešiť pokojnou cestou. Potom ich požiadajte, aby predviedli všetky diskutované riešenia situácie.
- Po ukončení hry je dôležité, aby študenti uvažovali o tom, čoho boli svedkami alebo aktérmi. Tak pochopia, že nešlo len o zábavu, ale i o skúsenosť, počas ktorej sa niečo naučili. Preto pri plánovaní hodiny myslite na to, že potrebujete čas na vysvetlenie cieľov a výchovných momentov tejto aktivity. Napríklad, ak hra pozostávala zo „súdneho procesu“ za účasti svedkov, požiadajte študentov, aby oni vyniesli rozsudok a potom o rozsudku diskutujte. Hovorte o tom, ako k nemu dospeli a zdôraznite výchovné momenty.
- Ak hra nemala veľmi dobrý priebeh, diskutujte so študentmi o tom, ako by sa dala zlepšiť. Ak hra prebiehala dobre, možno ju predviesť pred inými žiakmi školy. Musíte ich však uviesť predtým do problematiky.

NEZABUDNITE:

- Pretože hraním rolí budete imitovať skutočný život, môže sa stať, že vám študenti položia otázky, na ktoré nejednoducho odpovedá. Napríklad, či tá – alebo oná postava konala správne alebo nesprávne. Svojimi odpoveďami sa nesnažte za každú cenu vzbudiť dojem, že jestvuje len jedna odpoveď na každú otázku. Je dôležité, aby učitelia i študenti prijali rôzne uhly pohľadu ako prirodzený, normálny jav. Učitelia by nemali študentom vnucovať svoj názor na kontroverzné otázky, alebo sa snažiť vždy o akýsi konsenzus. Možno však zhrnúť tie body, kde vládne názorová zhoda a nechať otvorené to, čo je diskutabilné.
- Hranie rolí si vyžaduje citlivý prístup. Učitelia musia rešpektovať individuálne cítenie a sociálne zloženie kolektívu študentov. Napríklad, otázka národnostných menšín si vyžaduje zvláštnu ohľaduplnosť, ak sa v triede nachádzajú študenti, ktorí sú príslušníkmi takejto menšiny.

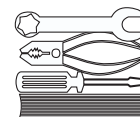

PRÁCA VO DVOJICIACH A V SKUPINÁCH

Čo to je? Načo to je?

Rozdelenie triedy do dvojíc alebo na skupiny umožňuje študentom viac sa zapojiť do vzdelávacieho procesu. Práca vo dvojiciach alebo skupinách umožňuje rýchlejší zrod väčšieho množstva nápadov. Učí študentov uvažovať o abstraktných veciach na úrovni vlastnej skúsenosti. Napríklad, ak sa mienite zaoberať otázkou práva na život, môžete dať študentom rozdeleným do dvojíc alebo skupín päť minút, aby si premysleli a rozhodli sa, či „existuje situácia, v ktorej sa dá ospravedlniť zabitie jedného človeka iným človekom“. Potom možno prejsť k spoločnej diskusii všetkých zúčastnených.

Ako na to?

- Skôr, ako rozdelíte študentov na skupiny, zamyslite sa nad týmto: Chcem rozdeliť študentov podľa ich schopností? Chcem miešané skupiny chlapcov a dievčat? Chcem, aby priatelia pracovali spoločne? Niekedy možno skupiny vytvoriť náhodne. Napríklad podľa dátumu narodenia alebo podľa prvého písmena mena, atď.
- Ak sú stoličky a lavice fixované k podlahe, študenti môžu utvoriť skupiny tak, že si sadnú na stoličku opačne, tvárou k spolužiakom sediacim za nimi.
- Ak má skupina samostatne pracovať dlhší čas, musí mať vedúceho a zapisovateľa. Mala by si ich zvoliť skupina.
- Organizácia hodiny: Jasne vysvetlite úlohu. Posadte študentov tak, aby na seba navzájom videli. Povedzte študentom, koľko času majú na danú úlohu.
- Rola učiteľa pri práci dvojíc či skupín:
 1. Budte mimo, ale v dostupnej vzdialenosti.
 2. Nerušte ich prácu, iba ak zistíte, že skupina zle porozumela zadaniu úlohy.
 3. Rozdeľujte svoju pomoc a pozornosť rovnomerne.
 4. Nechajte diskusiu dvojíc a skupín plynúť. Vstúpte len vtedy, keď vás o to požiadajú.
 5. Skupiny často potrebujú povzbudenie, aby začali pracovať.
 6. Dvojica sa v práci častejšie zasekne ako skupina.
- *Spätná väzba*: Môže sa stať, že sa skupina bude dožadovať prezentácie výsledku svojej práce pred celou triedou. Prezentácia opäť môže vyvolať diskusiu o záveroch, ku ktorým prezentujúca skupina dospela, alebo o procese, ako k rozhodnutiu skupina dospela. To môže prospieť rovnako študentom aj ich pedagógovi a môže mať za následok zlepšenie techniky skupinovej práce. Ak si skupina naplánuje pracovať takto, cez spätnú väzbu, je dobré, ak si hneď na začiatku určí niekoho na túto úlohu.
- *Zhodnotenie*: Spýtajte sa študentov, či sa im to, čo robili, zdalo užitočným, a čo sa naučili. Ak je ich odpoveď záporná, spýtajte ich na to, ako by to robili oni, aby to dopadlo lepšie. Použite ich nápady.

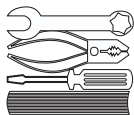

BRAINSTORMING – BÚRKA NÁPADOV

Čo to je? Načo to je?

Brainstorming povzbudzuje tvorivosť a je to spôsob, ako rýchlo získať množstvo nápadov. Používa sa pri riešení špecifických problémov alebo pri hľadaní odpovede na otázky. Napríklad, ak sa trieda zaoberá štúdiom problematiky „práva na občianstvo“, môže použiť brainstorming pri hľadaní odpovede na takúto otázku: „Aké dôvody môže podľa vás vláda považovať za legitímne, ak chce niekomu odňať občianstvo?“

Nápady, kedy je vhodné brainstorming použiť:

- Ak potrebujete nájsť riešenie problému. Napríklad, ak sa študenti pobijú, spolu s celou triedou sa pokúste formou brainstormingu nájsť všetky možné nenásilné riešenia. Položte im otázku: „Ako sa to dalo riešiť bez násilia?“
- Ak chcete hovoriť o niečom úplne novom. Metódou brainstorming získate prehľad o tom, čo všetko už študenti o danom predmete vedia. Je to aj forma, ako vyvolať ich záujem o novú tému a súčasne si ozrejmiť, čo už z danej oblasti vedia.
- Ako krátke tvorivé cvičenie. Napríklad touto metódou nájdete možné ukončenia nedokončeného príbehu.

Ako na to?

- Rozhodnite sa, na akú tému chcete brainstormovať. Sformulujte ju do otázky, ktorá predpokladá veľa možných odpovedí. Napíšte otázku na miesto, kde ju všetci vidia. Napríklad: „Ako môžeme zlepšiť našu triedu?“
- Požiadajte študentov, aby sa zapojili svojimi nápadi. Napíšte nápady na viditeľné miesto, a to vo forme krátkych viet alebo len pomocou jedného slova.
- Upozornite študentov, že v priebehu brainstormingu nesmú komentovať nápady iných pred ukončením procesu, ani opakovať to, čo už bolo povedané.
- Povzbudzte všetkých k účasti, ale nechodte po triede. Nenúťte ani študentov hneď premýšľať o nápade – lebo to často ničí tvorivosť.
- Nehodnoťte nápady pri ich zapisovaní. Ak je to možné, študenti ich môžu zapisovať sami. Svoje nápady vyslovte, len ak je to potrebné na povzbudenie študentov.
- Ak je návrh nejasný, požiadajte pôvodcu o objasnenie, alebo navrhnite jasnejšiu formuláciu, a overte si, či s novou podobou pôvodný autor súhlasí.
- Zapište KAŽDÝ nový podnet. Často sú tie poburujúce a čudne znejúce návrhy tými najužitočnejšími a najzaujímavejšími!
- Proces zastavte v okamihu, keď sa „búrka nápadov“ vyčerpá. To je vhodný čas, aby ste začali rozoberať jednotlivé nápady a žiadať o komentáre k nim.

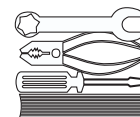

DISKUSIA CELEJ TRIEDY

(prevzaté a upravené z eseje „Ako stanoviť pravidlá diskusie“ od Felisy Tibbittsovej)

Čo to je? Načo to je?

Diskusie sú vhodnou metódou, pri ktorej sa učiteľ i študenti navzájom oboznámia so svojimi postojmi k otázkam ľudských práv. Je to dôležité najmä pri výchove k ľudským právam. Pri diskusii sa študenti učia narábať s faktmi a analyzovať ich. Diskusie sú príležitosťou, aby si skupina rozvíjala zručnosť aktívneho počúvania, študenti sa naučia neskákať si do reči a získajú i ďalšie schopnosti potrebné celému kolektívu na to, aby sa naučil rešpektovať práva ostatných.

V mene otvorenosti diskusie je dôležité navodiť v kolektíve atmosféru dôvery a vzájomnej úcty. Jednou z ciest, ako vytvoriť „bezpečné“ prostredie, je dohovor študentov o pravidlách, ktorými sa budú riadiť počas diskutovania. Najlepšie je, ak sa tak stane hneď na začiatku školského roka, keď sa definujú modely správania, ale pravidlá možno vytvoriť aj kedykoľvek inokedy.

Ako na to?

- Spýtajte sa študentov, či si želajú, aby sa ich trieda stala miestom, kde sa budú cítiť dostatočne slobodní na to, aby otvorene prejavovali svoje názory a aby sa navzájom spoznávali v diskusii. (Môže sa stať, že problém „bezpečnosti“ prostredia prirodzene vyplynie napr. z nejakej diskusie na inú tému v triede.)
- Spýtajte sa študentov, či by sa nevedeli zhodnúť na súbori pravidiel o hovorení a počúvaní.
- Požiadajte študentov, aby porozmýšľali (brainstormovali) o pravidlách diskusie, ktoré by boli záväzné pre všetkých. Zapište všetky návrhy na viditeľné miesto. (Rady pre brainstorming, pozri stranu 36).
- Keď sa študenti chvíľu venovali brainstormingu, pozrite sa, či sa nenájde možnosť kombinovať jednotlivé návrhy, a vyzvite triedu na diskusiu a komentáre. Ak sa iniciatívy nechopia študenti, skúste navrhnúť niektoré z nasledujúcich princípov:
 1. Budeme počúvať hovoriaceho
 2. Ak chceme niečo povedať, prihlásime sa
 3. Nebudeme prerušovať hovoriaceho
 4. Ak nesúhlasíme s vyjadreným názorom, nebudeme kritizovať osobu, ale názor, ktorý prezentovala
 5. Nebudeme sa smiať, keď niekto hovorí (iba ak povie vtip!)
 6. Dáme všetkým šancu sa zúčastniť.
- Požiadajte študentov, aby tieto pravidlá prijali konsenzom. Ak sa im to podarí, potom sa budú aj oni cítiť zodpovední za ich dodržiavanie. Dohodnite so študentmi aj následky pre prípad, že by sa vyskytlo vážne porušovanie pravidiel. Ak sa vyskytne vážne porušenie pravidiel, dohodnite si spoločne, aké to bude mať následky.
- Spíšte pravidlá na veľký kus papiera, ktorý by mal visieť na viditeľnom mieste v triede do konca školského roka. To vám umožní odvolávať sa na niektoré z pravidiel, alebo môžete nejaké pravidlo pridať, prípadne vymeniť, ak je potrebné. (Pre podobný proces formovania všeobecných pravidiel v triede pozri stranu 112)

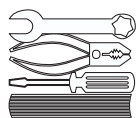

KLADENIE OTÁZOK

Čo je to? Načo to je? :

Všetci učítelia neustále kladú otázky, ale aké sú to otázky? Stáva sa pomerne často, že pozornosť študentov kontrolujú otázkami ako napr. „čo som práve povedal?“

Iný typ otázok sú tzv. „zatvorené“ otázky. Existuje na ne len jedna správna odpoveď, a používajú sa na testovanie vedomostí.

Mnohé aktivity v tejto príručke využívajú diskusiu na osvojenie si problematiky ľudských práv. V diskusiách sú otázky, ktoré kladiete, dôležité pre povzbudenie k účasti a analýze, a dobre aj pri práci s veľmi malými deťmi.

Tu je niekoľko príkladov „otvorených“ otázok, ktoré možno použiť. Keď si tento typ otázok osvojíte, uľahčia vám prácu. Keď vytvárate otázky myslite na toto: „Čo očakávam od tejto diskusie? Odpovede typu áno – nie, alebo otvorené zaujímavé rozhovory?“

- Hypotetické otázky: „Čo by ste urobili, ak...?“ resp. „Čo si pomyslíte, ak...?“ Tie študentom pomôžu predstaviť si situácie a podnietia ich úvahy.
- Špekulatívne otázky: „Ako by sme mohli vyriešiť takýto problém?“
- Otázky na povzbudenie a podporu: „To je zaujímavé a čo sa stalo potom?“ Takéto otázky študentom umožnia hovoriť o svojich skúsenostiach a názoroch.
- Vyjadrenie názoru: „Čo si myslíte o..., ako to vnímate...?“ Taká otázka študentov presvedča, že ich mienka je pre vás dôležitá a zaujímavá.
- Preverovanie: „Prečo si to myslíte?“ Takýmito otázkami podporíte, že si študenti upevnia svoje argumenty a obhája, či zdôvodnia svoje názory.
- Objasnenie a zhrnutie významu: „Chápem správne, že si myslíte...?“
Zhrnutie významu toho, čo študent povedal a preverenie, či mu rozumiete, pomôže aj ostatným študentom porozmýšľať o tom, či súhlasia s tým, čo počuli.
- Identifikácia súhlasu: „Súhlasí väčšina z nás s tým, že...?“ môže vyvolať diskusiu, alebo ju ukončiť použitím otázky typu „Môžeme túto tému považovať za ukončenú?“
Potom sa dá pustiť do ďalšej témy.

Napokon, snažte sa vylúčiť nepravé otázky, a tie, ktoré sú len vašim zamaskovaným posledným slovom. Napríklad: „X má pravdu, vari nie?“ Takéto vyjadrenia potláčajú aktivitu a účasť študentov. Vylúčiť treba aj nejasné otázky a najmä situáciu, keď odznie mnoho otázok naraz.

Príležitostné prikývnutie, úsmev, alebo hoci len to, že sedíte medzi nimi, nie za katedrou – to všetko podporí kvalitu odpovedí, ktoré dostanete.

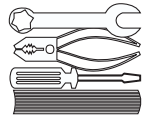

PROJEKTY V ŠKOLE

(konzultované s Hughom Starkey)

Čo je to? Načo to je?

Projekty sú samostatné práce, výskumy na určitú tému, na ktorých pracujú študenti časovo obmedzenú dobu. Výstupom z projektu sú študentmi spracované závery. Projekty sú užitočné pri výchove k ľudským právam, lebo:

- Pomáhajú študentom nájsť prirodzené vzťahy medzi jednotlivými školskými predmetmi a okolitým svetom.
- Umožňujú študentom vyskúšať si organizovanie spoločnej práce, naučia sa plánovať si čas a dodržať stanovený plán.
- Dovoľujú študentom prevziať viac zodpovednosti za svoje učenie za pomoci učiteľa.
- Vytvárajú pôdu pre spoločnú prácu, ale aj platformu, na ktorej sa môžu stretnúť s ľuďmi mimo školy.
- Posilnia u študentov zručnosti potrebné na prezentáciu a obhajobu vlastných postrehov a názorov na verejnosti – zručnosti dôležité pri obhajobe ľudských práv mimo školy.

Ako na to?

Projekty majú rôzne štádiá. Vo všetkých je dôraz na to, aby sa študentom umožnilo prevziať zodpovednosť za ich vlastné štúdium. Učiteľ študentom radí, pomáha, ale nie do takej miery, aby preberal čiastkovú alebo celkovú zodpovednosť za realizáciu projektu.

Prácu na projektoch môžeme rozdeliť na tieto kroky:

Stanovenie témy alebo okruhu skúmania

V tejto úlohe študentom môže pomôcť učiteľ, ktorý má dve základné možnosti:

1. sám navrhne niekoľko možných tém a problémov, a študenti si z nich vyberú tie najzaujímavejšie. V tomto prípade by učiteľ mal zohľadniť v ponúkaných témach svoju znalosť triedy
2. spolu so študentmi, v diskusii nájdú vhodný predmet skúmania.

Aby sa študenti nestratili v množstve vlastných nápadov, učiteľ môže moderovať diskusiu napr. tak, že im kladie konkrétne otázky, ktoré objasňujú podstatu problému. Tým prispeje, že si študenti sami medzi sebou vyjasnia pojmy a stanovia si hranice okruhu skúmania – tému projektu.

Príklad:

Študenti diskutujú o projektovej téme v rámci väčšieho celku: Človek a spoločnosť. (napr. 1. tematický celok z učebnice občianskej výchovy pre 6. ročník)

Otázky učiteľa:

Čo vedie ľudí k vytváraniu spoločenských?

Aké výhody má život v spoločnostiach? Ako to bolo v minulosti?

Zmenila sa dnes motivácia ľudí tvoriť si rôzne skupiny v porovnaní s minulosťou?

Plán činnosti

Učiteľ spolu so študentmi si stanovia:

- kedy sa projekt začne
- ako dlho bude trvať
- aké zdroje použijú
- či budú pracovať individuálne alebo v skupinách
- do čoho projekt vyústi

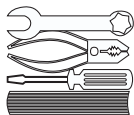

Vlastná činnosť v rámci projektu

Práca na projekte si vyžaduje kombináciu niekoľkých činností:

Príklad:

Výskumný projekt zameraný na problémy mladej rodiny zahŕňa:

- návštevu rôznych inštitúcií, ktoré sa problémami mladých rodín zaoberajú: matrika, pôžičkové odd. banky, sociálne odbory na úradoch atď.
- absolvovanie rozhovorov s vybranými rodinami,
- zozbieranie a spracovanie získaných informácií

Spracovanie témy si môže vyžadovať technické zručnosti ako napr. prácu s videokamerou, umelecké zručnosti ako kreslenie alebo fotografovanie. Najlepšie je, ak projekt núti študentov kombinovať svoje vedomosti, kreativitu a sociálne zručnosti. Učiteľ je počas celej práce poradcom. Zodpovednosť za prácu nesú sami študenti.

Výstup

Môže ním byť správa, plagát, film, výstava, beseda, prednáška, súťaž alebo článok do novín.

Takto študenti oboznámia užšiu verejnosť (triedu, školu) alebo širšiu verejnosť (obvod, mesto) so svojimi zisteniami. Dobrý nápad je prezentovať nielen výstup z projektu, ale aj proces spracovania projektu (fotografie z jednotlivých fáz projektu, zverejniť svoje pocity pri zistení čiastkových informácií, prípadne k čomu viedli a ako ovplyvnili celkový výstup).

Známkovanie

Projektové vyučovanie je často multidisciplinárne, teda študenti sú počas neho nútení využívať nielen vedomosti a zručnosti, ktoré získali v rôznych školských predmetoch, ale aj tie, čo získajú mimo školy. Preto hlavná zásada pri hodnotení projektu je vidieť jeho viacrozmernosť a nezúžiť hodnotenie len na známkovanie vedomostí (tzv. akademická rovina).

Je užitočné, ak vedúci učiteľ projektu požiada kolegov iných predmetov o pomoc pri známkovaní. V hodnotení jednotlivých častí projektu by si učitelia mohli pomôcť učebnými plánmi svojho predmetu, ktoré popisujú, aký je očakávaný výstup z jednotlivých tematických celkov. Znáмка by mala byť výsledkom dohody zúčastnených učiteľov.

„BZUČIACA TRIEDA“

Čo to je? Načo to je?

„Bzučiacia trieda“ mení dynamiku hodiny. Napríklad po dlhom výklade učiteľa poskytuje možnosť rozprávať sa vo dvojici, či v trojici.

AKO NA TO?

Povedzte študentom, že majú napr. päť minút, aby reagovali na to, o čom sa práve hovorilo, alebo čo videli. Môžu povedať, ako sa cítia, čo si myslia, alebo sa spýtať iných na to, čomu nerozumejú. Po uplynutí stanovenej lehoty môžete vyzvať niekoľkých študentov, aby sa podelili o svoje názory alebo otázky s celou triedou.

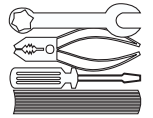

KRESLENIE

Čo to je? Načo to je?

Kreslenie sa v triede využíva, aby sa rozvíjali pozorovacie schopnosti, schopnosť spolupráce, predstavivosť študentov a ich citlivosť k iným, alebo jednoducho na to, aby spoznali lepšie svojich spolužiakov. Kreslenie je užitočné pri vyučovaní ľudských práv aj preto, že práce môžu byť vystavené v škole na takom mieste, kde sprostredkujú hodnoty ľudských práv širšiemu okruhu študentov. Niekoľko nápadov, ako používať kreslenie, uvedieme nižšie.

Ako na to?

- Zbierajte kresby, fotografie, obrázky k jednotlivým témam z novin, časopisov, kníh...
- Požiadajte študentov, aby pracovali vo dvojiciach. Dajte každému z nich obrázok a farbičky. Povedzte každému z dvojice, aby svoj obrázok neukázal partnerovi.
- Každý študent opíše svoj obrázok partnerovi, a ten sa snaží kresliť len na základe opisu. Po desiatich minútach si pár vymení úlohy. Z dôvodu časového limitu budú kresby veľmi jednoduché. Dôležitý je popis, nie kresba.

Študenti potom porovnajú svoje kresby podľa popisu s pôvodnými kresbami. Spýtajte sa ich, či na niečo nezabudli. Ak áno, tak na čo? A prečo sa to stalo?

alebo:

- V úplne novej triede, v ktorej sa študenti ešte veľmi nepoznajú, môžete urobiť nasledovnú aktivitu. Požiadajte ich, aby každý nakreslil portrét svojho suseda. Jediná pomoc sú otázky ako napríklad:

Aké sú tvoje najobľúbenejšie veci?

Kam by si rád cestoval?

Čo je tvoj sen?

Odpovede zobrazí do nejakého predmetu a prikreslí ich okolo portrétu suseda. (Jednoduchšou formou je napísať pekným písmom susedovo meno, namiesto jeho portrétovania. Zvyšok aktivity zostáva rovnaký.)

Na hodinách kreslenia si môžu vyrobiť plagát alebo niečo iné, čím vyjadria záujem o ľudské práva a svoj jasný postoj k nim.

(pozri stranu 100)

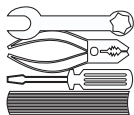

OBRÁZKY A FOTOGRAFIE

Čo to je? Načo to je?

Ak ukážete tie isté obrázky a fotografie niekoľkým ľuďom, zdá sa, že všetci videli to isté. V skutočnosti, ak sa ich spýtate čo videli, dostanete, pravdepodobne, rôzniace sa odpovede. Je to tak preto, že každý človek si to, čo vidí, pre seba interpretuje iným spôsobom. Preto akákoľvek aktivita s obrázkami alebo fotografiami vám pomôže na to, aby ste ukázali študentom, že tú istú vec rôzni ľudia vidia rôzne.

Ako na to?

- Dajte dvojiciam študentov obrázok a čas päť minút na to, aby spísali na papier všetky otázky, ktoré im napadnú, keď sa na obrázok zahľadia. Potom nech z nich vyberú štyri najdôležitejšie. Obrázok môže súvisieť s témou, ktorú vy alebo iný učiteľ v triede preberáte.
- Požiadajte každú dvojicu, aby ukázala svoj obrázok a povedala susednej dvojici, ktoré štyri otázky považuje za najdôležitejšie. Dajte im desať minút na to, aby sa spoločne pokúsili nájsť odpovede na všetky otázky. Nech si urobia dva zoznamy:
 1. otázky, na ktoré nevedia odpovedať
 2. otázky, pri ktorých našli možnú odpoveď

Čo sa týka otázok, na ktoré našli odpoveď, je dôležité, aby napísali, PREČO si myslia, že to by mohla byť odpoveď. Napríklad, ak si myslia, že dieťa na obrázku je zo severskej krajiny, nech napíšu, čo z obrázku ich naviedlo na takúto odpoveď.

Vystavte všetky obrázky, otázky i odpovede. Požiadajte študentov, aby sa pozreli na obrázky, otázky a odpovede iných spolužiakov, a v prípade potreby doplnili svoje postrehy. Dajte priestor učiteľom, rodičom i ďalším študentom vyjadriť sa k obrázkom a pridať svoje vlastné názory.

(Pozrite strany 86 a 108 ohľadom ďalších možností využitia fotografií.)

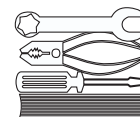

KARIKATÚRY A KRESLENÉ SERIÁLY

Čo to je? Načo to je?

Karikatúry a kreslené seriály majú silný vplyv na mladých ľudí. Môžu zabávať, informovať, alebo posilniť predsudky a stereotypy. V triede ich môžeme používať mnohými spôsobmi. Napríklad, môžete sa pripraviť na diskusiu o násilí v médiách tak, že požiadate študentov, aby spočítali, koľko násilných epizód sa objaví v karikatúrach a kreslených seriáloch počas jedného týždňa. Karikatúry, ktoré nakreslia sami študenti, možno tiež použiť na oslovenie zvyšku školy otázkami, ktoré sa týkajú ľudských práv.

Ako na to?

Pripravte si karikatúry, výstrižky z novín a časopisov, ktoré súvisia s preberanou témou. Napríklad: násilie, neznášanlivosť alebo rasizmus. Požiadajte študentov, aby o nich diskutovali v skupinkách. Potom sa pýtajte:

- Aká je vaša prvá citová reakcia?
- Aký je zmysel karikatúry alebo príbehu?
- Vyjadrujú obrázky zreteľne dej príbehu? Vyjadrujú názor? Donútia človeka zamyslieť sa nad danými otázkami?
- Kritizujú myšlienku alebo istú skupinu ľudí?
- Obsahujú stereotypy alebo predsudky voči určitej skupine ľudí, ako sú ženy, etnické skupiny, utečenci, postihnutí ľudia?
- Sú vážne, humorné či ironické? Ako to ovplyvňuje zmysel príbehu?

alebo:

Požiadajte študentov, aby si vybrali konkrétnu tému, týkajúcu sa ľudských práv, a nakreslili k nej karikatúru alebo krátky seriál. Povedzte im, aby sa pokúsili námet predstaviť čo najprovokatívnejším spôsobom, tak, aby prinútili ľudí zamyslieť sa nad problémom. Vystavte výsledky.

VIDEO

Organizácie, ako sú Rada Európy a Amnesty International natočili videokazety, ktoré sú určené na použitie v triedach. Pomôckou môžu byť i časti televíznych novín a dokumentárnych filmov. Tu je niekoľko nápadov, ktoré je dobré mať na pamäti pri používaní videa:

Ak si študenti osvoja informácie z videa, skôr si ich zapamätajú. Využite to a podporte ich predstavivosť a navrhnite im, aby napísali denník z pohľadu hrdinu z videa, alebo použite video ako základ pre diskusiu. Pozrite ďalšie vyučovacie metódy v tejto časti príručky.

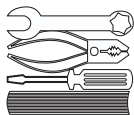

PRÁVA V NOVINÁCH

Čo to je? Načo to je?

V demokratickej spoločnosti sú médiá nevyhnutné na šírenie informácií, avšak niekedy sa v článkoch stretávame so subjektívnymi názormi, v ktorých sa objavujú stereotypy a predsudky. Rozpoznávanie subjektívnych názorov, ktoré môžu byť plné predsudkov, od objektívnych faktov a ich analyzovanie pripravuje študentov na to, aby si uvedomovali prítomnosť týchto javov v každodennom živote a protestovali proti nim. Tiež zlepšuje schopnosť študentov komunikovať.

Ako na to?

Vyberte tému z oblasti ľudských práv, ktorá v čase vašej aktivity so študentmi dostáva veľký priestor v médiách vašej krajiny, napríklad správanie k menšinám. Alebo zozbierajte niekoľko novinových článkov, ktoré majú spoločnú tému, napríklad prejavy neznášanlivosti.

- Rozdeľte triedu na štvorčlenné až päťčlenné skupinky.
- Dajte každej skupinke aspoň jeden článok na danú tému z novín.
- Ak sa ináč nedá, všetky skupinky môžu dostať ten istý článok. Je však dobré na rozvíjanie zručnosti analýzy, ak máte k dispozícii články z rôznych novín o tej istej udalosti. Sú vhodné na porovnanie.
- Požiadajte každú skupinku, aby prediskutovala niekoľko otázok z nasledovného zoznamu. Vyberte pre každú skupinu tie otázky, ktoré sa hodia k ich článku, alebo vymyslíte pre nich ďalšie:
 - Prezrádza titulok článku autorov pohľad na vec?
 - Aký je váš prvý dojem z opísanej situácie? Vyzerá niekto ako vinník? Ak áno, kto?
 - Je niekto obvinený priamo? Ak áno, napíšte zoznam obvinených.
 - Ponúka sa nejaký dôkaz na podporu takéhoto tvrdenia?
 - Aká časť správy niekoho kritizuje?
 - Aká časť niekoho podporuje alebo obhajuje?
 - Obsahuje článok priame citáty kritizovaných ľudí?
 - O ktorých slovách si myslíte, že sú najdôležitejšie pri tvorbe vášho dojmu z danej správy?
 - Sú uvedené názory obyčajných ľudí na danú vec, ak áno, aké sú?
 - Aký je postoj zodpovedných ľudí? Napríklad sociálnych pracovníkov, polície, úradníkov, a podobne.

V takejto analýze možno pokračovať viacerými spôsobmi. Napríklad širšou diskusiou. Alebo študenti napíšu vlastné novinové reportáže, alebo porovnajú diskusiu o probléme v novinách so správami v televízii alebo rádiu.

Môžete tiež študentov požiadať, aby priniesli zaujímavé články či príbehy, ktoré sami našli v novinách. Takto možno vytvoriť zbierku, ktorá sa dá použiť ako podklad pre diskusiu celej triedy. Rodičia študentov sa môžu zapojiť tak, že pomôžu vyhľadať zaujímavé články.

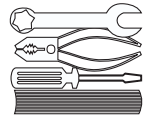

INTERVIEW

Čo to je? Načo to je?

Keď vyučujeme ľudské práva, môžeme si nájsť v knihách teóriu práva, avšak konkrétne príklady, ako práva v reálnom živote fungujú, nachádzame priamo v živote okolo nás. Tak napríklad, ak sa trieda zaoberá právami detí, ich rodičia a starí rodičia môžu byť dôležitým zdrojom informácií o tom, ako sa štýl života detí v priebehu rokov menil.

Interview pomáha pritiahnúť ku škole širšiu komunitu ľudí, prepájať štúdium ľudských práv so skutočným životom, a tiež zlepšuje schopnosť študentov jednať s rôznymi typmi ľudí.

Ako na to?

Pozrite príklad „interview v triede“ na strane 84.

SLOVNÉ ASOCIÁCIE

Čo to je? Načo to je?

Táto metóda je veľmi efektívna, ak ju použijete na začiatku vyučovania určitej témy, aby ste zistili, koľko o nej študenti už vedia, ako aj na konci preberanej témy, aby ste zistili, koľko sa študenti naučili.

Ako na to?

Vezmite kľúčové slovo, súvisiace s preberanou témou.

Požiadajte študentov, aby rýchlo napísali zoznam ďalších slov, ktoré im napadnú pri počutí kľúčového slova. Toto cvičenie má byť krátke, stačí jedna–dve minúty.

Vysvetlite, že je celkom prijateľné i to, ak nenapíšu nič. Výsledkom je skupinka slov, ktorú vyprovokovalo pôvodné „spúšťacie slovo“.

Porovnanie výsledkov „pred“ preberaním novej témy a „po“ ukončení tematického celku, nám pomôže ohodnotiť kvalitu vyučovacieho procesu.

Učiteľom to dá možnosť ohodnotiť svoje pedagogické schopnosti a študenti uvidia, aký pokrok urobili.

Ďalšou možnosťou je, požiadať na konci témy každého študenta, aby jediným slovom vyjadril, čo si o danej téme myslí, alebo čo k nej cíti. Alebo nech študenti povedia slovo, o ktorom si myslia, že s témou nejako súvisí. Požiadajte jedného či dvoch študentov, aby urobili zoznam týchto slov.

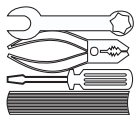

PRETVÁRANIE INFORMÁCIÍ

Čo to je? Načo to je?

Dobry spôsob, ako si osvojiť a pochopiť informáciu, je pretvoriť ju do inej formy. Napríklad, vypočítať si príbeh a potom ho zobrazíť do obrázkov pomocou kreslenia. Študenti musia nájsť najdôležitejšiu časť informácie a rozhodnúť sa, ako ju pretvoria. Študent sa musí rozhodnúť „Urobím to takto, lebo...“.

Táto technika pomáha rozvíjať predstavivosť, pozorovací talent, schopnosť vyberať fakty a sústrediť sa na racionálnu rovinu problému.

Ako na to?

Spolu so študentmi si vyberte zdroj, ako napríklad obrázok, príbeh, báseň, karikatúru či film. Napríklad, ak sa študenti venujú „právu byť s vlastnou rodinou“, možno použiť obrázok dieťaťa – utečenca.

- Študenti si buď pozorne čítajú, prezerajú alebo počúvajú originál – pôvodnú verziu.
- Rozhodnú sa, ktorú časť príbehu zobrazia prostredníctvom iného umeleckého žánru a vysvetlia svoju voľbu. Ak študenti dostanú/zvolia si obrázok, potom si napríklad môžu predstaviť príbeh, ktorý sa za ním skrýva.
- Ak chcú pridať niečo, čo nie je v originálnej verzii, z ktorej vychádzali, musia vysvetliť prečo.
- Študenti vytvoria novú verziu.

Čo sa dá prerábať na čo?

- „rozhlasové hra“, nahraná na páske napr. na obrázok
- krátky písaný príbeh napr. na plagát
- príbeh vo forme kresleného seriálu na pesničku
- báseň napr. na príbeh
- kresba napr. na melódiu

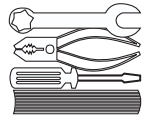

Ako plánovať vlastné cvičenia

Každá aktivita v tejto príručke obsahuje nápady, ktoré vám pomôžu prispôbiť si ju pre vlastné potreby. Možno si budete chcieť vytvoriť aj nové, vlastné aktivity s obsahom ľudských práv, ktoré sú aktuálne vo vašej krajine. Ponúkame vám jednoduchý model, ktorý vám v tom pomôže.

Predtým ako si ho prečítate, vráťte sa k časti „Čo je výchova k ľudským právam“ na strane 17, zvlášť k diagramu, ktorý ukazuje vzťah medzi vedomosťami, zručnosťami, postojmi a použitou metodikou.

(odporúčania na tejto strane vychádzajú z diskusie s expertmi zo Citizenship Foundation (Občianskou nadáciou) a z eseje „Ako si vytvoriť vyučovaciu hodinu“ od Felisy Tibbitts.)

1. Zvoľte si všeobecnú tému. Môže to byť aktuálna udalosť, (ako napr. miestne voľby), alebo téma, ktorá vás zaujíma (tolerancia), alebo tematický celok z učebných osnov.
2. Rozhodnite sa, aké ZRUČNOSTI, VEDOMOSTI A POSTOJE k tejto téme chcete vo svojich študentoch rozvinúť. Napíšte si ich (pozrite vysvetlivky na strane 17 k zručnostiam, postojom a vedomostiam.)
3. Vyberte si METÓDU a materiály, na ktorých chcete postaviť hodinu. Dobré je sústrediť sa na základnú aktivitu, okolo ktorej sa bude celá hodina odvíjať. Táto aktivita môže pozostávať z konvenčných činností, ako je čítanie textu a vracanie sa k nemu v diskusii či písomnej práci, alebo z menej konvenčných činností, ako je výskumný projekt (str. 39), používanie novín (str. 44), či napísanie básne (str. 46)
4. Napíšte si postup aktivity, fázy, ktorými sa bude činnosť vyvíjať v priebehu hodiny. Väčšina aktivít v tejto príručke má nasledovnú štruktúru:
 - zahrievacie, motivačné cvičenie (ako sú otvorené otázky)
 - konkrétna úloha (pre jednotlivcov či malé skupinky)
 - diskusia celej skupiny (môže nasledovať po prezentácii práce malých skupín)
 - ukončenie a následné aktivity
5. Porozmýšľajte, aké vedomosti študenti potrebujú, aby zvládli úlohu. Tiež sa zamyslite nad tým, ako budete aktivitu hodnotiť (ohľadom hodnotenia pozrite stranu 181). Nezabudnite si naplánovať čas potrebný na každú časť aktivity.
6. Teraz sa vráťte k pôvodnému zoznamu vašich cieľov. Pokryli ste ich vo vašej príprave všetky? Pokúste sa vyvážiť rozdelenie času potrebného na diskusiu, uvažovanie o téme a samotnú činnosť.

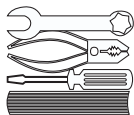

Ukážková hodina o stereotypoch

CIELE

- Študenti sa naučia rozlišovať medzi zovšeobecnením javu a zaužívaným nemenným zobrazením, t. j. stereotypom
- Študenti vyhľadajú príklady stereotypov v miestnych médiách
- Študenti sa naučia citlivejšie pristupovať k tým skupinám, ktoré sú stále rovnako nemenne posudzované negatívne.

(Poznámka: do cieľov môžete zahrnúť aj zručnosti, vedomosti a postoje, ktoré chcete podporiť – pozrite stranu 17)

POTREBNÉ ZNALOSTI PRED ZAČIATKOM AKTIVITY:

- Všeobecné vedomosti o kultúre, o tom, čo je zovšeobecňovanie, a o tom, čo sú stereotypy

POMÔCKY:

Tabuľa alebo veľké kusy papiera.
Noviny a časopisy.

ČAS:

45 minút.

AKO NA TO?

- Úvod (10 minút)
Učiteľ napíše na tabuľu určité skupiny ľudí (starý človek, dievča, chlapec, postihnutá osoba) a požiada študentov, aby charakterizovali tieto skupiny. Charakteristiky napíše na tabuľu.
Spolu so študentmi sa skúste dohodovať, či spomenuté charakteristiky sú pozitívne, negatívne alebo neutrálne.
Učiteľ vysvetlí, aký je rozdiel medzi zovšeobecnením a stereotypom.
Položí študentom otázku: „Čo si myslíte, na základe akých informácií ste si vytvorili tento názor? Z vlastnej skúsenosti, z masmédií, pod vplyvom rodiny, alebo ste ich prebrali od priateľov?“
- Práca v skupinkách (10 minút)
Učiteľ požiada študentov, aby vytvorili päť–šesťčlenné skupinky. Každá skupinka dostane noviny alebo časopis, alebo sa môže rozhodnúť pre určité masmédiu, vrátane populárnych televíznych programov či kníh. Študenti sa v materiáloch sústredia na spôsob, akým sú určité skupiny prezentované v texte a na obrázkoch. Môže ísť o skupiny, ktoré sme spomínali v cieľoch, ale tiež o iné skupiny, o ktorých sa vie, že sú vo vašej spoločnosti diskriminované. Stereotypy môžu byť vo svojej podstate pozitívne, negatívne alebo neutrálne.
- Skupinky predstavia výsledky svojej práce triede (10 minút)

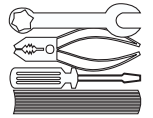

- Diskusia (10 minút)
Požiadajte celú triedu, aby zodpovedala nasledujúce otázky:
„Našli ste rovnaké vlastnosti u skupín, ktorých charakteristiky boli pozitívne?“ „Je to tak aj u skupín, ktoré boli negatívne hodnotené?“
Učiteľ môže využiť príležitosť poukázať na to, že:
 - zovšeobecnenia o istých skupinách bývajú negatívne. Tie nazývame predsudkami.
 - negatívne zovšeobecnenia o celých skupinách ľudí často nie sú založené na skutočnom osobnom kontakte s danou skupinou.
- Záver (5 minút)
„Čo sú zdroje týchto stereotypov?“
„Aké závery možno vyvodiť o zovšeobecneniach a stereotypoch, na základe tejto aktivity?“
(Napríklad, že zovšeobecnenia a stereotypy nachádzame v kultúre mnohých spoločností, v masmédiách, názoroch priateľov a členov rodiny. Negatívne stereotypy sú založené na strachu, pozitívne na závidia.)
- Následné aktivity
Študenti môžu napísať krátku esej o udalosti, počas ktorej sa cítili pozitívne alebo negatívne hodnotení. Ako sa vtedy cítili?
- Hodnotenie (pozrite stranu 50 a 181 ohľadom hodnotenia vašich vyučovacích aktivít o ľudských právach). Kritériá na hodnotenie tejto aktivity môžu byť nasledovné:
 - ako sa jednotliví študenti zapojili do diskusie celej triedy
 - ako jednotliví študenti pracovali a spolupracovali v skupinkách
 - výsledky práce skupiniek (oznámkovanie skupinky)
 - úroveň napísanej eseje
- Prispôsobte hodinu
Budte trochu flexibilní v tom, ako robíte svoje aktivity. Niektoré časti hodiny nadchnú študentov viac ako iné, a možno vás prekvapí, keď zistíte, že určité diskusie alebo štádiá aktivity sú pre študentov zvlášť dôležité, a preto trvajú dlhšie. Aktivita má byť naplánovaná ako „harmonika“ – jednotlivé časti sa môžu natahovať alebo sťahovať podľa reakcie študentov. Po tom, ako ste aktivitu vyskúšali, urobte si osobné poznámky, podľa ktorých ju nabudúce prispôobíte.

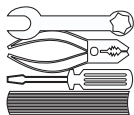

Hodnotenie vyučovacích aktivít o ľudských právach

Hodnotenie môže byť niečím, čo ste povinní urobiť, alebo čo chcete urobiť. Závisí to od toho, či je výchova o ľudských právach vo vašej škole súčasťou učebného plánu na formálnej alebo nefomálnej úrovni. Nezáleží na tom, čo vás motivuje k hodnoteniu, je veľa dôvodov, prečo je dobré aktivity vyhodnotiť:

- Je to možnosť uistiť sa o tom, že vaše snahy fungujú a stoja za to (alebo zistiť, prečo nefungujú a ako ich treba zmeniť).
- Dáva to vašim snahám dôveryhodnosť u vzdelávacích autorít.
- Deťom to dáva príležitosť uvedomiť si svoje vlastné pokroky.
- Môže to byť súčasťou procesu zvyšovania osobnej zodpovednosti študentov za svoje učenie.

Nižšie sú uvedené určité námety, ako hodnotiť. Ak chcete hodnotiť prácu skupín, pozrite stranu 181.

(Tieto rady vychádzajú z eseje „Hodnotenie vyučovacích hodín o ľudských právach“ od Felisy Tibbitts)

Akademické hodnotiace metódy (ako je známkovanie esejí za ich faktografickú presnosť), je síce užitočné pre posúdenie VEDOMOSTNEJ zložky výchovy k ľudským právam (pozrite stranu 17), ale nie je veľmi vhodné na hodnotenie ZRUČNOSTÍ a POSTOJOV.

Je pomerne jednoduché zobrať si domov na oznámkovanie hŕbu esejí, oveľa ťažšie je však monitorovať rozvoj zručností a postojov v triede, a to zvlášť vtedy, ak študenti pracujú v malých skupinkách. Toto viedlo pedagógov, ktorí učia o ľudských právach, k tomu, aby kombinovali tradičné známkovacie spôsoby s novými hodnotiacimi technikami, ktoré sú vytvorené tak, aby dokázali ohodnotiť účinnosť výchovy v oblasti rozvoja zručností a postojov.

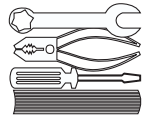

AKO HODNOTIŤ ZRUČNOSTI A POSTOJE?

Známkovanie zručností a postojov je jednoduchšie, ak:

- máte jasné kritériá alebo štandardy (najlepšie je, ak si ich dohodnete spolu so študentmi), Kritériá a štandardy vám pomôžu porovnať výkon študentov.
- požiadate študentov, aby sami ohodnotili svoje výkony
- požiadate študentov, aby konštruktívne hodnotili výkony jeden druhého.

Zapojenie študentov do hodnotenia samých seba a svojich spolužiakov má navyše tú výhodu, že ich povzbudzuje k tomu, aby prevzali väčšiu zodpovednosť za svoje správanie. Samozrejme, niektorí učitelia sa obávajú, že jednotlivé hodnotenia: študenta, učiteľa a spolužiakov sa môžu líšiť. Za takýchto okolností, treba odlišnosti prediskutovať, a ak je treba, upraviť kritériá alebo štandardy pre hodnotenie.

So študentmi možno, napríklad pomocou „brainstormingu“ (pozrite stranu 36) určiť kritériá alebo štandardy pre prácu v tíme. Tu je príklad:

Schopnosť pracovať v malej skupinke¹

Dokáže študent:

- pridržať sa určenej témy alebo cieľa
- spolupracovať s ostatnými členmi skupinky
- pracovať tak, aby pri tom nerušil ostatných
- správať sa zdvorilo ku všetkým členom skupinky
- zvládnuť primeraný podiel práce z celej práce skupinky
- pomôcť nájsť spôsoby na zlepšenie práce skupinky

Rovnako možno ohodnotiť postoje. Napríklad:

Hodnotenie nezaujatosti²

Dokáže študent:

- zvažiť nové myšlienky a aktivity
- skúsiť urobiť veci novým spôsobom
- v diskusii dať prednosť faktom pred pocitmi
- zmeniť názor vo svetle nových faktov
- pri tvorbe rozhodnutí byť ku každému spravodlivý
- posúdiť všetky aspekty problému
- všimnúť si stereotypy a predsudky

Na vlastné ohodnotenie možno použiť podobné kritériá.

^{1,2} Prevzaté z Michaelis, John U (1988), *Social Studies for Children: A Guide to Basic Instruction*, 9th edition (Englewood Cliffs: Prentice Hall, p388)

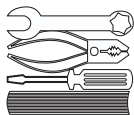

Napríklad:

Hodnotenie vytvárania hodnôt³

Akú známku si dáte v charakteristikách, ktoré sú uvedené v zozname?

(A=veľmi dobrý, B=dobrý, C=OK, D=veľmi slabý)

- úcta k druhým
- záujem o druhých
- počúvanie druhých
- sústredenie sa na problém
- citlivosť voči potrebám druhých
- spravodlivé posudzovanie druhých
- spolupráca s druhými
- uvažujem skôr, ako konám
- úprimnosť
- pomoc druhým
- priznanie si chýb

3 Prevzaté z Michaelis, John U (1988), *Social Studies for Children: A Guide to Basic Instruction*, 10th edition (Englewood Cliffs: Prentice Hall, p377)

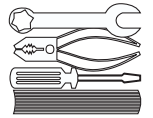

Napokon je tu ukázkový systém známkovania, ktorý zahŕňa hodnotenie práce v skupinkách, spoločných projektoch a diskusiách, ako i tradičnejšie formy cvičení a testov:

Ukázkový plán známkovania jedného vyučovacieho obdobia (12 týždňov)

- Znamky za každú skupinovú aktivitu (jedna za týždeň), vychádzajúce z:
 - miery zapojenia študenta do skupinovej práce (známkujeme každého študenta individuálne – výsledná známka vychádza z vlastného ohodnotenia a hodnotenia ostatných študentov)
 - toho, čo dosiahla celá skupina (známka pre celú skupinu od učiteľa)
- Písomné testy a domáce úlohy (známkované učiteľom)
- Práca na projekte (jeden za vyučovacie obdobie)
 - Označovaná za plán, prevedenie a vzdelávaciu hodnotu pre študenta (známkované učiteľom a ostatnými študentmi na základe prezentácie projektu)
- Účasť a vklad do diskusií v triede (známkované učiteľom a spolužiakmi)

Po tom, čo skúsate tento spôsob známkovania, utvoríte si vlastný názor na to, ako to robiť s vašou triedou – tieto stránky vám majú pomôcť len naštartovať vaše vlastné myšlienky. Tak je to so všetkými aspektmi výchovy k ľudským právam.



časť tretia: mladšie deti

♥ Začiatok – úvodné cvičenia	strana 56
♥ Ty a ja – cvičenia zamerané na odlišnosti	strana 59
♥ Kto, ja? – cvičenia zamerané na zodpovednosť	strana 74
♥ Práva pre život – cvičenia zamerané na univerzálnosť ľudských práv	strana 80
♥ Čo je správne? – cvičenia zamerané na spravodlivosť	strana 88
♥ Moje práva/tvoje práva – cvičenia zamerané na situácie, v ktorých sa práva dostávajú do konfliktu	strana 94
♥ Mimoškolské aktivity	strana 100

*„Ja neučím svojich žiakov o ich právach a povinnostiach
– oni učia mňa!“*

Moldavský učiteľ



Sprievodca cvičeniami:

ROVNAKÁ ÚPRAVA CVIČENÍ V TEJTO ČASTI UĽAHČÍ POUŽÍVANIE PRÍRUČKY

Názov cvičenia

Ciel: Spolu s krátkym úvodom cieľ vysvetľuje, načo je cvičenie vhodné a užitočné

Hlavné myšlienky: Sú to kľúčové koncepty, ktoré cvičenie obsahuje. Počas cvičenia ich majte neustále na pamäti.

Čo potrebujete: Aké pomôcky budete potrebovať a čo treba pripraviť ešte pred tým, ako začnete cvičenie robiť, nájdete v tejto časti

Čas: Toto je približne stanovený čas, ktorý cvičenie zaberie, vrátane diskusnej časti.

Ako na to: Táto časť vysvetľuje celé cvičenie krok za krokom. Ak treba použiť špeciálne metódy, sú vysvetlené v časti dve tejto príručky.

Otázky: Väčšina cvičení obsahuje otvorené otázky a diskusiu, ktoré pomáhajú študentom rozmýšľať o sporných otázkach, ktoré cvičenie vyvolalo. Rady, ako používať otvorené otázky a diskusiu, nájdete v časti dve tejto príručky.

Možnosti: Sú to návrhy na ďalšiu prácu alebo nápady, ako prispôsobiť cvičenie inej vekovej skupine.

Informácie / Príklady / Kartičky na hry: Niektoré cvičenia majú ďalšie časti. Aby vám nič neušlo, prečítajte si celé cvičenie skôr, ako ho začnete robiť, a uistite sa, že ste našli všetko v časti „Čo potrebujete“.



Začiatok – úvodné cvičenia

Keďže niektoré cvičenia v tejto časti príručky odkazujú na Všeobecnú deklaráciu ľudských práv a na Dohovor o právach dieťaťa, ako úvodné je tu cvičenie „Honba za pokladom“, ktoré by malo bližšie oboznámiť triedu s problematikou. Cvičenie „Krátky kvíz“ môže byť použité na otestovanie vedomostí detí o právach .

Tieto cvičenia pokračujú cvičeniami pre staršie deti na strane 106.

Krátky kvíz

(Toto cvičenie bolo inšpirované cvičením Davida Shimana)

CIEL:

Tento kvíz môžeme použiť v ktorejkoľvek fáze vyučovania ľudských práv. Ak sa deti ešte nestretli s touto problematikou, kvíz je jednou z možností, ako zistiť, koľko vlastne vedia o ľudských právach. Neskôr môžeme kvízom otestovať, ako sa ich vedomosti rozšírili. Kvíz nám tiež pomôže odhaliť, čo deti zaujíma a čo sa ich priamo dotýka v tejto oblasti.

HLAVNÉ MYŠLIENKY:

- Už dnes vieme veľa o ľudských právach
- Niekedy sa správne odpovede nedajú nájsť v diskusii o právach

ČO POTREBUJEME:

Kvízové otázky

ČAS:

Jedna hodina

AKO NA TO:

- Pred začiatkom hodiny napíšte otázky na papier alebo na tabuľu, alebo keď študenti prídu, nadiktujte im otázky s tým, že si ich napíšu do zošitov bez toho, aby na ne odpovedali.
- Potom požiadajte žiakov, aby počas desiatich minút chodili po triede s otázkami, kládli ich svojim spolužiakom, pričom na každú otázku musí odpovedať iný spolužiak. Oba ja si odpoveď poznačia. Takto si žiaci navzájom vymenia vedomosti, ktoré nadobudli už v minulosti. Druhou možnosťou je, že si žiaci sami odpovedia na všetky otázky.
- Prejdite spoločne so žiakmi všetky otázky, pričom postupne zapisujte na tabuľu odpovede. Je veľmi pravdepodobné, že sa v triede vyskytnú viaceré rôznych odpovedí. V tom prípade podporte diskusiu, (pozri stranu 38, ako sa pýtať).
- Žiaci nebudú pravdepodobne schopní odpovedať na všetky otázky a aj mnohé odpovede môžu byť nepresné. Napríklad, žiaci nemusia vedieť, kde sa vyskytujú prípady mučenia. Pamätajte, že cieľom kvízu nie sú presné odpovede, ale zacielenie pozornosti žiakov na témy ľudských práv.



- Otázky, ktoré odhalia zaujímavé témy, môžu neskôr tvoriť základ pre diskusie. Návod, ako diskutovať o ľudských právach, nájdete na strane 37.
- Ak nemáte k dispozícii dosť času, tak si radšej pripravte len zopár otázok, ktoré sú pre deti najpodstatnejšie.

KVÍZOVÉ OTÁZKY:

Vedeli by ste povedať / pomenovať?...

- aspoň jedno ľudské právo?
- názov krajiny, kde sa porušujú ľudské práva?
- názov dokumentu, v ktorom sú zakotvené ľudské práva?
- ktorá skupina ľudí bola prenasledovaná v minulosti?
- názov krajiny, v ktorej sú ľuďom upierané práva pre farbu ich pleti?
- názov krajiny, v ktorej sú ľuďom upierané práva pre ich náboženstvo?
- názov krajiny, v ktorej sa práva rozličných skupín ľudí dostávajú do rozporu?
- názov jednej organizácie, ktorá bojuje za ľudské práva?
- aspoň jednu knihu alebo film o ľudských právach?
- názov krajiny, v ktorej sú ľudia mučení?
- názov krajiny, v ktorej sa situácia dodržiavania ľudských práv zlepšila?
- názov krajiny, z ktorej sa jej občania nemôžu slobodne odsťahovať?
- právo, ktoré je vám odopierané v škole?
- aspoň jednu osobu, ktorá bojuje za ľudské práva?
- ľudské právo, ktoré je niekedy odopierané ženám?
- ľudské právo, ktoré by malo mať každé dieťa?
- aspoň jednu skupinu ľudí, ktorým je odoprené právo na národnosť?
- ľudské právo, ktoré je odoprené niektorým ľuďom vo vašej krajine?
- ktoré ľudské právo majú vaši rodičia a vy nie?
- vaše ľudské právo, ktoré nebolo nikdy nikým porušené?
- porušenie ľudského práva, ktoré sa týka konkrétne vás?

MOŽNOSTI:

- Keď máte k dispozícii kopírovacie zariadenie, nakreslite na papier mriežku a do každého okna napíšte jednu otázku, potom spravte kópiu pre každého žiaka.
- Starší študenti si môžu vybrať jednu otázku z kvízu ako tému pre projekt. Viac informácií o projektoch nájdete na strane 39.
- Ďalším zaujímavým cvičením môže byť využitie dňa otvorených dverí v škole tým spôsobom, že žiaci sa budú môcť dávať hostom jednotlivé otázky z kvízu.



Honba za pokladom

CIEĽ:

Táto hra na schovávačku je najlepším spôsobom, ako zoznámiť žiakov s problematikou Dohovoru o právach detí. Toto cvičenie je odporúčané pre žiakov, ktorí sa po prvýkrát stretnú s témou ľudských práv. Samozrejme cvičenie môžeme použiť aj na zoznámenie sa so Všeobecnou deklaráciou ľudských práv.

HLAVNÉ MYŠLIENKY:

- Ľudské práva sú pre nás cenné
- Ľudské práva sú zapísané v špeciálnych dokumentoch

ČO POTREBUJEME:

Dohovor o právach dieťaťa z piatej časti tejto príručky. (Ak sú žiaci príliš mladí, odporúča sa použiť len zhrnutie týchto práv, ktoré nájdete na strane 169).

ČAS:

Najviac 30 minút

AKO NA TO:

- Pripravte si články z Dohovoru o právach dieťaťa, každý článok na iný papier.
- Pred tým, ako žiaci prídu do triedy, skryte každý článok na inom mieste.
- Keď sa začne vyučovanie, vyzvite žiakov, aby hľadali niečo veľmi cenné na kúskoch papiera. Keď niekto nájde papierik s článkom, nech ho nahlas prečíta a potom vy prezrádajte znenie zrozumiteľnejším spôsobom. Nezapodnajte spomenúť aj príklad, k čomu sa konkrétny článok viaže. Napríklad článok sedem:

„Právo od narodenia na meno, národnosť, poznanie svojich rodičov a na rodičovskú starostlivosť“

Kedy naberá uplatnenie tohto práva zmysel?

- Povedzte žiakom, aby každý, kto našiel nejaký článok, si ho ponechal s tým, že ho využije pri ďalších cvičeniach o ľudských právach. Takto pri opakovanej práci s tým istým článkom žiaci môžu preniknúť hlbšie do problematiky jednotlivých článkov a tém, ktoré s článkom súvisia.

MOŽNOSTI:

- Ak ste použili kompletnú verziu Dohovoru o právach dieťaťa, potom vám zhrnutie zo strany 169 môže pomôcť pri vysvetľovaní jednotlivých článkov, s ktorými majú žiaci problémy.
- Ako projekt môžu žiaci napríklad: napísať divadelnú hru, báseň, namaľovať obraz alebo plagát. Každý spracuje svoju tému, teda tú, ktorú si našiel už predtým v článku.
- Ako doplnkové cvičenie môžete zorganizovať výstavu jednotlivých prác, alebo sa podeliť o výsledky so školou, s rodičmi alebo s ostatnou verejnosťou. Dobrou príležitosťou pre uvedenú činnosť môže byť Deň ľudských práv vo vašej škole. (bližšie informácie nájdete na strane 100)



Ty a ja – cvičenia o odlišnostiach

Tieto cvičenia sú o rôznosti – o podobnosti a o rozdielnosti ľudí. Cvičenia sú navrhnuté v duchu, že všetci ľudia sú odlišní, ale pritom sme si všetci rovní. Niektoré cvičenia sú zamerané tak, aby podčiarkli dôležitosť faktu, že ľudia sú rôzni, pričom vysvetľujú, prečo je to v poriadku, a prečo je dôležité pre nás, ako osobnosti, mať vlastnú identitu. Ďalšiu skupinu cvičení tvoria cvičenia zamerané na podobnosť ľudí na Zemi. Napríklad – podobné záľuby ako počúvanie hudby alebo príbehov.

Treťou tematickou skupinou sú cvičenia zamerané na spolužitie. Všetky tri oblasti vlastne tvoria základ, na ktorom stoja listiny ľudských práv ako napríklad Všeobecná deklarácia ľudských práv.

Tieto cvičenia pokračujú cvičeniami pre staršie deti na strane 110.

To som Ja

CIEĽ:

Posilniť uvedomenie si vlastnej identity a zvýšiť sebavedomie detí cez umeleckú činnosť. Otázky podporujú pozitívne vnímanie rozdielov medzi ľuďmi.

HLAVNÉ MYŠLIENKY:

- Každý je iný, ale máme veľa spoločného.
- Práva sú založené na podobných potrebách rozdielnych ľudí.

ČO POTREBUJEME:

Zhrnutie Dohovoru o právach dieťaťa (strana 169), list papiera pre každého žiaka, pera, farebné ceruzky

ČAS:

Jedna hodina

Ako na to:

- Napíšte na každý list papiera meno vášho žiaka, alebo to nechajte urobiť deti samé.
- Každý žiak nech si ozdobí meno podľa svojej fantázie, buď farebnými ceruzkami alebo obrázkami obľúbenej hračky, miesta... atď.
- Posadte sa do kruhu a postupne nech každý ukáže svoju kresbu a vymenuje obľúbené veci na obrázku.
- Položte otázky napísané nižšie, aby si žiaci uvedomili, čo majú spoločné a čím sa líšia od iných.
- Vystavte práce žiakov v škole pod titulom napríklad „Toto sme my“.

**OTÁZKY:**

- Čo si sa naučil o iných ľuďoch?
- Naučil si sa niečo nové o sebe?
- Aké boli tvoje pocity, keď si nám ukazoval svoje meno?
- Boli naše obľúbené veci rovnaké alebo iné?
- Ako by to vyzeralo, keby sme boli všetci rovnakí?

MOŽNOSTI:

- Trieda sa môže spoločne pozrieť na Zhrnutie práv obsiahnutých v Dohovore o právach dieťaťa na strane 169. Ktoré práva hovoria o detskej podobnosti? Ktoré práva hovoria o rozdieloch medzi deťmi?
- Ak je skupina príliš veľká, alebo deti sú príliš malé, aby sa dokázali koncentrovať na dlhší čas, môžu sa rozprávať vo dvojiciach o svojej práci a neskôr môže každý pár ukázať svoju prácu ďalšiemu páru.
- Staršie deti alebo dospelí môžu sedieť oproti sebe a maľovať sa navzájom. Popri maľovaní by sa mali rozprávať o sebe, o svojich záujmoch a tie tiež zakomponovať do portrétu.
- Ďalšie cvičenie je s hudbou. Pustite nejakú príjemnú hudbu, všetci sa prechádzajú po triede, len čo hudba prestane hrať, musí si každý nájsť partnera. Obaja si potom kladú otázky typu: Ktoré je tvoje najobľúbenejšie jedlo? Máš brata alebo sestru? Kam by si rád cestoval? Po chvíli pustite znovu hudbu, aby si žiaci mohli vymeniť partnerov. Keď sa vymenia všetci, potom dávajte podobné otázky vy.
- Ako prezentáciu môžu žiaci robiť toto cvičenie so svojou rodinou a dospelými priateľmi, pričom by hlavné myšlienky vysvetľovali sami. Výsledky prác môžu byť vystavené v škole, ale i mimo nej.



Pozri na mňa!

CIEĽ:

Toto cvičenie je, podobne ako cvičenie „To som ja“, postavené na kreslení. Bližšie informácie o cvičeniach tohto typu nájdete na strane 41. Cvičenie by malo zvýšiť u žiakov sebadôveru, ktorá ich v konečnom dôsledku má viesť k tolerancii a k rešpektovaniu práv iných. Cvičenie by tiež malo žiakom ukázať, ako sa dá spríjemniť atmosféra v triede pomocou ich vlastných aktivít.

HLAVNÉ MYŠLIENKY:

– „Nerob druhým to, čo nechceš, aby iní robili tebe“

ČO POTREBUJETE:

Zhrnutie práv z Dohovoru o právach dieťaťa zo strany 169, veľký kus papiera, perá, farebné ceruzky.

ČAS:

Jedna hodina

AKO NA TO:

- Rozdeľte deti do dvojíc.
- Jedno dieťa nech si ľahne (chrbtom) na papier a druhé nech obkreslí jeho celú postavu. (Toto je aj skvelá možnosť, ako rozšíriť slovnú zásobu detí o jednotlivé časti tela.)
- Keď je celá silueta obkreslená, môže kresliaci začať dávať obrysom skutočnú podobu. Napríklad dokresliť tvár, vlasy, oblečenie atď.
- Ak je v skupine viac detí, môže každé z nich kresliť inú časť tela.
- Na záver môže každé dieťa ukázať obraz svojho partnera zo skupiny ostatným, pričom povie, čo nové zistilo o svojom spolužiakovi.
- Dávajte deťom otázky uvádzané nižšie.
- Navrhňte deťom, aby si každý zobral svoju podobizeň domov.

OTÁZKY:

- Trieda môže mať k nahliadnutiu zhrnutie práv z Dohovoru o právach dieťaťa zo strany 169. Ako by si mali ľudia medzi sebou pomáhať, aby boli tieto práva dodržiavané? Napríklad: aby sa zaujímali o dianie v rodine, alebo o priateľov konkrétnej osoby.
- Aké to bolo byť maľovaný?
- Aké to bolo niekoho maľovať?
- Každý potrebuje niekoho, kto sa oňho stará – toto je právo každého z nás. Čo sa stane, ak niekto nedostáva potrebnú pozornosť? (Žiaci môžu napísať o tom, aké to bolo, keď sa oni cítili osamelí)
- Keby ste išli do novej školy, ako by sa mali ľudia k vám správať?
- Vedeli by ste vymyslieť, ako sa presvedčiť o tom, že nikto z vašej triedy nie je osamelý?



MOŽNOSTI:

- Celá trieda môže kresliť len jednu osobu. Pomôže to jednak zvolenej osobe včleniť sa do kolektívu triedy, a dá ostatným šancu klásť otázky, ktoré by objasnili prípadnú odlišnosť kreslenej osoby. Tak by sa dali odstrániť problémy so súdržnosťou v kolektíve triedy.
- Deti si môžu zvoliť, čím chcú byť na obrázku. (futbalista, tanečník, klaun...)
- Ak je v triede niekto, kto odchádza alebo naopak je nový v kolektíve, potom mu cvičenie môže dať pocit, že patrí do triedy a je jej súčasťou. (V prípade odchodu žiaka môžu byť na papier dokreslené aj veci a pocity, ktoré môže v budúcnosti potrebovať. Napríklad: láska, priatelia, slnko, úsmev...)



Ruky hore!

CIEĽ:

Táto zábavná hra pomôže deťom vytvoriť si pocit spolupatričnosti ku komunite, spoločenstvu a tiež pochopiť, že rozdiely sú potrebné a užitočné pre spoločnosť.

HLAVNÉ MYŠLIENKY:

Rozdiely sú užitočné a potrebné.

ČO POTREBUJETE:

Zhrnutie práv z Dohovoru o právach dieťaťa zo strany 169 a jednu šatku, alebo niečo, čím zakryjete oči.

ČAS:

30 minút

AKO NA TO:

- Deti nech sa postavia do kruhu a vyberte dobrovoľníka, ktorému zaviažete oči.
- Pootáčajte niekoľkokrát dobrovoľníka a potom ho zaveďte k niektorému žiakovi. Ohmataním tváre, vlasov, šiat by mal nevidiaci žiak zistiť, koho drží.
- Skúste zabrániť tomu, aby kamaráti spoznávali kamarátov navzájom.
- Pokračujte v hre, až kým sa všetci nevystriedajú.
- Položte otázky, zamerané na podobnosť a zároveň odlišnosť jednotlivých žiakov.

OTÁZKY:

- Prečo sme asi hrali túto hru?
- Ako, podľa čoho, si spoznal, koho držíš?
- Čo keby niekto mal inú farbu pleti alebo očí? Zistili by ste nejaký rozdiel?
- Čo by sa stalo, keby každý mal rovnaký nos, vlasy, uši?

MOŽNOSTI:

- Dajte triede k nahliadnutiu zhrnutie práv z Dohovoru o právach dieťaťa zo strany 169 a nechajte žiakov diskutovať na tému „Prečo potrebujeme rovnaké práva, keď sme takí odlišní?“
- Toto cvičenie môže tiež pomôcť deťom pochopiť, aké to môže byť, keď je niekto postihnutý, konkrétne v našom prípade nevidiaci.
- Ako projekt (pozri stranu 39) si môžu žiaci vyskúšať aj iné formy odlišnosti, postihnúť, pričom by si zapisovali pocity, aké ich sprevádzali pri každom „postihnutí“, a potom by napísali, ako by si želali byť vnímaní ostatnými ľuďmi, keby boli naozaj postihnutí.
- Použite na hru rôzne predmety alebo jedlá, a dokážte, aký klamlivý môže byť výzor.



Deti z celého sveta

CIEL:

Cvičenie s obrázkami pomôže žiakom objaviť podobnosť všetkých detí z celého sveta bez ohľadu na národnosť, pohlavie alebo príslušnosť k etnickej skupine.

HLAVNÉ MYŠLIENKY:

- Každý je iný, ale máme veľa spoločného.
- Práva sú založené na podobných potrebách rozdielnych ľudí.

ČO POTREBUJETE:

Zhrnutie práv z Dohovoru o právach dieťaťa zo strany 169. Fotografie detí z vášho okolia a detí z iných častí sveta. Vyberte fotografie, pokiaľ možno s čo najrôznejšími druhmi jedál alebo podnebí, typmi ľudí a spôsobmi života. Môžete ich vystrihnúť z novin alebo časopisov.

ČAS:

Jedna hodina

AKO NA TO:

- Rozdajte fotografie, výstrižky deťom.
- Vyzvite žiakov, aby vám pomohli roztriediť obrázky a fotografie do skupín podľa jasných znakov. Napríklad: na chlapcov a dievčatá, podľa farby vlasov, podľa veku, atď. Pokúste sa vytvoriť takú kombináciu kritérií na triedenie obrázkov, podľa ktorej by v každej skupine boli obrázky z celého sveta. Napríklad: spojte všetky deti, ktoré sa na obrázku rozprávajú, hrajú alebo ktoré sú staršie/mladšie ako deti v triede.
- Položte otázky uvedené nižšie, aby si žiaci uvedomili vlastnú podobnosť s deťmi na fotografiách.

OTÁZKY:

- Čo mali spoločné deti na fotografiách?
- Čo bolo odlišné?
- Boli na obrázkoch veci, ktoré ste nepoznali?
- Čo si myslíte, čo by nespoznali deti z fotografií u nás?
- Ako by sa mali k vám správať, keby ste tam prišli do školy?
- Predstavte si, že niektoré z detí, ktoré ste videli na fotografiách, by prišlo sem, k nám do školy. Čo by ste povedali iným deťom u nás v škole, ako by sa mali správať voči návštevníkovi?

Možnosti:

- Žiaci môžu napísať list o vašej škole, akoby ho písali niekomu z fotografie.
- Ako projekt (pozri stranu 39) môžete nadviazať listové priateľstvo s deťmi z iných škôl alebo krajín.
- Žiaci si môžu napísať a potom zahrať divadelné predstavenie o niekom, kto sa presťahoval do nového školského prostredia, a o tom, ako sa k nemu milo a nemilo správajú ostatní žiaci.



Hry z celého sveta

CIEĽ:

Toto cvičenie pomôže žiakom objaviť podobnosť všetkých detí z celého sveta bez ohľadu na národnosť, pohlavie alebo príslušnosť k etnickej skupine. Taktiež im objasní ich základné práva, vrátane práva hrať sa, ktoré sú napísané v Dohovore o právach detí.

HLAVNÉ MYŠLIENKY:

- Každý je iný, ale máme veľa spoločného.
- Práva sú založené na podobných potrebách rozdielnych ľudí.

ČO POTREBUJETE:

Zhrnutie práv z Dohovoru o právach dieťaťa zo strany 169, ukážkové hry z nasledujúcej strany, Dohovor o právach dieťaťa zo strany 165.

ČAS:

Asi jeden a pol hodiny

AKO NA TO:

- Vysvetlite žiakom, že na celom svete sa deti hrajú iné, ale nemenej zaujímavé hry.
- Vysvetlite im hry z iných krajín, krajiny im zároveň ukazujte na mape. Potom sa ich aj zahrajte. Návrhy nájdete na druhej strane.
- Opýtajte sa žiakov, ktorú z ich obľúbených hier by odporučili ostatným deťom na svete. Aj túto hru si zahrajte.
- Ak máte žiaka z inej etnickej skupiny, opýtajte sa ho, či nepozná náhodou nejakú ich tradičnú hru. Avšak nenúťte ho spolupracovať, ak sám nechce.
- Kladte otázky uvedené nižšie, aby si žiaci uvedomili podobnosť všetkých detí na svete.

OTÁZKY:

- Páčila sa ti niektorá hra viac ako tie ostatné? Prečo? Čo robí tú hru takou zaujímavou?
- Boli by nové hry zábavnejšie, keby ste si na ne zvykli?
- Všetky deti majú právo hrať sa. Toto právo je zapísané v Dohovore o právach detí. Čo myslíte, prečo je práve „právo hrať sa“ spomenuté v tomto dokumente?
- Vedeli by ste naučiť vaše hry deti z iných krajín aj napriek tomu, že by nerozumeli vašej reči? Ako?

MOŽNOSTI:

- Toto cvičenie môžete robiť aj s piesňami z iných krajín.
- Ako projekt môžu žiaci urobiť zbierku hier, ktoré našli v knihách, v príbehoch, ktoré čítali, alebo aj z rodín.
- Rozdeľte žiakov na dve skupiny. Jedna skupina bude učiť druhú skupinu nejakú novú hru, ale bez slov, len pomocou pantomímy. Potom si úlohy vymenia.



Príklady hier:

ZAKRYTE SI UŠI (KÓREA)

Táto hra je obľúbená tak u detí, ako aj u dospelých. Môže ju naraz hrať ľubovoľný počet hráčov.

Hráči sa posadia do kruhu a zvolia si vodcu. Vodca si zakryje obe uši rukami. Jeho sused z ľavej strany si zakryje pravou rukou pravé ucho a sused z pravej strany si zakryje ľavé ucho ľavou rukou, takže uši ľudí priamo susediacich s vodcom sú zakryté. V momente, keď si vodcovi susedia zakryjú uši, vodca dá ruky dolu a ukáže na nového vodcu.

Nový vodca si zakryje uši, pričom jeho susedia musia pohotovo reagovať a tiež si zakryť každý jedno ucho.

Hra pokračuje týmto spôsobom čo najrýchlejším tempom, pričom hráči, ktorí si nestihnú včas zakryť to správne ucho, vypadávajú z hry. Víťazom je posledný hráč zostávajúci v kruhu.

KTO JE TO? (CHILE)

Táto hra je pre 6 až 30 hráčov.

Spomedzi hráčov vyberte jedného „Hádajúceho“ a potom postavte ostatných do jedného radu za ním. Hádajúci nesmie vidieť, kto stojí za ním. Potom „háďajúci“ spraví 9 pomalých krokov vpred. Ostatní si zatiaľ rýchlo vymenia pozície v rade tak, aby za háďajúcim stál jeden hráč.

Ostatní z radu sa potom pýtajú háďajúceho „Kto stojí za tebou?“

Hádajúci predtým, než odpovie, môže položiť tri otázky. Napríklad: Je to chlapec alebo dievča? Je vysoký alebo nízky? Má tmavé alebo svetlé vlasy?

Ostatní môžu odpovedať na otázky len jedným slovom.

Ak háďajúci uhádne, kto stojí za ním, hra sa opakuje, ak nie, tak hráč stojaci pôvodne za háďajúcim prevezme úlohu háďajúceho.

(Viac hier nájdete v knihe „Piesne, hry, príbehy z celého sveta.“ Detaily o publikácii nájdete na strane 189 tohto manuálu.)



Príbehy z celého sveta

CIEĽ:

Žiaci cez príbehy z celého sveta objavia podobnosť detí bez ohľadu na národnosť, pohlavie alebo príslušnosť k etnickej skupine.

HLAVNÉ MYŠLIENKY:

- Každý je iný, ale máme veľa spoločného.
- Práva sú založené na podobných potrebách rozdielnych ľudí.

ČO POTREBUJETE:

Zhrnutie Dohovoru o právach dieťaťa zo strany 169. Príbehy zo strán 68, 69.

ČAS:

Asi pol hodiny.

AKO NA TO:

- Vysvetlite žiakom, že deti v rôznych krajinách sveta počúvajú rôzne príbehy.
- Povedzte niekoľko príbehov z iných krajín. Ak máte mapu, ukážte postupne, odkiaľ príbehy pochádzajú. Niekoľko príbehov je uvedených na nasledujúcej strane.
- Opýtajte sa, ktorý príbeh z ich vlastnej krajiny sa im najviac páči a chceli by ho povedať iným deťom na svete.
- Ak máte žiaka z inej etnickej/náboženskej/národnostnej skupiny, opýtajte sa ho, či nepozná náhodou nejaký príbeh zo svojho kultúrneho prostredia. Avšak nenúťte ho spolupracovať, ak sám nechce.
- Položte otázky uvedené nižšie, aby si žiaci uvedomili podobnosť detí na celom svete.

OTÁZKY:

- Ktorý príbeh sa vám najviac páčil? Prečo? Čo robí ten príbeh takým zaujímavým?
- Prečo si ľudia na celom svete rozprávajú príbehy? Aké typy príbehov by ste vedeli vymenovať?
- Prečo sme robili toto cvičenie?

MOŽNOSTI:

- Príbehy „Žobrákova polievka“ a „Delenie syra“ pomôžu žiakom vysvetliť následky nepoctivého konania. Požiadajte žiakov, aby napísali vlastné príbehy o nepoctivosti.
- Ľudové rozprávky sú veľmi vhodné pri výchove k ľudským právam. Napríklad rozprávky, v ktorých deti trpia, môžeme použiť pri preberaní zjednodušenej verzie Dohovoru o právach dieťaťa. (strana 165).
- Žiaci môžu napísať a zahrať divadelnú hru. Námet môžu čerpať z hlavných myšlienok článkov Všeobecnej deklarácie ľudských práv (strana 157).



Príbehy:

LÍŠKA A MORIAK (PUEBLO INDIAN USA)

O –way –way –ham –by –joh, znamená veľmi, veľmi dávno sa vybral lišiak poľovať. On a líška sa v poslednom čase živil len korenkami, a preto sa lišiak rozhodol uloviť niečo chutnejšie pod zub. Poľoval skoro celý deň, ale bez úspechu. Ako sa tak vliekol unavený lesom, zrazu natrafil na veľkého tučného moriaka. Už, už sa chcel zahryznúť do chutného moriaka, keď vtom moriak prehovoril. „Počkaj, lišiak! Nie si ty náhodou chorý? Si dosť bledý! Nechceš si trochu zdriemnuť? Ty si pekne zdriemni a ja zatiaľ pôjdem za líškou a poviem jej, nech zo mňa uvarí poriadnu večeru. Drahý priateľ, veď ty vyzeráš taký zmorený!“ Zrazu sa lišiak naozaj začal cítiť chorý. „Moriak, to by bolo od teba veľmi milé.“ A tak sa vybral moriak k líškinej nore. Unavený lišiak ho pozoroval celý čas, až kým moriak nedošiel k dverám líšcej nory a potom si spokojne ľahol pod strom, aby si trochu zdriemol. Moriak zaklopal hlasno na dvere.

„Kto je to?“ spýtala sa líška.

„Tu je priateľ a mám pre vás odkaz.“

„Nepôjdeš ďalej?“ spýtala sa líška.

„Nie, ďakujem,“ povedal moriak, „Veľmi sa ponáhlam. Lišiak ma požiadal, aby som sa tu zastavil a povedal vám, že o chvíľu príde domov. Je veľmi hladný a chce, aby ste mu uvarili na večeru nejaké korenky.“

Potom moriak bežal preč.

Líška začala variť korenky a o chvíľu na to prišiel domov lišiak. Veľmi tešil na skvelú večeru a keď líška priniesla na stôl hrniec, hneď si nabral veľké sústo a začal ho žuť. „Toto je najtvrdší moriak, akého som kedy jedol“ sťažoval sa lišiak. „Chutí to viac ako korenky než moriak. Ako je to možné?“

„Moriak?“ spýtala sa líška. „To nie je žiaden moriak, toto sú predsa korenky! Dnes mi niekto klopal na dvere a povedal, že si hladný a že ti mám uvariť korenky na večeru.“

„Oh“ zastonal lišiak, „To musel byť ten moriak!“



Príbehy (pokračovanie)

DELENIE SYRA (CAPE VERDE ISLANDS)

Dve mačky ukradli syr. Jedna ho chcela rozdeliť, ale druhá sa obávala nespravodlivého delenia, a tak navrhla, aby syr rozdelila medzi ne opica. Keď prišli za opicou so svojím problémom, opica bez mihnutia oka prikývla, že im pomôže. Nakázala mačkám priniesť veľký nôž a váhy. K veľkému počudovaniu mačiek opica rozrezala syr na dve nerovnaké časti a položila ich na váhy. „No vidíte, nerozdelila som ich dobre!“ povedala opica a začala jesť tú väčšiu časť syra. „Čo to robíš?, zvrieskli mačky. „Zjem niečo z tejto väčšej časti tak, aby potom boli obidve rovnaké.“ odpovedala opica. Lenže o chvíľu bol zase jeden kus menší ako ten druhý, a preto opica začala odjedat' z toho druhého, väčšieho kusa. Mačky pochopili, že skôr, ako im opica syr rozdelí, tak ho proste celý zje. A tak navrhli opici, že si ony radšej ten syr rozdelia samé. „Ach nie“ povedala opica, „Mohli by ste sa oň pobiť a kráľ zvierat by obvinil mňa, že som vám v tom nezabránila.“ A tak opica zjedla najprv jeden a potom aj druhý kúsok syra. Keď bolo zrejmé, že mačkám nič neostane, jedna sa otočila a povedala tej druhej. „Mali sme si samé rozdeliť ten syr.“ Keď opica dojedla posledný kúsok, povedala: „Rozíďme sa všetci v mieri a už nikdy nedovoľte, aby vaše egoistické záujmy zatemnili váš rozum.“

ŽOBRÁKOVA POLIEVKA (SRÍ LANKA)

Raz sa stretli siedmi potulní žobráci a dohodli sa, že si uvaria spoločne v jednom hrnci večeru. Každý mal dať za hrst' ryže do spoločného hrnca. Každý zo žobrakov prišiel k hrncu, avšak ani jeden tam tú hrst' ryže nehodil, mysliac si, že ostatní to nezbadajú a hodia tam dohodnutú dávku. Keď sa večera podávala, každý žobrák mal miskú plnú horúcej vody!



Cesta k hviezdám

CIEL:

Cvičenie využíva fantáziu žiakov a súčasne poukazuje na rozdiely a podobnosti medzi ľuďmi na celej planéte.

HLAVNÉ MYŠLIENKY:

- Ľudia sú si viac podobní ako rozdielni
- Práva sú založené na podobných potrebách rozdielnych ľudí

ČO POTREBUJETE:

Zhrnutie práv z Dohovoru o právach dieťaťa zo strany 169.

ČAS:

Jedna hodina a domáca úloha

AKO NA TO:

- Povedzte žiakom, že sa stali účastníkmi veľmi dôležitého vesmírneho projektu. Ľudia zachytili na Zemi signály z vesmíru, ktoré potvrdili existenciu inteligentnej formy života vo vesmíre. Organizácia Spojených národov sa preto rozhodla poslať vesmírnu loď v smere, odkiaľ boli zachytené signály. Táto loď ponesie na svojej palube informácie o Zemi a jej obyvateľoch. Spýtajte sa žiakov, čo by poslali na tej lodi, aby mohli iné bytosti pochopiť, akí ľudia vlastne sú. Čo majú všetci spoločné a čo rozdielne.
- Toto môže byť náplňou individuálneho projektu, čím by ste dali žiakom možnosť konfrontovať ich názory s názormi dospelých na to, čo by bolo vhodné poslať. Napríklad, poslali by ste hudbu? Ak áno, tak akú? Knihy? Filmy? Fotografie? Modely ľudí? Ak áno, tak akí by to boli ľudia, ako by boli oblečení?
- Alternatívou môže byť tvorenie týchto vesmírnych správ v skupinách.
- Pozrite si nápady detí a prípadne im poraďte, čo by ešte mohli zaradiť do svojich správ. Napríklad či nezabudli na telesne či mentálne postihnutých ľudí.
- Položte žiakom nasledujúce otázky, aby si uvedomili podobnosti a rozdiely medzi ľuďmi.

OTÁZKY:

- Je viac podobnosti alebo rozdielnosti medzi ľuďmi na Zemi? Čo by ste si mysleli, keby ste boli mimozemšťan pozerajúci sa na našu planétu?
- Čo by si mohli mimozemšťania myslieť, keby videli, ako sa na Zemi bojuje a akí nevrlí sú ľudia k sebe?
- Čo je dôležitejšie, rozdiely v našich zvykoch, v oblekaní, v reči a v telesnej konštrukcii alebo naše spoločné črty? Prečo?

**MOŽNOSTI:**

- Vysypte kôš s papierom na lavicu. Vysvetlite žiakom, že to je mimozemšťan, ktorý sa zaujíma o ľudí a chcel by vedieť, ako ich môže spoznať, keď ich stretne na svojich cestách. Kladte žiakom otázky tak, aby ich odpovede pomohli vášmu mimozemšťanovi.
- Ako cvičenie môžu žiaci napísať divadelnú hru o mimozemšťanovi na Zemi, ktorý nevie rozoznať rozdiely medzi ľuďmi, či sú vysokí–nízki, čierni–bieli, chudí–tuční...
- Ako projekt (strana 39) by mohli žiaci spraviť nástenku, kde by zhromažďovali rôzne fotografie a obrázky rôznych tvárí, šiat, jedál, atď. z časopisov alebo novín.



Chlapec s dvoma očami

CIEL:

Cvičenie by malo podporiť u žiakov pozitívne vnímanie rozdielov.

HLAVNÉ MYŠLIENKY:

– Postihnutí ľudia majú právo, aby sa k nim ostatní ľudia správali tak, ako ku komukoľvek inému.

ČO POTREBUJETE:

Zjednodušenú verziu Dohovoru o právach dieťaťa (strana 165).

ČAS:

Asi jedna hodina

AKO NA TO:

- Prečítajte, alebo porozprávajte žiakom tento príbeh a potom im položte otázky uvedené za textom.

„Daleko, ďaleko vo vesmíre je planéta presne ako naša Zem. Ľudia, ktorí tam žijú, sú presne ako my, až na jednu vec a tou je, že každý tam má iba jedno oko. Toto oko je však špeciálne. S ním títo ľudia vidia aj v tme, aj na veľkú vzdialenosť, dokonca vidia aj cez steny. Ženy z tejto planéty majú deti presne také, ako sú naše. Jedného dňa sa však narodilo zvláštne dieťa. Ten chlapec mal dve oči! Jeho mama aj otec boli z toho celí nesvoji. Chlapec bol šťastné dieťa. Mal milujúcich a starostlivých rodičov. Lenže jeho rodičia si nemohli vychutnávať naplno chvíle radosti z jeho prítomnosti, pretože strach zo synovho neobvyklého výzoru im nedal spávať. Rozhodli sa zobrať syna k lekárovi, aby ten povedal, čo vlastne s ich synom je. Lenže žiaden lekár im nevedel pomôcť a všetci iba bezradne krútili hlavami, že s tým sa nedá nič robiť.

Ako chlapec rástol mal viac a viac problémov. Pretože nemohol vidieť v tme, musel nosiť so sebou vždy baterku. Keď začal chodiť do školy, nebol schopný čítať tak dobre ako iní žiaci. A tak sa mu museli učitelia viac venovať. Naš chlapec nevidel ani na veľké vzdialenosti, a preto musel mať vždy pri sebe špeciálny ďalekohľad, aby mohol vidieť planéty, tak ako to videli všetci ostatní žiaci. Pre tieto odlišnosti sa často cítil osamelý a hovoril si „Keď ostatní vidia veci, ktoré ja nemôžem, tak aj ja musím vidieť niečo, čo oni nevidia.“

Jedného dňa sa mu podarilo zistiť, čo vidí len on. Zistil totiž, že všetci na planéte vidia veci len čierne alebo biele. Keď popísal rodičom, ako on vidí svet, boli ohromení. Keď rozprával svojim priateľom, ako vidí svet, používal pri tom slová, ktoré predtým nikdy nepočuli... ako červená a žltá... a oranžová. Rozprával o zelených stromoch a ružových kvetoch. Každý bol zvedavý, ako chlapec vidí svet okolo nich. A tak chlapec rozprával o hlbokom modrom mori, o vlnách s bielymi hrebienkami... Deti bez dychu počúvali jeho rozprávanie o dračej koži a o ohnivom dychu.



Jedného dňa sa náš chlapec stretol s dievčinou a zalúbil sa. Jej vôbec neprekážalo, že mal dve oči a jemu tiež nie. Dokonca sa stal aj slávny vďaka svojim schopnostiam. Ľudia z celej planéty ho prichádzali počúvať. Po rokoch sa mu narodil syn, ten však bol taký istý ako všetci ostatní na planéte, mal len jedno oko.“

OTÁZKY:

- Čo myslíte, aké to bolo mať dve oči na planéte jednookých?
- Čo myslíte, aké ťažkosti mal chlapec s dvoma očami? Prečo?
- Aké iné rozdiely v schopnostiach môžu mať ľudia?
- Bol by si odlišný od ostatných, keby si žil niekde inde na Zemi? Prečo? Ako by si chcel, aby s tebou zaobchádzali tam, kde by si bol?

MOŽNOSTI:

- Prečítajte si článok 23 zo zjednodušenej verzie Dohovoru o právach dieťaťa. (strana 165). Aký špeciálny druh starostlivosti môžu postihnuté deti potrebovať? Keby ste mali postihnutého spolužiaka, ako by ste mu pomáhali?
- Nech si žiaci predstavia, že pôjdu do krajiny, kde žijú len jednookí ľudia. Požiadajte ich, aby napísali list svojim budúcim priateľom, o tom, ako by sa malo zaobchádzať s ľuďmi s dvoma očami.
- Požiadajte triedu, aby pretvorila tento príbeh do inej formy. Napríklad ho môžu zahrať ako divadelnú hru.
- Ako projekt (strana 39) sa môžu žiaci sústrediť na jedno konkrétne postihnutie. Mali by sa pri tom naučiť, ako postihnutí žijú, čo môžu a čo naopak nedokážu sami urobiť a aké vybavenie alebo pomoc potrebujú (ak vôbec nejakú potrebujú). Pri tejto príležitosti sa môžu stretnúť s postihnutými, a tak sa zbaviť predsudkov, ktoré voči nim majú.



Kto, ja? – cvičenia zamerané na zodpovednosť

Tieto cvičenia sú o našich povinnostiach, ktoré máme voči sebe a mali by presvedčiť žiakov, že všetci by sa mali vždy správať k ostatným tak, ako by chceli, aby sa správali ostatní k nim. Niektoré cvičenia sú zamerané aj na podporu zvukového vnímania. Všetky cvičenia by mali zvýšiť mieru porozumenia medzi žiakmi a vzájomného rešpektovania práv každého žiaka v triede.

Pre starších cvičenia pokračujú na strane 116.

Ako sa cítiš?

CIEL:

Touto krátkou hrou by sa mala podporiť citlivosť vnímania pocitov toho druhého.

HLAVNÉ MYŠLIENKY:

– Citlivý prístup k iným je základ procesu ochrany práv toho druhého.

ČO POTREBUJETE:

Zhrnutie práv z Dohovoru o právach dieťaťa zo strany 169.

ČAS:

Pol hodiny

AKO NA TO?

- Dvaja žiaci opustia učebňu.
- Pokiaľ sú preč, ostatní žiaci sa dohodnú, aký pocit budú hrať, keď sa tí dvaja vrátia. Napríklad: pocit šťastia, hnevu, sklamania, vzrušenia, nudy, osamelosti...
- Keď sa obaja žiaci vrátia do miestnosti, ostatní im zahrajú pocit, ktorý si dopredu vybrali. Tí dvaja potom hádajú, aký to bol pocit.
- Opakujte hru, pokiaľ to žiakov baví.
- Položte otázky uvedené nižšie.

**OTÁZKY:**

Pre žiakov, ktorí boli za dverami.

- Bolo jednoduché uhádnuť, aký vám ostatní hrali pocit?
- Ako ste na to prišli?

PRE CELÚ TRIEDU

- Je dobré vedieť, ako sa ľudia okolo nás cítia? Prečo?
- Cítili ste sa niekedy veselí/smutní, keď všetci okolo boli smutní/veselí? Aké to bolo?
- Aké by to bolo, keby sa nikto nezaujímal o pocity nikoho?

MOŽNOSTI:

- Pozrite sa na zhrnutie práv z Dohovoru o právach dieťaťa zo strany 169. „Deti majú právo byť ochránené pred ublížením a zanedbaním.“ Ako môže skutočnosť, že poznáme pocity druhých, pomôcť pri dodržiavaní tohto práva?
- Ako projekt (strana 39) môžete naštudovať so staršími žiakmi divadelnú hru o situácii, kde sú naraz prejavované rôzne pocity. Napríklad bitka na detskom ihrisku. Radu, ako nacvičiť hru, nájdete na strane 33.



Jemný dotyk

CIEL:

Táto hra by mala v žiakoch posilniť pozitívne pocity voči skupine. (Toto cvičenie je určené hlavne pre malé deti, staršie deti a dospelí môžu reagovať na cvičenie odmietavo. Je na vás, či sa rozhodnete pre toto cvičenie s vašou skupinou.)

HLAVNÉ MYŠLIENKY:

- „Buď k ostatným taký, ako chceš, aby boli oni k tebe“
- Akceptovaním práv tých druhých podporíte v nich pocit dôvery a rešpektu voči vašim právam.

ČO POTREBUJETE:

Zhrnutie práv z Dohovoru o právach dieťaťa zo strany 169.

ČAS:

Dvadsať minút

AKO NA TO?

- Požiadajte žiakov, aby sa prechádzali po triede v kruhu.
- Po chvíli nech si všetci posadajú jeden za druhým tak, že sa budú pozerat' jedným smerom.
- Žiaci nech si predstavia, ako sa ich obľúbená farba leje po pleciah žiakovi sediacemu pred nimi.
- Ukážte im zopár masážnych pohybov, a potom ich nechajte niekoľko minút masírovať plecia poliate imaginárnou farbou.
- Potom nech sa všetci otočia o 180° a pokračujú v masírovaní. Týmto spôsobom si vymenia úlohy, takže ten, čo bol masírovaný, bude masírovať žiaka, čo ho masíroval predtým.
- Položte otázky uvedené nižšie.

OTÁZKY:

- Aké to bolo byť masírovaný? Aké to bolo masírovať niekoho iného?
- Ako by to dopadlo, keby bol niekto surový a odmeraný k tomu, čo sedel pred ním? Čo by sa stalo, keby sa úlohy vymenili? Prečo?
- Ako by ste masírovali plecia suseda, keby ste chceli, aby bol k vám milý a príjemný?
- Vedeli by ste vymyslieť podobný príklad z reálneho života?

MOŽNOSTI:

- Pozrite si zhrnutie práv z Dohovoru o právach dieťaťa zo strany 169. Čo by sa stalo, keby sme ignorovali práva iných a robili si, čo chceli? Ktoré práva by to narušilo? Ako? Chceli by ste žiť v takom svete?
- Keď sú deti nahnevané, povedzte im, aby napli svoje svaly a predstavili si tú istú farbu lejúcu sa po nich od hlavy po päty. Keď sa farba zleje na päty, nech uvoľnia svalstvo. Teraz môžu vystúpiť z farebnej mláky a mali by sa cítiť oveľa menej nahnevaní.



Rozprávajúca palička

CIEĽ:

Cvičenie je zamerané na rozvoj schopnosti počúvať druhých a zároveň aj prejavíť svoj vlastný názor.

HLAVNÉ MYŠLIENKY:

- „Deti majú právo vyjadriť svoje vlastné názory a spolu ich aj prezentovať“ (pozri stranu 169)

ČO POTREBUJETE:

Zhrnutie práv z Dohovoru o právach dieťaťa zo strany 169, paličku (nie príliš veľkú, a pokiaľ možno bez ostrých hrán)

ČAS:

Aspoň 10 minút

AKO NA TO:

- Vysvetlite žiakom, že americkí Indiáni mali zaujímavú metódu, ako dať príležitosť vyjadriť svoj názor každému členovi kmeňa. Indiáni používali „rozprávajúcu paličku“ – každý, kto mal paličku v ruke, mohol vyjadriť svoj názor a ostatní ho museli počúvať. Paličku si posielali dokola, preto mal každý možnosť vyjadriť sa. Kto nemal čo povedať, poslal paličku ďalej bez zbytočných rečí. V triede môžete použiť paličku napríklad na rozprávanie si čerstvých správ alebo zaujímavostí. Táto metóda by mala dodať odvahu utiahnutejším deťom vyjadriť svoje názory. Deti s dominantným postavením v triede sa naučia rešpektovať práva tých druhých.
- Cvičenie môže začať samotný učiteľ. Zoberie si paličku a povie niečo o veciach, ktoré má rád a potom podá paličku žiakovi sediacemu vedľa neho.
- Dajte si pozor, aby ste nenútili rozprávať deti, ktoré nechcú.
- Po cvičení položte nasledujúce otázky.

OTÁZKY:

- Aké bolo rozprávať pred ostatnými?
- Aké bolo počúvať iné názory?
- Zistili ste niečo nové alebo prekvapujúce?
- Neprekáža vám, keď vás niekto prerušuje?
- Akou výhodou je nechať niekoho rozprávať bez prerušenia?

MOŽNOSTI:

- Keď vzniknú vážnejšie rozpory v triede, toto je vhodné cvičenie na zistenie názorov žiakov, ako riešiť daný konflikt.
- Dospelí môžu využiť cvičenie na zoznámenie sa jeden s druhým v novej skupine.



Neposlušné rýmy

CIEL:

Táto hra pomáha rozvíjať sluchové vnemy. (strana 113).

HLAVNÉ MYŠLIENKY:

– Pozorné počúvanie nám pomôže rešpektovať práva iných.

ČAS:

Pol hodiny

AKO NA TO:

- Povedzte známy rým, pričom zmeňte jedno slovo.
- Žiaci musia zistiť, ktoré slovo tam nepatrí a nahradiť ho správnym.
- Keď sa naučia hľadať jedno „iné“ slovo, zmeňte dve slová.
- Položte otázky uvedené nižšie.

OTÁZKY:

- Keď počúvame pozorne, čo robíme s našimi myšlienkami a telami? (deti môžu odpovedať: nakláňame sa dopredu, prikyvujeme hlavou, rozmýšľame o tom...)
- Čo robíme s našimi myslami a telami, keď nepočúvame pozorne? (pozeráme sa vedľa, nepýtame sa otázky, rozmýšľame o inom...)
- Myslíte si, že môžete zlepšiť cvičením vaše schopnosti počúvať druhých?
- Aké máme výhody, keď počúvame pozorne? (doma, vonku na ulici, v škole)
- Čo by sa mohlo stať, keby sme sa všetci na svete prestali navzájom počúvať?

MOŽNOSTI:

- Žiaci môžu napísať príbeh, divadelnú hru, alebo spraviť fotografiu so situáciou, kde niekto nepočúval.
- Ako projekt (strana 39) môžu žiaci zapisovať počet situácií, kde niekto nepočúval. (Napríklad cez víkend) Tieto údaje môžu využiť pri výpočte pravdepodobnosti výskytu konkrétnej situácie.



Dôveruj mi

CIEĽ:

Táto vzrušujúca, aktívna hra pomáha deťom pochopiť, že dôvera a spolupráca sú dôležité.

HLAVNÉ MYŠLIENKY:

Musíme spolupracovať, aby sme zabezpečili ľudské práva pre všetkých.

POMÔCKY:

Zhrnutie práv z Dohovoru o právach dieťaťa (strana 169). Šatky na previazanie očí pre polovicu detí.

ČAS:

Štyridsaťpäť minút

AKO NA TO?

- Požiadajte deti, aby vytvorili dvojice.
- Jednému dieťaťu v každej dvojici zaviažte oči.
- Druhé dieťa v dvojici je „vodca“ a vedie partnera po miestnosti.
- „Vodcovia“ musia pre svojich partnerov vymyslieť viacero rôznych (bezpečných!) situácií. Napríklad, nechajú ich, aby hmatom určili predmet, nechajú ich na chvíľu osamote, spolu bežia po voľnej ploche. Povzbudte „vodcov“, aby využili svoju fantáziu.
- Potom si dvojice vymenia úlohy.
- Po hre dajte triede čas, aby si o hre pohovorila. Diskusiu začnite týmito otázkami.

OTÁZKY:

- Aké to bolo byť nevidiaci/ byť „vodcom“?
- Ako ste sa dorozumievali?
- Dávate prednosť niektorej úlohe? Prečo?
- Cítili ste zodpovednosť, keď ste hrali vodcu?
- Dôverovali ste svojmu vodcovi?
- Prečo je dôvera dôležitá? (v rodine, v priateľstve, medzi krajinami...)

MOŽNOSTI:

- Vyberte jedno z práv na strane 169. Ako by svet mal spolupracovať, aby toto právo mali všetky deti, nech už sú kdekoľvek? (napríklad právo na dostatok potravy, čistú vodu by si vyžadovalo dôveru a spoluprácu vlád, pestovateľov plodín, obchodníkov...)
- V upravenej verzii tejto hry hrá jedno dieťa loď a ostatné deti skaly. Skaly sedia na zemi a sú medzi nimi priechody. Loď má zakryté oči a musí prejsť z jedného konca miestnosti (mora) na druhý (pobrežie) bez toho, aby narazila na skalu. Keď sa loď blíži ku skale, sediace dieťa vydá zvuk ako vlna lámajúca sa o skalu, a tak varuje loď, aby zmenila smer. Keď sa loď dostane na pobrežie, ďalšie dieťa sa stane loďou.
- Ďalšia aktivita môže byť taká, že trieda pripraví a zahrá pre celú školu hru o situácii, v ktorej spolupráca zabránila katastrofe.



Práva pre život – cvičenia zamerané na univerzálnosť ľudských práv

Tieto aktivity pomáhajú deťom pochopiť, že podobne ako naše myšlienky aj naše práva sú neodňateľné – to znamená, že sú naše vlastné a nemožno nám ich vziať. Ukazujú tiež, ako sa práva zadefinovali, a že vychádzajú zo základných potrieb všetkých ľudí.

Tieto aktivity pre staršie deti pokračujú na strane 127.

Načo je to?

CIEĽ:

Táto hra s fantáziou a s opotrebovanými vecami pomáha oboznámiť deti so všeobecnou povahou práv a s ich neodňateľnosťou. Upozorňuje tiež na otázku podobností a rozdielov.

HLAVNÉ MYŠLIENKY:

– my všetci máme vlastnosti, ktoré nám nemožno vziať a tiež máme neodňateľné práva.

POMÔCKY:

- opotrebované veci určené na vyhodenie, ktoré deti pozbierali v škole alebo doma, napr. škatule, vrecká, handry...
- Zhrnutie práv z Dohovoru o právach dieťaťa (strana 169).

ČAS:

Asi dvadsať minút

**AKO POSTUPOVAŤ:**

- Sadnite si do kruhu
- Dajte kolovať jednu vec. Každé dieťa vymyslí pre túto vec nejaké použitie. Napríklad prázdne vrečko môže byť klobúk, topánka, kufor... Ak deťom už nič nenapadá, pošlú vec ďalej.
- Povzbudte ich, aby čo najviac vymýšľali
- Keď sa vyčerpajú nápady, dajte kolovať ďalší objekt.
- Položte nasledujúce otázky.

OTÁZKY:

- Čo je to „fantázia“? Kedy ju používame? Načo?
- Každý máme predstavivosť / fantáziu, s ktorou sa narodíme. Našu fantáziu nám nikto nemôže vziať. Rovnako máme všetci práva, s ktorými sa narodíme, a nikto nám ich nemôže vziať. Naše práva si môžu iní ľudia nevnímať, alebo ich porušovať, no aj tak ich stále máme, bez ohľadu na to, kde žijeme, alebo kto sme – je to rovnaké ako s našou fantáziou, ktorú máme bez ohľadu na to, kto sme.

MOŽNOSTI:

- Táto aktivita je užitočná aj pri výučbe o podobnostiach a rozdieloch: všetci máme mozog, ale naše myšlienky a nápady sú niekedy rozdielne, niekedy podobné, no nikdy nie úplne rovnaké. Túto myšlienku môžete spolu s triedou ďalej rozviesť tak, že predtým, než dáte triede predmet kolovať, spýtate sa, „čo to je?“. Trieda sa môže zhodnúť na tom, že je to kus starej handry, no potom z nej jednotlivé mozgy urobia množstvo rôznych vecí.
- V rámci projektu (pozri stranu 39) požiadajte triedu, aby našla veci a spomenula si na situácie, ktoré rôzni ľudia vidia rôzne. Napríklad pre výšku, zrak, vzdialenosť od predmetu, predsudky, a pod. Deti môžu zo zistení urobiť nástenku alebo album.



Dôležitá práca

CIEL:

Táto aktivita postavená na brainstormingu pomáha poukázať na to, že dokumenty o ľudských právach vychádzajú zo základných ľudských potrieb spoločných pre všetkých ľudí.

HLAVNÉ MYŠLIENKY:

Práva vychádzajú z podobných potrieb rôznych ľudí.

POMÔCKY:

- Zjednodušená verzia Dohovoru o právach dieťaťa a Zhrnutie Dohovoru o právach dieťaťa z piatej časti tejto príručky. Súhrn napíšete na veľký hárok papiera.

ČAS:

Asi hodina

AKO POSTUPOVAŤ:

- Požiadajte triedu, aby si predstavila, že ich Organizácia Spojených národov (parlament národov sveta) požiadala, aby pripravili zoznam vecí, ktoré všetky deti kdekoľvek na svete potrebujú, aby boli šťastné a zdravé. Napríklad, potravu, hru, vzduch, lásku...
- Zapište tieto „potreby“ tak, ako ich navrhujú bez toho, aby ste ich posudzovali.
- Keď sa návrhy vyčerpajú, požiadajte triedu, aby určila, ktoré z návrhov sú skutočné potreby a ktoré sú „želania“ (napríklad, televízia a cukríky sú „želania“ a nie „potreby“). Pokúste sa určiť potreby, ktoré sú rovnaké pre všetky deti kdekoľvek.
- Teraz ukážte triede Zhrnutie Dohovoru a právach dieťaťa. Vysvetlite, že v minulosti podobný zoznam zostavila aj Organizácia Spojených národov a tento sa neskôr stal Dohovorom. Dohovor pripomína národom sveta potreby ich detí.
- Požiadajte triedu, aby svoj zoznam porovнала so Zhrnutím práv z Dohovoru. Ktoré potreby boli zadefinované ako práva? Sú nejaké rozdiely medzi týmito dvoma zoznamami? Prečo?
- Položte nasledujúce otázky.

OTÁZKY:

- Prečo si myslíte, že Organizácia Spojených národov prišla s myšlienkou, že je dôležité zadefinovať práva detí?
- Prečo si myslíte, že Dohovor je zoznam potrieb a nie želaní?
- Myslíte si, že deti vo vašej krajine a vo svete majú všetky tieto práva? Prečo nie?
- Pozrite sa na jedno alebo dve práva z Dohovoru. Čo by sa stalo, ak by sa tieto práva dieťaťu odňali?
- Čo by podľa vášho názoru vedúci predstavitelia vašej krajiny, vaši učitelia, rodičia alebo vy a vaši spolužiaci mohli urobiť, aby zabezpečili, že všetky deti vo vašej krajine majú tieto práva zaručené?

**MOŽNOSTI:**

- Postavte alebo posadte sa do kruhu. Postupne každé dieťa predvedie jednu z vecí na zozname. Napríklad môžu zahrať, že sa obliekajú, jedia, objímajú priateľa, hrajú hru, píšú list, alebo sa cítia šťastne a slobodne. Opäť začnite s aktivitou v kruhu. Prvé dieťa predvádza svoju aktivitu a pokračuje v nej, druhé dieťa sa pridá so „svojou“ aktivitou, a tak ďalej do kruhu, až kým celá trieda spolu s učiteľom súčasne nepredvádza svoje aktivity. Oddych!
- Ako ďalšiu aktivitu môže trieda zahrať hru pre rodičov, ktorá sa začne „želaniami“ a skončí sa „potrebami“.



Veľkí ľudia – malí ľudia

CIEL:

Táto aktivita postavená na besedách má za cieľ pomôcť deťom spojiť si ľudské práva s vlastným prostredím a ukázať, že k uznávaniu ľudských práv dochádzalo postupne.

HLAVNÉ MYŠLIENKY:

- kodifikácia práv sa uskutočnila až v druhej polovici dvadsiateho storočia, no práva ako také existovali a boli porušované, stávali sa predmetom bojov a postupne ich uznávali počas celej histórie ľudstva.

POMÔCKY:

- Zhrnutie práv z Dohovoru o právach dieťaťa zo strany 169.

ČAS:

Tri hodiny rozložené v období niekoľkých týždňov

AKO POSTUPOVAŤ:

- Vysvetlite triede, že dokumenty o ľudských právach ako Dohovor o právach dieťaťa, vznikli len nedávno, a že v minulosti mnohé z ľudských práv zakotvených v Dohovore neboli dané všetkým deťom. Vysvetlite, že v mnohých krajinách je to tak ešte aj dnes.
- Spolu s deťmi zostavte krátky zoznam miestnych ľudí, ktorí by dokázali odpovedať na otázku: „Zmenil sa za posledné storočie život detí v našom meste?“ Možno sa opýtať napríklad starých rodičov. Ideálny je zoznam, na ktorom sú štyria ľudia.
- Požiadajte triedu, aby týmto ľuďom napísala a pozvala ich do školy na besedu. (Zo začiatku je najlepšie, ak osoby, s ktorými sa robí beseda, prídu priamo do triedy.)
- Nezapudnite požiadať tieto osoby, aby stručne popísali čo vedia o oblasti, na ktorú sa ich budete pýtať. Tieto popisy si môžu deti prečítať a prediskutovať ich ešte pred besedou a na ich základe si môžu dopredu pripraviť otázky. Pri príprave otázok by mala trieda myslieť na to „čo sa chceme naučiť?“. Ak napríklad osoba, ktorá príde na besedu, vo svojom príspevku uviedla, že ako dieťa namiesto chodenia do školy pracovala, môžu si deti pripraviť otázky o spomienkach na konkrétnu udalosť, o tom, ako sa osoba cítila, keď sa udalosť odohrala, ako a prečo sa tak stalo, kto tam bol a podobne.
- Keď pozvané osoby prídu na besedu, usadte ich tak, aby ich videla celá trieda.
- Potom sa deti striedajú v kladení otázok. Nechajte, aby beseda plynula prirodzene – nepokúšajte sa ju prerušiť, ak to nie je potrebné.
- Odpovede si zaznamenajte písomne alebo na pásku.
- Ak máte na besede viac ako jednu osobu, požiadajte ich, aby o otázkach radšej diskutovali a neodpovedali samostatne. Môže to byť veľmi živá beseda!
- Po besedách požiadajte žiakov, aby výsledky besedy porovnali s Dohovorom o právach dieťaťa.
- Položte nasledujúce otázky.

**OTÁZKY:**

- Myslíte si, že práva detí boli v minulosti uznávané?
- Ktoré práva sa zaznávali? Prečo?
- Páčilo by sa vám žiť v tej dobe?
- Zmenila sa situácia v prospech detí? Alebo k horšiemu? Prečo?

MOŽNOSTI:

- Staršie deti môžu klásť otázky aj ľuďom u nich doma.
- Použite noviny, aby ste zistili, ako sa práva detí v ostatných častiach sveta nedodržiavajú alebo naopak, ochraňujú.
- V rámci projektu (pozri stranu 39) požiadajte triedu, aby vymyslela hru, básničky, príbehy alebo iné umelecké vyjadrenie, v ktorom by porovnali život detí v minulosti a v súčasnosti.
- Národná literatúra môže byť dobrým zdrojom príbehov o živote detí v minulosti.
- Ako ďalšiu aktivitu môže trieda napísať hru o presadzovaní práv detí a zahrať ju pri nejakej významnej udalosti.



Hra s kalendárom

CIEL:

Táto aktivita s fotografiami pomáha vysvetliť vzájomné prepojenie práv. Možno ju použiť pri práci s deťmi, dospelujúcou mládežou aj dospelými.

HLAVNÉ MYŠLIENKY:

- práva sú „univerzálne“ (má ich každý)
- práva sú „nedeliteľné“ (nemôžete užívať niektoré práva a iné zamietnuť)

POMÔCKY:

- asi 12 fotografií alebo iných kvalitných obrázkov ľudí z celého sveta, ktorí sú zobrazení v čo najväčšom počte rôznych činností. Vhodným zdrojom takýchto obrázkov sú kalendáre, noviny a časopisy.
- Zjednodušená verzia Všeobecnej deklarácie ľudských práv zo strany 162.

ČAS:

Asi tridsať minút

AKO POSTUPOVAŤ:

- Obrázky rozložte na zemi alebo na stole tak, aby ich všetci videli.
- Požiadajte deti, aby vybrali tri obrázky (ako skupina), ktoré sa im najviac páčia. Chvíľu to potrvá.
- Vezmite tri vybrané obrázky. Ostatné obrázky odložte bokom, aby sa deti zbytočne nerozptyľovali.
- Umiestnite jeden z troch vybraných obrázkov tak, aby ho všetci videli. Položte deťom otázky uvedené nižšie, a tak stimulujte ich predstavivosť. Buďte otvorení k všetkým odpovediam.
- Zopakujte toto cvičenie založené na fantázii aj s ďalšími dvoma obrázkami.
- Teraz sa vráťte späť k prvému obrázku, Spýtajte sa detí: „Ktoré právo alebo práva podľa vás tento obrázok predstavuje?“ (Ak sú účastníci veľmi malí, alebo ešte ľudské práva nepoznajú, umožnite im použiť Zjednodušenú verziu Všeobecnej deklarácie ľudských práv na strane 162.)
- Zopakujte túto otázku aj pri ďalších dvoch obrázkoch.
- Opäť rozložte všetky obrázky. Spýtajte sa detí: „A ako je to s tými ostatnými? Ktoré právo alebo práva predstavujú?“ Využite túto príležitosť, aby ste im vysvetlili, že ľudské práva sú „univerzálne“ (každý ich má).
- Teraz požiadajte deti, aby skúsili rozdeliť obrázky do skupín tak, aby sa každá skupina viazala na jeden článok Zjednodušenej verzie Všeobecnej deklarácie ľudských práv na strane 162. Deti si čoskoro uvedomia, že túto úlohu nie je možné splniť, pretože všetky práva sú navzájom previazané a jeden obrázok teda predstavuje viacero práv súčasne. Je to dobrá príležitosť vysvetliť, že práva sú nedeliteľné (nemôžete užívať len niektoré práva a iné zamietnuť).

**OTÁZKY:**

- Čo myslíte, kde bol urobený tento obrázok?
- Čo sa tam podľa vás odohráva?
- V akú dennú dobu to bolo fotografované?
- Sú tí ľudia príbuzní?
- Sú bohatí/chudobní, šťastní/smutní?
- Na čo sa pozerajú/čo robia/hovoria?
- Kam idú? Kde boli?
- Poznajú fotografa?
- Čo si o ňom/nej myslia?

MOŽNOSTI:

- Ak sú na všetkých použitých obrázkoch deti, možno túto aktivitu použiť aj so Zhrnutím práv z Dohovoru o právach dieťaťa. (strana 169)
- V rámci projektu môžu deti zozbierať čo najviac obrázkov ľudí z celého sveta a vystaviť ich v triede alebo v družine.



Čo je správne – cvičenia zamerané na spravodlivosť

„To nie je spravodlivé...“ spravodlivosť je niečo, čo podľa nášho názoru dokážeme dobre posúdiť. Okamžite si uvedomíme, že niečo nie je spravodlivé, a obyčajne dokážeme rýchlo odpovedať aj na otázku „Prečo to nie je spravodlivé?“

Spravodlivé znamená poctivé a správne, také, ktoré dáva rovnakú šancu a zabezpečuje rovnaké zaobchádzanie alebo rovnaký podiel všetkým, presne podľa pravidiel, ak pravidlá existujú. Jednoduchým príkladom sú bežecké preteky. Preteky sú spravodlivé len vtedy, ak pre všetkých platia rovnaké pravidlá. Ak všetci vyštartujeme naraz, bežíme rovnakú vzdialenosť a máme rovnaký vek a možnosti, vtedy je to spravodlivé.

Život by bol spravodlivý, ak by sme všetci mali rovnaké príležitosti: ak by mal každý dostatok jedla a čistej pitnej vody, ak by každý mohol chodiť do školy, ak by sa s každým zaobchádzalo rovnako, bez ohľadu na farbu pleti, pohlavie alebo vierovyznanie, ak by každý mohol slobodne hlasovať. To je len niekoľko príkladov, ktoré ukazujú, čo je to spravodlivosť.

Je dôležité, aby si deti uvedomili dôležitosť spravodlivosti vo vlastnom živote, pretože len tak lepšie pochopia potrebu spravodlivosti vo svete.

Tieto aktivity pre staršie deti pokračujú na strane 136.



Hra na mená

CIEĽ:

Táto hra v sede umožňuje deťom získať uznanie a poskytnúť uznanie iným.

HLAVNÉ MYŠLIENKY:

- my všetci máme právo na meno
- spravodlivosť je prínosom pre každého

POMÔCKY:

- Zjednodušená verzia Dohovoru o právach dieťaťa zo strany 165 (hlavne článok 7). Mäkká lopta alebo poduška.

ČAS:

Menej ako pol hodinu

AKO POSTUPOVAŤ:

- Deti sedia v kruhu na zemi.
- Jedno dieťa hodí loptu druhému dieťaťu a povie meno „toho, kto chytá“. Ak je meno správne, ten, kto chytal, sa stane „tým, čo hádže“ a hodí loptu ďalšiemu dieťaťu a povie meno nového dieťaťa, ktoré loptu chytá. Ak ten, čo hádže, zavolá nesprávne meno, dieťa, ktoré chytí loptu, ho opraví a hodí mu loptu späť.
- Pomôžte deťom, ktoré by inak vynechali, a zámerne im hodte loptu, keď na vás príde rad.
- Ak sa na všetkých dostalo viackrát, položte nasledujúce otázky.

OTÁZKY:

- Mal každý rovnakú možnosť byť tým, čo hádže? Prečo? Prečo nie?
- Aké by to bolo, ak by ste nikdy nedostali možnosť byť tým, čo hádže? Prečo?
- Čo môžeme urobiť, aby sme zabezpečili, že nabudúce budeme hrať spravodlivo?
- Viete uviesť, kedy sa vám prihodilo niečo nespravodlivé?
- Ako môžeme predísť nespravodlivosti v triede, v škole, v rodine?

MOŽNOSTI:

- Pozrite sa na článok 7 Zjednodušenej verzie Dohovoru o právach dieťaťa zo strany 165. V čom by bol váš život iný, ak by ste nemali meno?
- Požiadajte triedu, aby napísala príbeh alebo hru o nespravodlivej situácii, ktorá sa zmení na spravodlivú.
- Táto aktivita môže byť dobrá na to, aby sa nová trieda navzájom spoznala.
- Keď sa už žiaci triedy navzájom poznajú po mene, sťažte pravidlá hry. Napríklad, prvý kto hádže, môže začať vetu, ku ktorej každý ďalší hádzuci pridá jedno slovo.
- V rámci projektu môžu deti preskúmať, odkiaľ jednotlivé mená pochádzajú a čo znamenajú.



Poznaj svoje jablko

CIEL:

Táto hra zameraná na pozorovacie schopnosti upozorňuje na to, čo môžeme mať spoločné a o čo sa môžeme v triede podeliť. Tiež učí deti, že naše vnímanie podobností a rozdielov je veľmi subjektívne. Táto základná myšlienka je potom otázkami prepojená s problémom stereotypov v spoločnosti.

HLAVNÉ MYŠLIENKY:

- Práva vychádzajú zo spravodlivosti.
- Deti majú právo nebyť hladné

POMÔCKY:

- Zhrnutie práv z Dohovoru o právach dieťaťa zo strany 169. Jedno jablko (alebo iné ovocie, či zelenina) pre každé dieťa.

ČAS:

Jedna hodina

AKO NA TO ?

- Požiadajte deti, aby sa vo dvojiciach usadili do malého kruhu.
- Spýtajte sa triedy, aké sú typické vlastnosti jablka. Sú všetky jablká rovnaké?
- Dajte každej dvojici jedno jablko.
- Každá dvojica má možnosť chvíľu svoje jablko skúmať. Povedzte im, aby si všimli farbu, hrbolčeky, priehlbinky alebo iné znaky, ktoré ho odlišujú od iných jablka.
- Pozbierajte jablká do vrečka.
- Potom ich dajte po jednom kolovať. Každá dvojica postupne preskúma každé jablko. Ak dvojica spozná svoje jablko, nechá si ho.
- Keď si dvojice svoje jablká rozoberú, môžu sa všetky jablká zjesť.

OTÁZKY:

- Pozrite sa na druhý bod Zhrnutia práv z Dohovoru o právach dieťaťa zo strany 169. Ako môže spravodlivosť a schopnosť podeliť sa pomôcť ochrániť práva všetkých detí?
- Kto dostal svoje jablko späť ako prvý/posledný? Prečo?
- Mali ste obavy, že vaše jablko dostal niekto iný?
- Ako by ste sa boli cítili, ak by sa vaše jablko nebolo vôbec objavilo?
- Tu sme sa delili o jablká. O aké ďalšie veci sa ešte v škole delíme? Je niekedy problém podeliť sa? Prečo?
- Čo by stalo, ak by sa všetci zabudli deliť? (v škole, doma, vo svete)
- Boli všetky jablká rovnaké? V čom si boli podobné? V čom boli rozdielne? (Ak trieda začala aktivitu s tým, že považovala všetky jablká za rovnaké, spýtajte sa, ako sa ich názor zmenil.)

**MOŽNOSTI:**

- Pri tejto aktivite možno použiť aj kamienky, kúsky dreva alebo inú skupinu mierne odlišných vecí.
- V rámci projektu (pozri stranu 39) požiadajte deti, aby vytvorili a podelili sa s triedou o príbeh, hru alebo obrázok, v ktorom sa hovorí o situácii alebo je na ňom zobrazená udalosť, v ktorej sa všetci zabudli deliť.
- Ak chcete upozorniť na problém stereotypov, pripomeňte deťom ako si mysleli, že jablká sú rovnaké, aj keď boli dosť odlišné. Teraz im ukážte čo najviac rôznych obrázkov istej skupiny, o členoch ktorej sa často hovorí, že „všetci sú rovnakí“. Napríklad etnické menšiny vo vašej krajine alebo ľudia zo vzdialených častí sveta. Spýtajte sa detí, aký stereotypný obraz môžu mať ľudia v iných krajinách o ľuďoch vo vašej krajine. Sú stereotypy užitočné? Prečo? Prečo nie?



Zamaskovanie

CIEL:

Túto hru možno hrať vonku aj vnútri a deti sa pri nej naučia odhaliť nespravodlivosť a protestovať proti nej.

HLAVNÉ MYŠLIENKY:

– Práva vychádzajú zo spravodlivosti.

POMÔCKY:

– Zhrnutie práv z Dohovoru o právach dieťaťa zo strany 169. Tri klobká vlny rôznych farieb. Jedno klobko by malo mať výraznú farbu, napríklad červenú alebo žltú a ostatné by mali mať prírodné farby, ktoré splynú s vnútorným alebo vonkajším prostredím.

ČAS:

Asi jedna hodina

AKO NA TO ?

- Z každej farby nastrihajte 20 až 30 kúskov vlny.
- Ukryte ich niekde v parku (alebo ak hráte vnútri, tak v triede alebo v škole). Požiadajte staršieho žiaka, učiteľa alebo rodiča, aby vám ich pomohol schovať.
- Deti rozdeľte do troch skupín. Každá skupina bude hľadať kúsky vlny jednej farby.
- Dajte im časový limit a dohodnite si signál, ktorým ich upovedomíte, že čas vypršal.
- Spočítajte, koľko kúskov vlny sa jednotlivým skupinám podarilo nájsť. Víťazí tá skupina, ktorá našla najviac kúskov vlny.
- Pravdepodobne vyhrá skupina, ktorá hľadá kúsky vlny výraznej farby, pretože tie sa ľahšie hľadajú.
- Položte nasledujúce otázky.

OTÁZKY:

- Aký to bol pocit byť vo víťaznej skupine?
- Aký to bol pocit byť v ostatných skupinách?
- Ktorá skupina našla najviac kúskov vlny? Prečo?
- Ak by sa hralo ešte raz, v ktorej skupine by ste chceli byť? Prečo?
- Je hra spravodlivá?
- Možno z nej urobiť spravodlivú hru?
- Spomeňte si na všetky hry, ktoré poznáte: Čo z nich robí spravodlivé hry? (napríklad vo futbale majú oba tímy rovnaký počet hráčov)

MOŽNOSTI:

- Pozrite sa na Zhrnutie práv z Dohovoru o právach dieťaťa zo strany 169. Mnohé deti sveta tieto práva nemôžu využiť. Ako by ste sa cítili, ak by ste boli jedno z týchto detí? Čo možno s takouto nespravodlivosťou urobiť?
- U starších žiakov využite nespravodlivú hru ako začiatok diskusie o globálnej nespravodlivosti. (napríklad rozdelenie bohatstva, vody, potravín, pozemkov...)



Definícia spravodlivosti

CIEĽ:

Táto aktivita na báze brainstormingu pomáha rozvíjať u detí prirodzený zmysel pre spravodlivosť.

HLAVNÉ MYŠLIENKY:

– Práva vychádzajú z čestnosti.

ČAS:

Asi jeden a pol hodiny

AKO NA TO?

- Urobte s triedou brainstorming k otázke „čo je spravodlivé/nespravodlivé?“. Zapíšte všetky nápady triedy na dobre viditeľné miesto (podrobné pravidlá brainstormingu nájdete na strane 36). Snažte sa, aby boli nápady stručné, no neskracujte ich bez toho, aby ste si u žiaka neoverili, či to tak myslel.
- Požiadajte triedu, aby vytvorila malé skupinky (podrobné rady k práci skupiniek nájdete na strane 35). Dajte skupinám päť minút, aby zostavili definíciu spravodlivosti.
- Výsledky vyveste na stenu. Ak sa niektoré definície líšia, spýtajte sa triedy, či dokáže zostaviť spoločnú definíciu, ktorá by zahŕňala významy zo všetkých definícií.
- Túto definíciu tiež vyveste na stenu (ak máte niekoľko definícií, vyveste ich všetky).
- Položte nasledujúce otázky, a tak pomôžte deťom zamyslieť sa nad tým, čo znamená pojem spravodlivosť.
- Ak je to možné, ilustrujte definíciu kresbami o spravodlivosti a nespravodlivosti.

OTÁZKY:

- Je spravodlivosť dôležitá? Prečo?
- Viete si spomenúť na obdobie vášho života, keď niečo bolo spravodlivé a na obdobie, keď niečo bolo nespravodlivé?
- Čo robí veci nespravodlivými?
- Ako ste vnímali nespravodlivosť?
- Možno veci vždy zmeniť na spravodlivé?
- Čo môžeme urobiť pre to, aby veci v triede/škole/krajine/na svete boli spravodlivé?

MOŽNOSTI:

- Tento proces definovania možno použiť aj na pojmy sloboda, tolerancia, zodpovednosť, mier alebo na iné pojmy spojené s ľudskými právami. Hodnota tejto aktivity spočíva v tom, že vedie deti k tomu, aby vyjadrili svoj vrodený zmysel pre to, čo je „správne“.
- V rámci dlhodobého projektu (pozri stranu 39) si deti môžu zostaviť slovníky ľudských práv. Keď sa v priebehu výučby o ľudských právach objavujú neznáme slová, pracujte spolu s triedou na sformulovaní jednoduchej definície, ktorú si môžu zapísať do slovníkov.



Moje práva/tvoje práva – cvičenia zamerané na situácie, v ktorých sa práva dostávajú do konfliktu

Cvičenia zamerané na situácie, v ktorých sa práva dostávajú do konfliktu, využívajú hranie rolí a analýzu konfliktných situácií doma a v škole a vedú deti k tomu, aby rozmýšľali nad alternatívnym riešením problémov, iným než je boj. Upozorňujú deti na to, že práva jedného človeka sa končia tam, kde sa začínajú práva druhého, a keď sa naše práva dostanú do konfliktu, najlepšie je spolu hľadať riešenie, ktoré rešpektuje práva všetkých.

Tieto aktivity pre staršie deti pokračujú na strane 141.

(Časti aktivít v tejto časti sú prevzaté z publikácie Creative Conflict Resolution od J. Kriedlera, str. 53–59. Pozri „Užitočné knihy“ v Šiestej časti tejto príručky.)

Andreine a Toniho darčeky

CIEĽ:

Táto aktivita s hraním rolí pomáha deťom nájsť nové spôsoby riešenia v situáciách, keď sú práva v konflikte.

HLAVNÉ MYŠLIENKY:

- Niekedy sa ľudia ocitnú v situácii, v ktorej sa ich práva dostanú do konfliktu.
- Tieto konflikty možno riešiť pokojnou cestou.

POMÔCKY:

Zhrnutie práv z Dohovoru o právach dieťaťa zo strany 169. Príbeh Andrey a Toniho.

ČAS:

Asi štyridsať minút



AKO NA TO?

- Povedzte deťom príbeh o Andrey a Tonim.
- Požiadajte ich, aby si túto situáciu zahrali (podrobné rady k hraniu rolí nájdete na strane 33).
- Môžu hrať štyri roly: Andreu, Toniho, otca a matku.
- V bode konfliktu hru zastavte. Požiadajte triedu o návrhy, čo by mohlo nasledovať. „Herci“ si potom niektorý z návrhov vyberú a hranie rolí dokončia.
- Položte nasledujúce otázky a pomôžte triede zamyslieť sa nad nenásilnými riešeniami konfliktu.
- „Herci“ môžu potom zahrať aj iný pokojný záver.

OTÁZKY:

- Ako došlo ku konfliktu? Prečo nastal?
- Ako sa jednotlivé osoby cítili?
- Bol záver šťastný?
- Ako sa mohlo tomuto konfliktu predísť?
- Ako sa to mohlo ešte skončiť?
- Čie práva ignorovali Toni a Andrea? Aké to boli práva? (pozri Zhrnutie práv z Dohovoru o právach dieťaťa na strane 169)

MOŽNOSTI:

- Túto aktivitu možno použiť aj na riešenie konfliktných situácií, ktoré sa vyskytnú v škole. Požiadajte deti, ktoré spor riešili bitkou, a ak je to možné, tak aj celú triedu, aby sa zamysleli nad nenásilnými spôsobmi riešenia takýchto konfliktov.
- Niekedy je vhodné opäť si skutočný konflikt zahrať s tým, že si účastníci vymenia roly, aby sa na konflikt pozreli aj z pohľadu druhej osoby.

PRÍBEH ANDREY A TONIHO

Andrea a Toni boli veľmi šťastní, lebo obaja dostali od rodičov pekné darčeky. Toni dostal bubon a mal z neho takú radosť, že ihneď začal na ňom bubnovať. Andrea bola tiež veľmi šťastná, pretože dostala píšťalku. Aj ona na nej hneď začala písať. Najprv boli obaja veľmi spokojní, pretože dostali darčeky a mohli obaja hrať súčasne, no po chvíli zistili, že ak hrajú obaja naraz, nedokážu sa sústrediť. Andrea prestala hrať a požiadala Toniho, či by mohol na chvíľu prestať a nechal hrať ju. Toni povedal, že jemu to neprekáža, keď ona hrá a nechcel prestať hrať. Andrea bola taká nazlostená, že začala hrať veľmi hlasno. Nato sa Toni pokúsil hrať ešte hlasnejšie. Začali sa pretekať a keďže robili veľký hluk, rodičia vošli do izby.



Úbohý starý vlk

CIEL:

Táto zábavná aktivita, plná fantázie a zameraná na rozprávanie príbehov, má za cieľ ukázať deťom, že vzájomné rešpektovanie práv je prínosom pre všetkých – na rozdiel od konfliktu, z ktorého má výhody jedine víťaz.

HLAVNÉ MYŠLIENKY:

- Niekedy sa ľudia ocitnú v situácii, keď sa ich práva dostanú do konfliktu.
- Tieto konflikty možno riešiť pokojnou cestou.

POMÔCKY:

Jedna alebo dve krátke ľudové rozprávky alebo rozprávky pre deti, v ktorých dochádza ku konfliktu medzi postavami. (Ak sa dobre zamyslíte, zistíte, že mnohé staré príbehy sú založené na takýchto konfliktoch – jedna postava alebo skupina postáv sa stereotypne označuje za „zlú“ a ďalšia postava alebo skupina postáv sa stereotypne označuje za „dobrú“).

ČAS:

Jedna hodina

AKO NA TO?

- Vyberte príbeh (pozri „pomôcky“ vyššie).
- Prečítajte príbeh triede.
- Pomôžte deťom odhaliť konflikt v príbehu tak, že im kladiete otázky uvedené ďalej. (Tradičné príbehy obyčajne majú „zlé“ postavy, ktoré umrú alebo sú potrestané, a „dobré“ postavy, ktoré žijú šťastne až naveky).
 - Kto bol šťastný na konci príbehu? Prečo?
 - Kto bol na konci príbehu nešťastný? Prečo?
 - Boli niečie práva v príbehu potlačené? Čie? Kto ich potlačil?
- Požiadajte triedu, aby sa nad príbehom opäť zamyslela, tentoraz z pohľadu draka, vlka alebo inej „zlej“ postavy. Požiadajte ich, aby príbeh prerozprávali z pohľadu tejto postavy. Takýmto spôsobom analyzujte každý konflikt príbehu. Drak, napríklad, povie „som drak a mojou úlohou je jesť ľudí a potom si príde ten hrozný princ a odsekneme mi hlavu“!
- Teraz sa spýtajte triedy, ako by bolo možné príbeh prepísať, aby každý dostal to, čo chce a predišlo sa konfliktu. Otázky môžu napomôcť. Ak máte dost času, môžu deti napísať vlastné verzie príbehu a ilustrovať ich kresbami.
 - Je možné vyriešiť tento konflikt pokojnou cestou? Ako?
 - Je možné, aby každá postava príbehu dostala to, čo chce? Ako?
 - Prečo by to bolo lepšie než situácia, v ktorej niekto vyhrá a niekto prehrá?

**MOŽNOSTI:**

- Vo forme projektu (pozri stranu 39) je možné ďalej rozvíjať myšlienku riešenia konfliktov spôsobom, pri ktorom nikto neprehrá. Jeden zo spôsobov je oboznámiť triedu s týmito štyrmi možnými závermi konfliktu. Požiadajte deti, aby vám pomohli uviesť príklady z vlastnej skúsenosti, ktoré ilustrujú jednotlivé možnosti:

Výhra–výhra:

Všetci sú spokojní, každý dostal to, čo chcel.

Výhra–prehra:

Jedna osoba nedostala to, čo chcela a je nešťastná.

Prehra–výhra:

Iná osoba nedostala to, čo chcela a je nešťastná.

Prehra–prehra:

Všetci premrhali čas spormi a nikto nedosiahol to, čo chcel.

Keď sa trieda dostatočne oboznámi s obojstranne výhodným riešením konfliktov, použite tento postup, keď v triede dôjde ku skutočným konfliktom. Požiadajte zainteresované deti alebo celú triedu, aby pracovali na riešení typu „výhra–výhra“.

Nemusí to byť vždy kompromis. Často môžu obaja ľudia, ktorí sú účastníkmi konfliktu, skutočne získať z takéhoto obojstranne výhodného riešenia. Predstavte si, napríklad, dve deti bijúce sa o pomaranč. Je možné, že jedno chce zjesť dužinu, zatiaľ čo druhé chce šupku na koláč. Tento konflikt možno vyriešiť mierumilovne a obe deti môžu „vyhrať“! Samozrejme, nie všetky konflikty sa riešia takto ľahko, no je užitočné pokúsiť sa rozmýšľať týmto spôsobom.



Siete konfliktov

CIEL:

Táto aktivita postavená na kreslení pomôže deťom analyzovať konflikty práv na základe vlastných skúseností.

HLAVNÉ MYŠLIENKY:

- Niekedy sú ľudia v situácii, keď sa ich práva dostanú do konfliktu.
- Tieto konflikty možno riešiť pokojnou cestou.

POMÔCKY:

Tabuľa alebo veľký hárok papiera.

ČAS:

Štyridsaťpäť minút

AKO NA TO?

- Do stredu papiera/tabule napíšete do kruhu slovo „konflikt“.
- Spýtajte sa triedy, čo podľa ich názoru toto slovo znamená.
- Spýtajte sa, aké spomienky alebo myšlienky evokuje. Zakaždým, keď niekto niečo povie, nakreslite plnú čiaru vedúcu od hlavného kruhu a napíšete slovo alebo slovné spojenie, ktoré zaznelo z triedy.



- Keď deti začnú uvádzať také nápady, ktoré súvisia s nápismi, ktoré už odznali, spojte ich medzi sebou a nie s hlavným kruhom. Pokračujte, pokiaľ viete udržať záujem.
- Na konci položte otázky uvedené nižšie, ktoré sa zameriavajú na všeobecné myšlienky o konflikte.

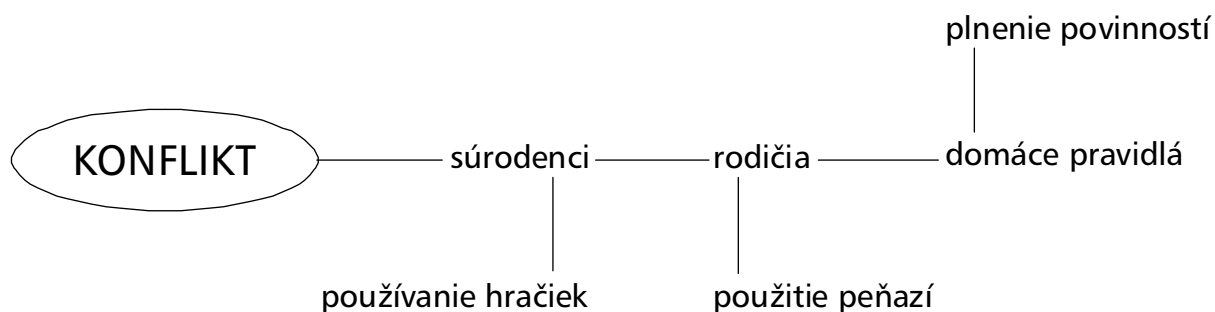

**OTÁZKY:**

- Ako by ste definovali „konflikt“?
- Čo majú spoločné konflikty, ktoré sme vyznačili?
- Čo spôsobuje konflikty?
- Čo ich zhoršuje?
- Čím sa dá predísť konfliktom, alebo čo ich rieši?
- Kto ignoruje čie práva v uvedených príkladoch? Ktoré práva? (Pozri Zhrnutie práv z Dohovoru o právach dieťaťa na strane 169)

MOŽNOSTI:

- Ako súčasť projektu (pozri stranu 39) požiadajte triedu, aby viedla denník konfliktov, ktoré sa v týždni vyskytnú. Požiadajte ich, aby označili tie konflikty, ktoré sa vyriešia užitočným spôsobom, konflikty, na ktoré sa premrhá veľa času, alebo tie, ktoré sa často opakujú. Niekedy je užitočné rozdeliť tieto konflikty do kategórií. Napríklad, priateľské/zlostné, jednoduché/zmätené, násilné/nenásilné. Povedzte triede, že ak získa nad problémom nadhľad a začne ho analyzovať, je to prvý krok k jeho riešeniu takým spôsobom, ktorý rešpektuje práva všetkých zainteresovaných.
- Ak chcete spraviť podrobnejšiu analýzu, spýtajte sa triedy na jednotlivé fázy konfliktov, ktoré zaznamenala. Napríklad: mohli byť tieto riešenie aj lepšie? Alebo horšie?



Mimoškolské aktivity

Tieto aktivity pomáhajú deťom rozmýšľať o ľudských právach ako o niečom, čo sú schopné obhájiť a za čo dokážu bojovať bez ohľadu na to, kde žijú. Pri mnohých doteraz uvádzaných aktivitách sú ďalšie návrhy aktivít v časti označenej „Možnosti“.

Tieto aktivity pre staršie deti pokračujú na strane 152.

Presadzovanie vlastných práv

CIEĽ:

Táto tvorivo ladená aktivita má za cieľ podporiť deti vo vysvetľovaní a presadzovaní vlastných práv.

HLAVNÉ MYŠLIENKY:

– Každý by mal mať vzdelanie v oblasti ľudských práv.

POMÔCKY:

- Zjednodušená verzia Dohovoru o právach dieťaťa alebo akýkoľvek dokument o ľudských právach z piatej časti tejto príručky.
- Materiál potrebný na vytvorenie plagátu: perá, farby, papier

ČAS:

Jeden a pol hodiny

AKO NA TO?

- Pred začiatkom hodiny vyberte z Dohovoru skupiny práv, ktoré navzájom súvisia. Napríklad práva o dieťati a jeho rodine.
- Požiadajte triedu, aby vytvorila skupinky alebo dvojice.
- Povedzte žiakom, že v mnohých krajinách majú televízne alebo rozhlasové relácie o právach detí a aj plagáty.
- Požiadajte každú dvojicu alebo skupinu, aby pripravila materiál vysvetľujúci jedno právo alebo skupinu práv z Dohovoru. Môže to byť plagát, hra, pieseň alebo básnička, ktorá sa vystaví. Ak sa niektoré deti rozhodnú spraviť plagát, môžu sa im zísť tipy uvedené nižšie.
- Hotové práce možno vystaviť alebo zarecitovať, či zaspievať pred triedou alebo pre celú školu.



TIPY NA PLAGÁTY:

- Predtým, než začnete, rozmyslite si, čo chcete povedať. Dohodnite sa na základnej myšlienke a zapíšte si ju.
 - Urobte si najprv malé rýchle náčrty, aby ste vyskúšali čo najviac nápadov.
 - Nebojte sa zamietnuť nápad v ľubovoľnej fáze. Je oveľa dôležitejšie tvrdo zapracovať na dobrej myšlienke, než pokračovať v práci na myšlienke, s ktorou nie ste spokojní.
-

MOŽNOSTI:

- Organizácia Spojených národov a ďalšie medzinárodné organizácie vybrali niektoré dni, počas ktorých sa pozornosť verejnosti každý rok upriamuje na ľudské práva. Nižšie sú uvedené len niektoré vybrané dni. Svoju výučbu v ľudských právach môžete vhodne aktualizovať aj tvorbou plagátov, hier a básničiek venovaných oslavám týchto dní.

Medzinárodný deň žien	8. marec
Medzinárodný deň detí	1. jún
Deň ľudských práv	10. december



Spravodaj venovaný ľudským právam

CIEL:

Táto aktivita má vlastnosti projektu a podporuje deti v tom, aby ľudské práva preniesli aj za hranice triedy do celej školy.

HLAVNÉ MYŠLIENKY:

– Ľudské práva sú súčasťou všetkých ľudských aktivít.

POMÔCKY:

noviny a iné médiá

ČAS:

Tento projekt sa uskutočňuje počas viacerých týždňov.

AKO NA TO?

- Nájdite v škole vhodné miesto, kde by sa spravodaj venovaný ľudským právam dal umiestniť a pravidelne aktualizovať. Napríklad nástenka na frekventovanej chodbe alebo blízko vchodu.
- Prečítajte si rady k práci na projekte a k práci s tlačou na stranách 39 a 44.
- Vedte deti k tomu, aby sledovali noviny, časopisy, televíziu a rozhlas a hľadali obrázky a texty o ľudských právach. Napríklad: kreslené seriály zobrazujúce predsudky a násilie, vojnová správa o tom, ako sa ľudské práva v iných krajinách porušujú, alebo domáce správy o niektorom miestnom probléme v oblasti ľudských práv. Tieto novinové články by si mohli vystrihovať alebo, ak išlo o správu v televízii, napísať z nej krátky obsah. Tie možno potom vyvesiť na nástenku.



- Ak je to možné, dovoľte deťom, aby sa sami rozhodli, čo si do spravodaja venovaného ľudským právam chcú dať. Je to pre nich príležitosť, aby za niečo sami prevzali zodpovednosť.
- Niekedy je dobré postupovať tak, že spravodaj venovaný ľudským právam sa najprv začne ako krátkodobý projekt a využije sa zánietenie detí. Ak je projekt úspešný, môže sa zo spravodaja stať stála nástenka.
- Ak je to možné, negatívne prvky vyvážite pozitívnymi. Napríklad, príbehom o tom, ako rôzne skupiny vo vašej krajine spolupracujú.
Použite materiál zo spravodaja ako základ výučby v ľudských právach – keď vám žiaci budú vyhľadávať zaujímavé materiály, vaša práca bude oveľa jednoduchšia!

MOŽNOSTI:

- Spravodaj venovaný ľudským právam môže obsahovať aj plagáty, kresby a básničky a aj žiacky prieskum domácej situácie v oblasti ľudských práv. Užitočný príspevok môže byť napríklad rozhovor so staršou osobou, ktorá zažila vojnu (tu vám možno príde vhod rady k vedeniu rozhovorov na strane 45).
- Spravodaj venovaný ľudským právam sa môže zmeniť aj na výstavku pre miestnych obyvateľov.



časť štvrtá: staršie deti

♥ Začiatok – úvodné cvičenia	strana 106
♥ Spolužitie – cvičenia zamerané na rešpekt	strana 110
♥ Kto, ja? – cvičenia zamerané na zodpovednosť	strana 116
♥ Práva pre život – cvičenia zamerané na univerzálnosť ľudských práv	strana 127
♥ Čo je správne? – cvičenia zamerané na spravodlivosť	strana 136
♥ Moje práva/Tvoje práva – cvičenia zamerané na situácie, v ktorých sa práva dostávajú do konfliktu	strana 141
♥ Mimoškolské aktivity	strana 152

„Všetko, čo potrebujem, je nápad...“

Ukrajinský študent – učiteľ



Sprievodca cvičeniami:

Pre uľahčenie používania majú všetky cvičenia v tejto časti manuálu rovnakú úpravu.

Názov

Ciel: Ten, spolu s krátkym úvodom ku každej skupine cvičení, vám napovie, na čo sú užitočné.

Hlavné myšlienky: Toto sú kľúčové koncepty, ktoré cvičenie obsahuje. Počas cvičenia ich majte neustále na pamäti.

Čo potrebujete: Toto vám povie, aké pomôcky budete potrebovať a čo treba pripraviť ešte pred hodinou.

Čas: Toto je približný čas, ktorý cvičenie zaberie, vrátane diskusnej časti.

Ako na to: Táto časť vysvetľuje celé cvičenie krok za krokom. Ak treba použiť špeciálne metódy, sú vysvetlené v druhej časti tohto manuálu.

Otázky: Väčšina cvičení obsahuje otvorené otázky a diskusiu, ktoré pomáhajú študentom rozmýšľať o sporných otázkach, ktoré cvičenie vyvolalo. Rady, ako používať otvorené otázky a diskusiu, nájdete v druhej časti tohto manuálu.

Možnosti: Toto sú návrhy na ďalšiu prácu na sporných otázkach alebo nápady, ako prispôbiť cvičenie inej vekovej skupine.

Informácie / Príklady / Kartičky na hry: Niektoré cvičenia majú ďalšie časti. Aby vám nič neušlo, prečítajte si celé cvičenie skôr, ako ho začnete, a uistite sa, že ste našli všetky položky pod hlavičkou „Čo potrebujete“.



Začiatok – úvodné cvičenia

Kedže niektoré cvičenia v tejto časti manuálu odkazujú na Všeobecnú deklaráciu ľudských práv, tu sú dve cvičenia, ktoré vám pomôžu oboznámiť s ňou vašich študentov.

Tieto cvičenia stavajú na cvičeniach pre mladšie deti na stranách 56–58.

Imaginárna krajina

(Toto cvičenie vychádza z myšlienok Eda O'Brien a Nancy Flowersovej)

CIEĽ:

Toto cvičenie predstaví študentom myšlienku, že práva vychádzajú z potrieb a zoznami ich so Všeobecnou deklaráciou ľudských práv. Vyvoláva otázky o tom, ako hodnotíme práva, a „Možnosti“ ukazujú alternatívy, ako vytvoriť „práva v triede“.

HLAVNÉ MYŠLIENKY:

- Dokumenty o ľudských právach sa zakladajú na našich vlastných základných potrebách.
- Niektoré práva si podľa situácie ceníme viac alebo menej, ale každé právo je pre niekoho dôležité.

ČO POTREBUJETE:

- Zjednodušenú verziu Všeobecnej deklarácie ľudských práv zo strany 162.

ČAS:

Zhruba hodina a štvrt' na základné cvičenie

AKO NA TO:

- Rozdeľte triedu do skupín po piatich alebo šiestich.
- Prečítajte nasledovnú situáciu:
„Predstavte si, že ste objavili novú krajinu, ktorú predtým nikto neobýval a kde nie sú žiadne zákony ani pravidlá. Spolu s ostatnými členmi vašej skupiny budete osadníkmi v tejto novej krajine. Neviete, aké sociálne postavenie budete v novej krajine zaujímať.“
- Každý študent samostatne napíše tri práva, ktoré by podľa neho mali byť garantované každému v tejto novej krajine.
- Teraz požiadajte študentov, aby sa podelili o svoje názory a diskutovali o nich v rámci skupín, a aby vybrali zoznam desiatich práv, ktoré celá skupina pokladá za dôležité.
- Teraz požiadajte každú skupinu, aby pomenovala svoju krajinu a aby vypísala svojich desať vybraných práv na veľký výkres alebo na tabuľu, aby ich všetci videli.
- Každá skupina prezentuje svoj zoznam zvyšku triedy. Počas prezentácií vytvoríte „hlavný zoznam“, ktorý bude zahŕňať všetky práva zo skupinových zoznamov. Niektoré práva sa budú spomínať viackrát, napíšte ich na „hlavný zoznam“ raz a vždy, keď sa opakujú, urobte vedľa nich značku.



- Po ukončení prezentácií skupinových zoznamov identifikujte na „hlavnom zozname“ práva, ktoré sa čiastočne prekrývajú alebo si navzájom odporujú. Môžete zoznam zracionalizovať? Môžete zoskupiť niektoré podobné práva?
- Po dokončení „hlavný zoznam“ porovnajte so Zjednodušenou verziou Všeobecnej deklarácie ľudských práv zo strany 162. Aké rozdiely/ podobnosti ste našli?
- Použite nasledovné otázky, aby ste priviedli študentov k hlavným myšlienkam. „Možnosti“ nižšie uvádzajú alternatívy na rozšírenie cvičenia.

OTÁZKY:

- Zmenili sa počas tohto cvičenia vaše názory na to, ktoré práva sú najdôležitejšie?
- Aký by bol život, keby sme niektoré z týchto práv vyradili?
- Sú ešte nejaké práva, ktoré chcete pridať na konečný zoznam?
- Napísal niekto právo, ktoré nebolo zahrnuté do žiadneho zoznamu?
- Prečo je pre nás užitočné robiť takéto zoznamy?

MOŽNOSTI:

- Ak máte čas, požiadajte študentov, aby každý označil tri práva na „hlavnom zozname“, ktoré osobne pokladá za najdôležitejšie, alebo o ktorých si myslí, že bez nich môžeme žiť. (Toto sa dá urobiť počas prestávky.)
- Toto cvičenie bolo použité v mnohých krajinách. V krajinách zmietaných vojnou si študenti najviac cenia právo na život, kým v krajinách s ekonomickými problémami je prvoradé právo na prácu. Môžete so študentmi skúmať sporné body pomocou otázok ako napríklad: „Myslíte si, že situácia v našej krajine ovplyvnila váš výber práv? Prečo? Prečo nie?“
- Ako projekt (pozri stranu 39) sa môže toto cvičenie upraviť tak, že študenti urobia zoznam „práv v triede“, ktoré by podľa nich zlepšili ich školské prostredie. Napríklad právo na prácu v pokoji, právo na to, aby váš názor ostatní rešpektovali, právo na súkromie a súkromné vlastníctvo... Buďte otvorení ich návrhom, ale zdôraznite, že so všetkými právami prichádzajú aj príslušné zodpovednosti. Tento „živý dokument“ môže byť vystavený v triede a upravovaný podľa potreby. Spýtajte sa triedy: „Čo by sa podľa vás malo stať, keď niekto poruší tieto práva?“
- Ako ďalší krok sa študenti a učitelia môžu dohodnúť na zozname „Naša škola je...“, ktorý môže byť vyvesený pri vchode do školy, aby ho všetci mohli vidieť. Niektorí študenti, ktorí to urobili, sa sústredili na problém násilia v ich škole. Napísali: „Naša škola je: bezpečné miesto; miesto, kde sa starší študenti starajú o tých mladších; miesto, kde navzájom rešpektujeme svoje práva...“



Práva v novinách

(Podľa ukážky Nancy Flowersovej)

CIEL:

Toto cvičenie zamerané na analýzu a diskusiu je dobrým úvodom k právam pre starších študentov, ktorí už môžu mať predstavu o tom, čo sú ľudské práva. Pomôže im poznať ich práva a použiť rámec ľudských práv v každodenných situáciách.

HLAVNÁ MYŠLIENKA:

- Práva na papieri sa vzťahujú na každodenné situácie.

ČO POTREBUJETE:

- Najrôznejšie staré noviny a časopisy, dost' na to, aby každá malá skupina mala aspoň jeden výtlačok.
- Tabuľu alebo veľký výkres a perá.
- Všeobecnú deklaráciu ľudských práv a Zjednodušenú verziu Všeobecnej deklarácie ľudských práv z piatej časti tohto manuálu.

ČAS:

Jedna hodina.

AKO NA TO:

- Prečítajte triede nasledovný text:
„V našom modernom svete máme prístup k väčšiemu množstvu informácií ako kedykoľvek predtým. K väčšine z nás sa tieto informácie dostávajú pomocou médií, a to najmä v správach. Každý deň sú televízne obrazovky a noviny plné situácií a príbehov, ktoré sú plné nádeje, tragické, šťastné, smutné, jednoduché alebo zložité. Obvykle sa pri otrasných príbehoch v správach cítime bezmocní. Avšak pri druhom pohľade, s pomocou myšlienky ľudských práv, vidíme vzory úspechu, kde sú práva chránené a ľudia sa podľa nich správajú, a vzory problémov, kde sú práva upierané.“
- Požiadajte triedu, aby utvorila skupinky po štyroch.
- Rozdajte noviny a časopisy.
- Na celú tabuľu/ výkres nakreslite veľký kruh. Na jeho obvod napíšte nasledovné tri slovné spojenia tak, aby boli čo najďalej od seba. (Poskytnite dost' priestoru na neskoršie nalepenie výstrižkov z novín a časopisov.)
Tri slovné spojenia:
 - Práva porušované
 - Práva chránené
 - Práva vykonávané
- Požiadajte skupiny, aby vo svojich časopisoch a novinách našli príklady ku každému zo slovných spojení na tabuli. Povzbudte študentov k tomu, aby použili všetky časti novín a časopisov, vrátane reklám, inzerátov a iných položiek.



- V prípade potreby povzbudte triedu nasledovnými príkladmi:
 - Práva porušované:
To by mohol byť článok o tom, ako zavreli obecné zdravotné stredisko bez konzultovania s miestnymi obyvateľmi. To by ilustrovalo upretie práva na zdravie alebo dokonca na život!
 - Práva chránené:
To by mohol byť príbeh o deťoch zachránených pred ľuďmi, ktorí ich zneužívali.
 - Práva vykonávané:
To by mohol byť obrázok futbalistu dávajúceho gól, čo by ilustrovalo právo na voľný čas, zdravie, slobodu združovania alebo dokonca cestovania (ak je to medzinárodný zápas).
- Keď trieda úlohu dokončí (obvykle asi po desiatich minútach), požiadajte ich, aby vo Všeobecnej deklarácii ľudských práv alebo v Zjednodušenej verzii Všeobecnej deklarácie ľudských práv našli ten článok alebo tie články, ktoré majú súvislosť s príbehmi a obrázkami nájdenými v novinách. Na túto časť cvičenia im dajte ďalších desať minút.
- Teraz požiadajte postupne každú skupinu, aby prilepila svoje nálezy na tabuľu/ veľký výkres. Kým tak robia, mali by vysvetliť, prečo vybrali práve ten príklad a ktoré články Všeobecnej deklarácie ľudských práv ilustruje.
- Niektoré z vybraných prípadov budú situácie, kde to isté právo je chránené, porušované a uplatňované zároveň! Pomocou nižšie uvedených otázok pomôžte študentom analyzovať tieto situácie.

OTÁZKY:

- Bolo ľahké nájsť príklady na situácie, kde sú práva porušované, chránené alebo uplatňované?
- Bolo niektoré zo slovných spojení ťažšie ilustrovateľné? Prečo?
- Našli ste nejaké novinové články alebo iné príklady, ktoré sa vzťahovali na všetky tri slovné spojenia? Ktoré? Prečo?
- Našli ste nejaký príklad, kde práva jedného človeka alebo skupiny boli chránené, a to spôsobilo, že práva niekoho iného boli porušené? Mohol by v takých situáciách byť užitočný koncept „moje práva sa končia tam, kde sa tvoje začínajú a naopak“? Bol by výsledok použitia tohto konceptu lepší pre všetkých zainteresovaných? Prečo? Prečo nie?

MOŽNOSTI:

- Ako projekt (pozri stranu 39) by študenti mohli preskúmať medzinárodné snahy chrániť práva civilistov v konfliktných situáciách alebo obhajobu práv zraniteľnej skupiny vo vašom okolí. (Poznámka: Hoci študenti musia vedieť, že práva sú často porušované, je dôležité, aby sa tiež dozvedeli, ako sú chránené, ak majú mať pocit, že obhajoba ľudských práv je možná.)
- Na strane 44 nájdete viac nápadov na sledovanie správ o právach v médiách. Na strane 102 sú nápady, ako rozšíriť toto povedomie v škole.



Spolužitie – cvičenia zamerané na rešpekt

Tieto cvičenia zdôrazňujú, že spôsob, akým na seba každodenne vzájomne pôsobíme, má priamy dosah na rešpektovanie ľudských práv. Hra s pravidlami vyvoláva otázky o tom, ako sa tvoria zákony, a cvičenie o počúvaní sa zameriava na právo na vlastný názor a zodpovednosť rešpektovať názory druhých.

Tieto cvičenia stavajú na cvičeniach pre mladšie deti na stranách 59–73.

Stanovanie

(Podľa myšlienky v *Understand the Law* 1994, The Citizenship Foudation)

CIEL:

Táto hra pomáha študentom pochopiť, ako si komunity vytvárajú pravidlá a zákony na ochranu práv ľudí.

HLAVNÉ MYŠLIENKY:

- Pravidlá správania sú prevenciou konfliktov a chránia práva.
- Tieto pravidlá je najlepšie tvoriť demokraticky.

ČO POTREBUJETE:

Jeden súbor „situácií“ zo strany 112 pre každú skupinu.

ČAS:

Asi jeden a pol hodiny

AKO NA TO:

- Rozdeľte triedu na malé skupinky po piatich alebo šiestich.
- Povedzte študentom:
„Predstavte si, že idete so skupinou priateľov stanovať. Nieкто vám povedal o nádhernom mieste na stanovanie – čistinka v lese blízko jazera, ďaleko od civilizácie. Niekoľko týždňov ste to spolu plánovali a konečne prišiel vytúžený víkend. Po dlhej ceste prídete na čistinku. Priniesli ste si všetko, čo budete potrebovať, vrátane veľkého stanu, v ktorom budete všetci spať. V blízkosti je studňa s pitnou vodou a máte povolenie rúbať drevo a robiť oheň. Žiadne ďalšie zariadenia nemáte, ani pravidlá, ani táborového správcu. Postavíte si tábor, zaplávate si a pripravíte sa na týždeň plný zábavy. Avšak už na konci prvého dňa v tábore zistíte, že máte nezhody v tom, ako má tábor fungovať. Uvedomíte si, že bude lepšie, ak sa dohodnete na spôsobe, ako urobiť prázdniny príjemnejšími. Zvoláte poradu.“
- Požiadajte študentov, aby v skupinách porozmýšľali o štyroch–piatich problémoch, s ktorými sa môže skupinka stretnúť. Požiadajte ich, aby sa dohodli na riešení každého problému.



- Požiadajte študentov, aby uvažovali nad nasledovnými otázkami:
 - Ako dospeli k rozhodnutiu?
 - Nesúhlasil niekto?
 - Bral sa každého názor do úvahy?
- Teraz prečítajte študentom nasledovný text:
„Po porade ide všetko dobre a veci sa zlepšili. Avšak po niekoľkých ďalších dňoch vzniknú nové problémy, ktoré spolu musíte vyriešiť tak, aby sa už neopakovali.“
- Ak môžete okopírovať „situácie“ zo strany 112, rozdajte každej skupine jeden súbor. Študenti v skupinách položia „situácie“ lícom na stôl a po jednom ich budú obracať. Zakaždým by sa mali snažiť dospieť k rozhodnutiu, ako „situáciu“ riešiť. Podľa možnosti by sa vždy mali dohodnúť. (Ak ste nemali možnosť odkopírovať alebo ofotiť „situácie“, po jednom ich nahlas čítajte a snažte sa dospieť k rozhodnutiu ako trieda, hoci to bude ťažšie.)
- Ak niektoré skupiny skončia hru skôr, požiadajte ich, aby porozmýšľali o nižšie uvedených otázkach.
- Keď všetky skupiny hru ukončia, spýtajte sa ich, aké rozhodnutia v jednotlivých „situáciách“ urobili. Nežiadajte každú skupinu o komentár ku každej „situácii“ – zabralo by to priveľa času.
- Pomocou nižšie uvedených otázok nadviažte na cvičenie diskusiou.

OTÁZKY:

- V tomto cvičení ste na ochranu práv všetkých v tábore použili pravidlá. Čo by sa stalo, keby ste sa na pravidlách nemohli dohodnúť, alebo keby ich všetci ignorovali?
- Čo robí pravidlo dobrým/ zlým?
- A čo zákony? Mali by ste vždy poslúchať zákony, aj keď sú zlé?
- Niektoré pravidlá a zákony sú nepísané. Napríklad náboženské zákony alebo zákony morálky. Prečo niektoré skupiny ľudí ctia tieto zákony, hoci nemusia?
- Dodržiavanie pravidiel a zákonov sa obvykle vynucuje trestom alebo sankciami. Pravdepodobne ste sa rozhodli použiť sankcie proti tým, ktorí porušia táborové pravidlá. Čo je cieľom sankcií? Aké sankcie sú najefektívnejšie? Môžu mať sankcie opačný účinok?

MOŽNOSTI:

- Toto cvičenie by mohlo byť východiskovým bodom pre vytvorenie pravidiel v triede, na ktorých sa spoločne dohodnú študenti a učitelia (na strane 38 nájdete ďalšie nápady).
- V mnohých krajinách je poprava trestom za najrôznejšie „zločiny“, od vraždy po priestupky ako obchodovanie na čiernom trhu. Toto cvičenie môže byť východiskom pre diskusiú o tom, či poprava skutočne zabraňuje kriminalite.



KARTY SITUÁCIÍ PRE „STANOVANIE“:

Situácia 1

Niekoľko ľudí musí spať pri vchode do stanu, ktorý sa dobre nezatvára. Do rána obvykle veci tohto človeka vypadnú von na mokrú trávu. On alebo ona sa sťažuje, že sa veci zničia. Čo urobíte?

Situácia 2

Na porade ste sa všetci dohodli, ako bude tábor fungovať. Teraz jeden z vás ignoruje spoločné rozhodnutie. Ako ho môžete prinútiť dodržiavať pravidlá?

Situácia 3

Niekoľko ľudí nechalo vodu v kotlíku vriieť nad ohňom a odišiel si zaplávať. Kotlík spadol do ohňa a iskry podpálili roh vášho stanu. Uvedomíte si, že máte problém s bezpečnosťou. Môžu prísť aj ďalšie. Čo urobíte?

Situácia 4

Chodiť po vodu do studne je veľmi nudná práca. Všetci by si išli radšej zaplávať než po vodu. Avšak jeden z vás si pri plávaní natiahol sval na ramene a nemôže chodiť po vodu. To znamená, že každý z ostatných bude musieť ísť po vodu viackrát. Čo urobíte?

Situácia 5

Dvaja z vás fajčia, ostatní nie. Nefajčiari silne protestujú proti smradu a dymu v stane, ale fajčiari majú pocit, že by mali mať možnosť pri oddychovaní fajčiť. Čo urobíte?

Situácia 6

Jeden z vás si priniesol rádio a skoro ráno si nahlas púšťa hudbu. To všetkých nahnevá. Čo urobíte?

Situácia 7

Všetci bývate v jednom stane, ale nemôžete sa dohodnúť na poriadku. Niektorí by mali radi stan stále upratovaný, iní nie. Hádky kazia atmosféru v tábore. Čo urobíte?

Situácia 8

Niekoľko ľudí zničí drahú gitaru, ktorá patrí inému a odmietne zaplatiť za opravu. Čo urobíte?

Situácia 9

Váš priateľ sa k vám na niekoľko dní pridá. Má síce svoj vlastný stan, ale odmietne dodržiavať táborové pravidlá. Čo urobíte?

Situácia 10

Dvaja z vás si myslia, že tábor by mal mať pravidlá týkajúce sa požívania alkoholu. Zvolajú poradu. Väčšina z vás je proti úplnému zákazu. Čo urobíte?



Aktívne počúvanie

CIEĽ:

Cvičenie zamerané na počúvanie pomáha študentom zlepšiť schopnosť počúvať a rozmyšľať, čo robí počúvanie „dobrým“ a „zlým“.

HLAVNÉ MYŠLIENKY:

- Počúvanie je schopnosť dôležitá pre vzájomné rešpektovanie práva na vlastný názor. (Pozri Článok 12 Dohovoru o právach dieťaťa a Článok 19 Všeobecnej deklarácie ľudských práv v piatej časti tohto manuálu.)
- Schopnosť počúvať si môžeme tréningom zlepšovať.

ČO POTREBUJETE:

Rámčeky „Čo nám pomáha počúvať?“ a „Čo nám bráni v počúvaní?“ zo strany 114 až 115.

ČAS:

Asi 30 minút

AKO NA TO:

- Rozdeľte triedu do dvojíc.
- Vysvetlite im, že o chvíľu jeden z každej dvojice bude musieť bez prestávky rozprávať, kým druhý z dvojice ho bude čo najpozornejšie počúvať. Hovoriaci môže rozprávať o čomkoľvek. Napríklad o sebe, o svojej rodine, o zaujímavom zážitku...
- Nechajte dvojice rozhodnúť sa, kto bude hovoriť a kto počúvať.
- Dajte signál na začiatok rozprávania.
- Nechajte hovoriacich hovoriť minútu alebo dve bez prestávky. Ak už nebudú mať o čom rozprávať, zatlieskajte a zastavte ich.
- Požiadajte počúvajúcich, aby partnerovi zopakovali jeho dve posledné vety. Táto požiadavka je obvykle veľkým prekvapením – málokto bude schopný spomenúť si na tie dve vety dokonale!
- Dvojice si vymenia roly. Ten, čo predtým počúval, teraz rozpráva a naopak.
- Po pár minútach ich znova zastavte. Je pravdepodobné, že počúvajúci tentoraz dávali väčší pozor – takže ich požiadajte, aby zopakovali posledné TRI vety, ktoré ich partner povedal!
- Pomocou nižšie uvedených otázok privedte študentov k hlavným myšlienkam.

OTÁZKY:

- Dokázali ste si na vety spomenúť?
- Bolo jednoduchšie spomenúť si na ne pri druhom pokuse? Prečo?
- Čo ste robili, čo vám pomohlo počúvať? Robili ste niečo zvláštne s vaším telom? Alebo s vašou tvárou? A čo s vašou myslou?
- Čo vám bránilo v počúvaní?
- Teraz ukážte triede informácie v rámčekoch „Čo nám pomáha počúvať?“ a „Čo nám bráni v počúvaní?“ zo strany 114–115. Je v týchto rámčekoch niečo, čo študenti predtým nespomenuli? Prečo?



- Počúvanie je schopnosť dôležitá pre rešpektovanie a ochranu ľudských práv. Je zvlášť dôležitá pre Článok 12 Dohovoru o právach dieťaťa a Článok 19 Všeobecnej deklarácie ľudských práv, ale tiež pre všetky ostatné články. Prečo je to tak? Čo získavame tým, že počúvame druhých? Už ste sa ocitli v situácii, keď vás nikto nepočúval? Ako sa cítite, keď ostatní ignorujú náš názor? Súhlasíte s názorom, že svoju schopnosť počúvať môžeme zlepšiť tréningom?

MOŽNOSTI:

- Ak chcete, môžete v hre pokračovať, či už výmenou partnerov alebo zvýšením počtu viet, ktoré si počúvajúci musia zapamätať.
- Môže byť zábavné opakovať hru niekoľko dní alebo týždňov a zakaždým ju viac sťažiť, aby študenti videli, že ich schopnosť počúvať sa zlepšuje.

ČO NÁM BRÁNI V POČÚVANÍ?

- Počúvanie zapnuté–vypnuté
Ľudia rýchlejšie myslia, ako rozprávajú. To znamená, že keď niekoho počúvate, máte veľa času na rozmýšľanie. Často tento čas využívame na rozmýšľanie o obede, alebo čo sme robili včera večer, namiesto aby sme rozmýšľali o tom, čo nám druhý rozpráva!
 - Počúvanie s predsudkami
V každej časti sveta existujú slová alebo slovné spojenia, pri ktorých počutí ľudia prestanú počúvať. Slová ako „kapitalistický“, „komunistický“, „fundamentalistický“. Keď ľudia tieto slová počujú, prestanú počúvať a začnú plánovať obranu alebo protiútok.
 - Počúvanie so zavretou myslou
Niekedy rýchlo usúdime, že hovoriaca osoba (alebo téma) je nudná, nemá pravdu, alebo je bezvýznamná, alebo že vieme, čo povie. Vtedy prestávame počúvať.
 - Vyrušované počúvanie
Hluk, svetlá, teplota, ostatné veci v miestnosti, alebo to, čo ste jedli na raňajky, to všetko nám môže zabrániť vypočuť si, čo nám druhí chcú povedať. Avšak s trochou tréningu aj za takýchto okolností môžeme dobre počúvať.
-



ČO NÁM POMÁHA POČÚVAŤ?

Počúvame tak telom ako myslou

- otočte sa k hovoriacemu
- udržiavajte kontakt očami
- udržiavajte otvorený postoj tela (neprekrížte si ruky na prsiach, neotáčajte sa chrbtom...)
- nakloňte sa k hovoriacemu
- uvoľnite sa

Počúvajte, ČO sa hovorí...

- zachyťte hlavnú tému, nielen „fakty“
- udržiavajte myseľ otvorenú
- myslite dopredu
- analyzujte a vyhodnocujte
- neprerušujte

Počúvajte, AKO je to povedané...

- neverbálne signály (napríklad výraz tváre, držanie tela)
- tón hlasu

Počúvanie je dôležité, pretože...

- Ukazuje ľuďom, že si ceníte ich skúsenosti a to, čo hovoria
 - Povzbudzuje ľudí k úprimnému a voľnému rozprávaniu
 - Vám môže pomôcť identifikovať oblasti, kde sa ľudia zhodujú, alebo nezhodujú a pomáha vám vymyslieť riešenia týchto nezhôd
-



Kto, ja?

cvičenia zamerané na zodpovednosť

Tieto cvičenia zdôrazňujú osobnú zodpovednosť. Je v nich použitá morálna dilema zo skutočného života, ktorá vyvoláva otázky o čestnosti a každodennej zodpovednosti. Ďalšie cvičenie o cenzúre skúma zodpovedné používanie moci. Celkovým cieľom týchto cvičení je poukázať na to, že ku každému právu prislúchajú zodpovednosti.

Tieto cvičenia stavajú na cvičeniach pre mladšie deti zo strán 74–80.

Práva a zodpovednosti

CIEĽ:

Toto krátke cvičenie s vytváraním zoznamov a diskusiou pomáha študentom pochopiť súvislosť medzi právami a zodpovednosťami.

HLAVNÁ MYŠLIENKA:

– Ku každému právu existuje príslušná zodpovednosť.

ČO POTREBUJETE:

- Zjednodušenú verziu Všeobecnej deklarácie ľudských práv (pozri stranu 162).
- Informáciu o právach a zodpovednostiach (pozri stranu 118).

ČAS:

45 minút

AKO NA TO:

- Požiadajte študentov, aby vytvorili dvojice. Nech každý študent napíše päť dôležitých práv, ktoré by podľa neho mali byť v škole a päť dôležitých práv, ktoré by podľa neho mali byť doma. Napríklad právo na vlastný priestor.
- Požiadajte študentov, aby si vymenili svoje zoznamy s partnermi. Nech každý študent vymyslí zodpovednosti, ktoré zodpovedajú právam na partnerovom zozname. Napríklad zodpovednosť rešpektovať priestor ľudí, s ktorými žijú.
- Každá dvojica prezentuje triede dve práva a ich príslušné zodpovednosti. Učiteľ napíše práva aj zodpovednosti na tabuľu.
- Požiadajte študentov, aby si prečítali Informáciu o právach a zodpovednostiach. Začnite diskusiu pomocou nasledovných otázok:

**OTÁZKY:**

- Bolo ľahké alebo ťažké vymyslieť ku každému právu adekvátnu zodpovednosť?
- V príklade o bezpečnostných pásoch (pozri Informáciu o právach a zodpovednostiach na strane 118), kto má podľa vás pravdu – vláda alebo ľudia, ktorí si odmietajú zapnúť bezpečnostné pásy?
- Čo keby sa nejaký váš známy zranil, pretože nejaký vodič si odmietol zapnúť bezpečnostný pás? Ako by sa to mohlo stať? Ako by ste sa cítili?
- Čo keby zomrelo choré dieťa, pretože lekár sa musel venovať ošetrovaniu vodiča, ktorý si nezapol bezpečnostný pás a zranil sa? Pozrite si Zjednodušenú verziu Všeobecnej deklarácie ľudských práv na strane 162. O ktoré práva išlo v tomto prípade?
- Príde vám na um iný príklad, kde sú práva a zodpovednosti v konflikte?

MOŽNOSTI:

- Keďže otázky práv a zodpovedností sú v škole bežné (napríklad právo používať zariadenia a zodpovednosť neničiť ich), toto cvičenie môže byť základom používania jazyka práv a zodpovedností v každodenných situáciách.
- Ako ďalší krok môžu študenti a učitelia vyvesiť zoznam práv a príslušných zodpovedností na stenu. Keď nastanú konflikty, alebo vzniknú iné sporné otázky okolo práv, ktokoľvek môže k zoznamu pridávať. Napríklad, ak si niektorí študenti „požičiavajú“ cudzie veci bez súhlasu majiteľa, niektorý študent sa môže rozhodnúť pridať na zoznam: „Mám právo na súkromie a bezpečnosť svojich vecí / A tiež mám zodpovednosť rešpektovať súkromie a bezpečnosť mojich spolužiakov.“ Môže byť užitočné zoznam napísať: „Všetci máme právo pridávať k tomuto zoznamu / A všetci máme zodpovednosť nepísať veci, ktoré by porušovali práva druhých.“
- Pre lepšie ujasnenie práv a zodpovedností by si študenti mohli prečítať informáciu o „negatívnych“ a „pozitívnych“ právach zo strany 118, a potom identifikovať „negatívne“ a „pozitívne“ práva vo Všeobecnej deklarácii ľudských práv. (Zistia, že mnohé práva pozostávajú rovnako z „negatívneho“ (zodpovednosť) ako z „pozitívneho“ (právo) prvku.



INFORMÁCIA O PRÁVACH A ZODPOVEDNOSTIACH

Ku každému právu existuje príslušná zodpovednosť. Napríklad vaše právo slobodného vyjadrovania obmedzuje vaša zodpovednosť nehovoriť nepravdivé veci, ktoré ponižujú niekoho iného a urážajú jeho právo na dôstojnosť a dobrú reputáciu.

Rovnováha našich práv so zodpovednosťami rešpektovať práva druhých znamená, že obvykle môžeme naše práva využívať len v určitých medziach.

Existujú mnohé situácie, kde sa práva a zodpovednosti rôznych ľudí dostávajú do konfliktu. Niektoré krajiny majú napríklad zákony, ktoré prikazujú zapnúť si v aute bezpečnostný pás. Mnohí ľudia sú proti týmto zákonom, dôvodiac, že je to obmedzovanie ich práva na slobodné konanie.

Vlády týchto krajín dôvodia, že ľudia v autách majú voči nemocniciam, lekárom a zvyšku spoločnosti zodpovednosť urobiť všetko pre to, aby sa vyhli zraneniu za volantom. Argumentuje sa, že keď si ľudia nezapnú bezpečnostný pás a zrania sa, oberajú o čas, peniaze a miesto v nemocnici chorých ľudí, a tým obmedzujú právo chorých ľudí na ošetrovanie.

INFORMÁCIA O „NEGATÍVNYCH“ A „POZITÍVNYCH“ PRÁVACH

Termín „negatívne právo“ sa používa na opis práva, ktoré zakazuje, aby nám niekto ubližoval, alebo robil niečo nepríjemné. Príkladmi negatívnych práv je právo, aby človek nebol zabitý, alebo sa k nemu zle nesprávali, alebo právo, aby vás neokradli. Toto sú negatívne práva, pretože hovoria NIE každému, kto by vám mohol chcieť ublížiť.

Termín „pozitívne právo“ sa používa na opis práva, ktoré deklaruje našu slobodu niečo urobiť. Napríklad právo na to, aby ste dostali zaplatené za vašu prácu, je pozitívnym právom. Toto sú pozitívne práva, pretože vám hovoria ÁNO, máte toto právo, a druhým ľuďom, že ÁNO, musia podporovať vaše právo. Napríklad váš zamestnávateľ má zodpovednosť zaplatiť vám.



Zlodej?

(Prispôsobené zo strany 82 *Understand the Law* 1993, The Citizenship Foundation)

CIEĽ:

Táto prípadová štúdia pomocou morálnej dilemy predstavuje študentom myšlienku zodpovednosti v spoločnosti. Hoci osoba v prípadovej štúdii omylom dostane veľké množstvo peňazí, mnohí študenti už budú mať skúsenosti so situáciou, keď im v obchode veľa vydali a oni museli urobiť podobné rozhodnutie.

HLAVNÁ MYŠLIENKA:

- Ku každému právu existuje príslušná zodpovednosť. Napríklad s právom na rovnocenné postavenie pred zákonom má človek zodpovednosť rešpektovať zákon.

ČO POTREBUJETE:

Zjednodušenú verziu Všeobecnej deklarácie ľudských práv (pozri stranu 162).

ČAS:

Aspoň jedna hodina

AKO NA TO:

- Rozdeľte triedu na malé skupinky po piatich alebo šiestich.
- Prečítajte triede nasledovný text:

„Každý mesiac si Alexander ukladá časť platu na účet v miestnej banke. Nie je to veľa, ale je to preňho jediný spôsob, ako našetriť na dovolenku s deťmi. Každý mesiac mu banka posielala výpis z účtu. Tento mesiac Alexander zistil, že tam má oveľa viac peňazí, ako si myslel. Musí to byť omyl. Napíše banke, že mu pripísali o 2000 dolárov viac, ako mali.

„Nie,“ hovorí banka, „nestala sa žiadna chyba. Peniaze sú vaše.“ Alexander im napíše znova. „Dvakrát sme to skontrolovali,“ hovorí banka, „určite sme neurobili chybu.“ Alexander stále nie je spokojný. Napíše tretí raz a banka mu znova povie, že peniaze sú jeho.

Po tomto má Alexander pocit, že nemá čo stratiť. Začne peniaze míňať na veci, ktoré on a jeho rodina potrebuje. Kúpi nejaký nový nábytok, prerobí byt a zoberie rodinu na týždňovú dovolenku.

Krátko na to si bankovní pracovníci uvedomia, že urobili chybu. Tých 2000 dolárov, ktoré dali Alexandrovi, patrí inému klientovi s rovnakým menom. Banka požiada Alexandra, aby peniaze vrátil. Dá im, čo mu zostalo, ale minul už viac ako 1000 dolárov. Obžalujú ho z krádeže.

Ak majú Alexandra podľa zákona uznať za vinného z krádeže, musia mu na súde dokázať, že:

 - konal nečestne
 - si vzal alebo ponechal niečo, čo patrilo niekomu inému
 - mal v úmysle si to nechať nastálo.“



- Požiadajte študentov, aby sa v skupinách rozhodli, či má Alexander byť uznaný vinným z krádeže. Pri hľadaní odpovede by sa študenti mali sústrediť na tri otázky:
 - Konal Alexander nečestne?
 - Vzal Alexander niečo, čo patrilo niekomu inému?
 - Mal Alexander v úmysle si to nechať?

Ak študenti na všetky tri otázky odpovedia **áno**, podľa zákona je Alexander vinný. Ak študenti odpovedia na jednu alebo viac otázok **nie**, Alexander nie je vinný.

- Ak študenti rozhodnú, že Alexander je podľa zákona vinný z krádeže, aký trest by mal podľa ich mienky dostať?

Napríklad v Anglicku môže sudca za takýto prečin poslať človeka do väzenia až na desať rokov, alebo mu uložiť pokutu až do výšky 2000 libier (čiže asi 3000 dolárov). (Môžete si zistiť, aký by bol trest vo vašej krajine a povedať to študentom.)

- Ak študenti rozhodnú, že Alexander nie je vinný, mal by podľa nich vrátiť peniaze, ktoré minul na rodinu a domov?
- Teraz povedzte triede, čo sa Alexandrovi skutočne stalo:
„Po trojdňovom súdnom procese porota Alexandra oslobodila. Poroty nemusia uvádzať dôvody verdiktov, ale môžeme predpokladať, že Alexandrove pokusy upozorniť banku na omyl presvedčili porotu, že nemal nečestné úmysly.
Hoci Alexander bol oslobodený spod obžaloby z krádeže, stále zostávala otvorená otázka vrátenia minutých peňazí. Nebolo v moci súdu sa touto otázkou zaoberať a banka sa musela obrátiť v tejto veci na iný súd.“

OTÁZKY:

- Čo by ste na Alexandrovom mieste urobili vy? Prečo?
- Kto bol zodpovedný za nápravu chyby banky – Alexander alebo banka? Prečo?
- Zmenilo by to nejako vašu odpoveď, keby množstvo peňazí bolo menšie alebo väčšie?
- A čo iné prípady? Napríklad je to vodičova zodpovednosť zamknúť si auto alebo zodpovednosť ostatných neukradnúť ho, keď nie je zamknuté?
- Predstavte si, že ste Alexandrov priateľ/priateľka. Udali by ste ho polícii?
- Kto je zodpovedný za dodržiavanie zákona?
- Pozrite si Zjednodušenú verziu Všeobecnej deklarácie ľudských práv (strana 162). O ktoré práva v tomto prípade ide?

MOŽNOSTI:

- Študenti môžu napísať príbeh o situácii, v ktorej oni museli na seba zobrať zodpovednosť morálneho rozhodnutia. Napríklad nájsu na ulici peniaze – odovzdajú ich?
- Ako projekt by študenti mohli získať informácie o právnom systéme vo vašej krajine. Mnohé súdy akceptujú divákov. Výsledkom projektu by mohol byť simulovaný súdny proces prípadu, v ktorom ide o práva a zodpovednosti.



Nechajte ma hovoriť!

CIEĽ:

Toto cvičenie sa zameriava na práva a zodpovednosti jednotlivca a štátu týkajúce sa slobody vyjadrovania. Keďže dosť závisí od vzájomnej dôvery medzi študentmi a učiteľom, je lepšie toto cvičenie použiť, keď už študenti majú skúsenosti s inými cvičeniami o ľudských právach.

HLAVNÉ MYŠLIENKY:

- Ku každému právu existuje príslušná zodpovednosť.
- Napríklad s právom na slobodu vyjadrovania má človek tiež zodpovednosť rešpektovať názor druhých.

ČAS:

Hodina a pol

ČO POTREBUJETE:

Zjednodušenú verziu Všeobecnej deklarácie ľudských práv (na strane 162). Informáciu o cenzúre zo strany 123.

AKO NA TO:

- Požiadajte študentov, aby si predstavili, že píšu do miestnych novín. (Ak vaša oblasť nemá miestne noviny, môžete si s triedou jedny vymyslieť, vrátane mena, periodicity vydávania, atď.) Požiadajte ich, aby napísali krátky list o niečom, čo sa im v okolí vôbec nepáči. Vysvetlite im, že tieto listy nikto mimo triedy neuvidí. **Zabezpečte, aby ich skutočne nikto nevidel.**
- Po tom, ako študenti napísali svoje listy, rozdeľte triedu do dvojíc. Požiadajte, aby si partneri vymenili listy. Teraz im povedzte, aby si predstavili, že sú redaktormi miestnych novín. Dostali tento list a majú obavy, že by mohol rozhnevať miestne úrady a starostu. Požiadajte ich, aby vyškrtli (cenzurovali) tie časti listu, ktoré pokladajú za nebezpečné. List môžu zmeniť podľa ľubovôle.
- Vráťte listy tým, ktorí ich písali. Buď ako trieda alebo v skupinách, diskutujte o nižšie uvedených otázkach.
- Po diskusii študentov oboznámte s Informáciou o cenzúre zo strany 123 a požiadajte ich, aby vymysleli príklad na každý bod. Napríklad pod hlavičkou „ČO sa cenzuruje“ je uvedené „umelci“. Spýtajte sa študentov, prečo by podľa nich niekto chcel cenzurovať umelca. Ak vaša krajina má alebo v minulosti mala cenzúru, porozprávajte o tom študentom a uveďte konkrétne príklady.

**OTÁZKY:**

- Použili ste autocenzúru, kým ste napísali svoj list? Prečo alebo prečo nie?
- Použili ste slušný alebo drzý jazyk?
- Ak ste napísali slušný list, bolo to preto, že ste cítili zodpovednosť voči pocitom druhých alebo preto, že ste sa báli prípadného trestu?
- Mysleli ste viac na to, ako napraviť situáciu, alebo ste jednoducho chceli ukázať váš hnev?
- Ako ste sa cítili, keď bol váš list cenzurovaný?
- Ako vyzeral váš list po cenzúre?
- Ako ste vyberali, čo z partnerovho listu vyškrtnete?
- Ako by ste asi reagovali, keby ste boli miestnym úradníkom, ktorý dostal sťažnosť? Čo keby list útočil na vašu osobnosť, alebo obsahoval vulgárny jazyk?
- Myslíte, že vláda má zodpovednosť vypočuť všetky sťažnosti, aj keď sú „nebezpečné“? Prečo? Prečo nie?
- Bol váš list „nebezpečný“?
- Prečo sme podľa vašej mienky robili toto cvičenie?

MOŽNOSTI:

- Ak uznáte za vhodné, môžete cvičenie zmeniť tak, že študenti si budú predstavovať, že píšú do školských novín.
- Ako projekt (pozri stranu 39) požiadajte triedu, aby nejaký čas sledovala noviny. Študenti si môžu vybrať nejakú udalosť a porovnávať, ako o tej istej veci píšú rôzne noviny.
- Ak študenti zaujmú postoj k nejakému problému v novinách, mohli by do nich ako trieda napísať slušný list, v ktorom vyjadria svoj názor.



INFORMÁCIA O CENZÚRE

Sloboda vyjadrovania je ľudské právo podľa Všeobecnej deklarácie ľudských práv (Článok 19). Mnohí ľudia veria, že práve sloboda vyjadrovania je srdcom demokratickej spoločnosti. Iní vravia, že prílišná sloboda vyjadrovania môže byť nebezpečná. V mnohých krajinách je sloboda prejavu obmedzovaná, ak spôsobuje násilie vyvolávaním bitiek, vyzýva ľudí na vzburu alebo je rasistická či fanatická.

V niektorých krajinách sa cenzuruje aj kritika vlády.

KTO robí cenzúru:

- | | | | |
|---------------------|-------------------|----------|---------------------|
| – oficiálni cenzori | – vláda | – zákon | – médiá |
| – štátni úradníci | – zamestnávateľia | – odbory | – nátlakové skupiny |

ČO sa cenzuruje:

- | | | |
|--------------------|--------------------------------|-----------------------|
| – informácie | – prístup k informáciám | – prejav |
| – kolektívne akcie | – útoky na akceptované hodnoty | – umelci |
| – spisovatelia | – politická opozícia | – kritici spoločnosti |

PREČO sa cenzuruje:

- aby sa zakryla nekompetentnosť a/ alebo informácie
- aby sa chránila vládna politika
- aby sa chránili zraniteľní, napríklad mladiství
- aby sa chránil status quo
- aby sa chránili privilégia
- aby sa uchránila moc

AKO sa cenzuruje:

- zabránením, aby sa niečo urobilo (preventívna cenzúra)
- trestom po udalosti (trestajúca cenzúra)

KEDY sa cenzuruje:

- pred voľbami
- v čase rýchlych sociálnych zmien
- počas národnej/ medzinárodnej krízy
- keď je vláda slabá a hrozí jej pád



Čo by ste urobili vy?

CIEL:

Táto prípadová štúdia o politickej vražde povzbudzuje študentov k diskusii o zodpovednostiach štátu a jednotlivca.

HLAVNÁ MYŠLIENKA:

- Ku každému právu existuje príslušná zodpovednosť. Napríklad s právom na osobnú bezpečnosť má človek zároveň zodpovednosť hájiť toto právo pre druhých.

ČO POTREBUJETE:

- Prípadovú štúdiu: Luis Diaz zo strany 125
- Informáciu o politických vraždách zo strany 126
- Text „Čo sa stalo“ zo strany 126

ČAS:

Asi jedna hodina

AKO NA TO:

- Prečítajte, alebo nechajte študentov, aby si prečítali Prípad Luisa Diaza.
- Povedzte študentom, že smrť, ako bola Luisova, sa hovorí nezákonné popravy alebo politické vraždy. Prečítajte, alebo požiadajte študentov, aby si prečítali Informáciu o politických vraždách zo strany 126.
- Luisova rodina chce spravodlivosť pre ľudí zodpovedných za jeho smrť. Armáda to nechce. Požiadajte triedu, aby v skupinkách po štyroch alebo piatich diskutovala, prečo má jeho rodina a armáda takéto názory. Tu je niekoľko otázok, ktoré uľahčia začiatok diskusie:
 - Kto je podľa vás zodpovedný za Luisovu smrť: armáda, vláda, Luis alebo vojak, ktorý ho zastrelil?
 - Aký vplyv by malo potrestanie vinníkov na ostatných členov bezpečnostných síl?
 - Keby potrestali vinníkov, zmenšila alebo zväčšila by sa moc vlády, bezpečnostných síl a armády? A čo ich imidž?
 - Čo keby zostali nepotrestaní? Stratí armáda dôveru ľudu?
 - Záleží na tom, či armáda stratí dôveru ľudu?
 - Myslíte si, že je v poriadku, keď vojaci nemôžu byť potrestaní za zabitie ani za takýchto okolností?
 - Ak vojakov nepotrestajú, aký vplyv to bude mať na pohľad verejnosti na právny systém (súdy, sudcov, atď.)
- Požiadajte študentov, aby si predstavili, že sa skrývali neďaleko a videli tvár aj armádne číslo vojaka, ktorý zabil Luisa, ale ich nikto nevidel.
Čo by ste vy urobili v takej situácii?
 - Išli by ste domov a zabudli na všetko? Dalo by sa to?
 - Išli by ste na políciu podať o tom správu?
 - Povedali by ste Luisovej rodine alebo niekomu inému, čo ste videli?
 - Urobili by ste niečo iné? Čo? Prečo?
- Na konci cvičenia môžete triede prečítať text „Čo sa stalo“ (na strane 126).

**MOŽNOSTI:**

- Požiadajte študentov, aby si predstavili, že sú priatelia, rodina alebo kolegovia niekoho, kto bol nezákonne popravený. Požiadajte ich, aby napísali báseň alebo príbeh, alebo nakreslili obrázok vyjadrujúci pravdepodobné pocity týchto ľudí.
- Ako projekt (pozri stranu 39) požiadajte študentov, aby si pripravili scénu, v ktorej jeden študent bude predstavovať novinára, ktorý prišiel urobiť rozhovor o smrti Luisa Diaza s jeho rodinou. Niekoľko otázok, ktoré treba zvážiť:
Chcú s novinárom hovoriť? Je to nebezpečné? Môžu mu veriť? Čo chce ten novinár? Aký je jeho názor na túto vraždu? Môže novinár pomôcť pri zverejňovaní prípadu? Chcú to Luisovi priatelia, rodina, kolegovia?
Každá skupina zahrá svoju scénu celej triede.

PRÍPAD LUISA DIAZA

17. septembra 1992 Luis Enrique Landa Diaz, 21-ročný študent medicíny na Carabobo State University v Arague vo Venezuele, oslavoval 17. výročie založenia fakulty medicíny so spolužiakmi a profesorským zborom. Podľa svedkov sa kúsok odtiaľ odohrala ostrá výmena názorov medzi niekoľkými študentmi a príslušníkmi Národnej gardy, ktorí v okolí patrolovali. Dvadsať členov Národnej gardy začalo na študentov striekať slzný plyn.

O pol tretej po polnoci príslušníci Národnej gardy začali smerom k študentom strieľať naostro. Celý incident bol zachytený na video. Luisa Diaza zabila guľka o niekoľko minút.

Zabitie sa začalo oficiálne vyšetrovať a jedného člena Národnej gardy identifikovali ako podozrivého. Začali sa procesy na vojenskom súde, ako aj na civilnom.

Avšak v marci 1993 vojenský súd požiadaval o výlučnú jurisdikciu nad prípadom. V minulosti vojenské súdy opakovane oslobodili členov bezpečnostných síl obvinených z porušovania ľudských práv.

Rodina Luisa Diaza, ktorá sa snažila prípad zverejniť, sa stala terčom systematického prenasledovania. Dostávali výhražné telefonáty a na ich dom strieľali. V decembri 1992 strieľala na otca Luisa Diaza skupina ozbrojených mužov v aute a postrelili ho do kolena.



INFORMÁCIA O POLITICKÝCH VRAŽDÁCH

Termín „nezákonná poprava“ opisuje protizákonné úmyselné zabitie na rozkaz vlády alebo s jej súhlasom. Ak úrady odmietnu vyšetrovať neopodstatnené zabitie bezpečnostnými silami, alebo vykonať nad vinníkmi spravodlivosť, je to nezákonná poprava a zodpovedná je za ňu vláda. Môže sa použiť aj termín „politická vražda“, keďže je zrozumiteľnejší a zahŕňa úmyselné a svojvoľné zabitia ozbrojenými politickými skupinami.

Politické vraždy sa odlišujú od zabití, ktoré sa stanú v legálne odôvodnenom kontexte. Ak niekoho zabije vojak v sebaobrane alebo polícia pri pouličnej bitke, zabitie môže byť právne ospravedlniteľné. Taktiež ak je niekto popravený na základe usvedčenia z viny na spravodlivom súde, zodpovedný štát bude argumentovať, že toto zabitie je právne ospravedlniteľné. Aj keď vojak zabije z osobných dôvodov a potom je potrestaný ako každý vrah, zabitie sa nepokladá za nezákonnú popravu. Podobne aj zabitie nepriateľského vojaka v boji je legálne.

Mnohé vlády, ktoré používajú politické vraždy, sú viazané dohodami o rešpektovaní ľudských práv. Niektoré vlády sa ani nesnažia ospravedlniť svoje konanie. Niektoré používajú také vražedné metódy, aby zakryli zločin. Zabíjajú v noci, keď je obeť sama. Telá potom zohavia a skrývajú, aby ich nepoznali. Väčšina vlád však klame, alebo bagatelizuje fakty.

V júni 1989 tanky čínskej armády zmasakrovali protestujúcich za demokraciu na Tienanmenskom námestí v Pekingu. Televízne kamery prenášali záznamy z demonštrácie do celého sveta, takže to videli tisíce ľudí. Stovky tiel boli objavené v márniciach a nemocniciach. Napriek tomu čínska vláda pôvodne vyhlásila, že nikto nebol zabitý. Túto verziu neskôr poopravili: vláda povedala, že 200 civilistov bolo zabitých pri zrážkach medzi vojakmi a demonštrujúcimi – silné podcenenie skutočnosti.

Niektoré vlády sa ospravedlňujú tým, že násilie je v ich spoločnostiach bežné, alebo že je výsledkom etnických tlakov. Násilie bude bežné v každej spoločnosti, kde sa porušujú ľudské práva. Násilie medzi komunitami nie je nevyhnutným produktom etnického alebo náboženského napätia. Často sa začína alebo zhoršuje pre oficiálne postupy.

ČO SA STALO

Organizácia za ľudské práva Amnesty International sa ujala Luisovho prípadu. Súčasťou ich kampane k prípadu bolo, že obyčajní ľudia z celého sveta písali venezuelskej vláde a žiadali, aby začala v prípade konať a skončila prenasledovanie jeho rodiny.

V júli 1995 občiansky súd odsúdil príslušníka Národnej gardy, ktorý zastrelil Luisa, na 18 rokov väzenia. Ten sa odvolal, na výsledok sa čaká.

Luisov otec povedal, že to bolo: „... vďaka medzinárodnému tlaku... Už som stratil nádej... Vyhrážky a útoky ma takmer odpísali. To všetko sa vašou kampaňou zmenilo.“



Práva pre život – cvičenia zamerané na univerzálnosť ľudských práv

Tieto cvičenia pomáhajú študentom pochopiť, že všetci ľudia majú rovnaké práva. Naše práva môžu byť porušované, ale nikto nám ich nemôže vziať. Rodíme sa s nimi a s nimi aj zomierame.

Tieto cvičenia stavajú na cvičeniach pre mladšie deti na stranách 80–87.

Koleso práv

(Z Human Rights Education Workshop on Women's Human Rights and Gender Equality, presented by the Croatian NGO B.a.B.e, Sljeme, Croatia, March 1996)

CIEĽ:

Toto cvičenie využíva skutočný zážitok ako základ úvahy o tom, ako obhajujeme naše vlastné práva a práva druhých.

HLAVNÁ MYŠLIENKA:

– Každý už v živote obhajoval vlastné práva a práva druhých, hoci pri tom možno nepoužil slovo „právo“.

ČO POTREBUJETE:

Tabuľu alebo veľký výkres a perá.

ČAS:

Asi hodina

AKO NA TO:

- Toto je cvičenie pre skupinky šiestich ľudí. Ak máte veľkú triedu, urobte cvičenie najprv len s jednou malou skupinkou (napríklad cez obed). Títo študenti potom budú vystupovať ako pomocníci v malých skupinách.
- Rozdeľte triedu do skupiniek po šiestich, v každej skupine bude jeden pomocník.
- Pomocník vyzve každého v skupine, aby si spomenul na situáciu, kedy sa „postavil“ za vlastné práva alebo práva druhých. (Študenti si napríklad môžu spomenúť, ako ich v detstve z niečoho nespravodlivo obvinili.) Ak chcú, môžu svoju spomienku porozprávať susedovi. Po piatich minútach by každý študent mal mať pripravené nasledovné informácie:
 1. Udalosť, keď som sa „postavil“ za práva
 2. Čo sa stalo
 3. Kde sa to stalo
 4. Motív. Prečo som sa „postavil“
 5. Kto alebo čo bolo mojím zdrojom podpory



- Kým študenti rozmýšľajú, pomocník nakreslí veľký kruh so špajdlami.
- Pomocník teraz vyzve každého člena svojej skupiny, aby porozprával svoj príbeh podľa piatich vyššie uvedených bodov.
- Ako členovia skupiny rozprávajú, pomocník napíše, **kde** sa incident **odohral** na **koniec** jednej špajdle, a **motív** a zdroje **podpory** pozdĺž špajdle. (Pre uľahčenie môže pomocník vždy zosumarizovať príbeh, ak s tým ostatní členovia súhlasia.)
- Keď už všetci porozprávali svoje príbehy, pomocník pomocou nižšie uvedených otázok privedie študentov k hlavnej myšlienke.

OTÁZKY:

- Boli vaše zážitky podobné/ rozdielne? Stali sa napríklad na verejnosti alebo v súkromí, doma alebo v práci?
- Boli niektoré miesta alebo osoby zároveň pozitívne aj negatívne?
- Spomenul niekto ako zdroj podpory zákon alebo úrady? Prečo? Prečo nie?
- Ako ste sa cítili, keď ste na zážitok spomínali?
- Boli to pozitívne zážitky? Prečo? Prečo nie?
- Mali mnohí z vás podporu priateľov/ kolegov, rodiny? Prečo je podľa vašej mienky takáto podpora užitočná pri obhajobe ľudských práv?

MOŽNOSTI:

- Toto cvičenie je veľmi pružné. Dá sa použiť na analýzu akéhokoľvek minulého zážitku s akoukoľvek vekovou skupinou. Jeho prínos je najmä v tom, že ukáže deťom, že ich zážitky sú v mnohom podobné.
- Študenti si môžu pozrieť dokumenty o ľudských právach v piatej časti manuálu a zistiť, o ktoré práva v ich príbehoch išlo.
- Ako projekt požiadajte študentov, aby počas víkendu sledovali médiá a svoje vlastné zážitky. Koľko príkladov obhajoby ľudských práv našli?



„Mignonette“

(Zo strany 11 z *Understand the Law* 1994, The Citizenship Foundation)

CIEĽ:

Tento morálne komplikovaný príbeh o práve na život pomôže študentom pochopiť, ako práva fungujú v skutočnosti. Dá sa dobre spojiť s cvičeniami o konflikte, ktoré sa začínajú na strane 141.

HLAVNÉ MYŠLIENKY:

- Každý má právo na život.
- Existuje koncept „prirodzených práv“.

ČAS:

Asi jedna hodina

ČO POTREBUJETE:

Zjednodušenú verziu Všeobecnej deklarácie ľudských práv (zo strany 162).

AKO NA TO:

- Ukážte triede Článok 3 Všeobecnej deklarácie ľudských práv (pozri stranu 158), ktorý hovorí o práve na život:
„Článok 3. Každý má právo na život, slobodu a bezpečnosť svojej osoby.“
- Rozdeľte triedu do skupiniek po piatich alebo šiestich.
- Prečítajte triede nasledovný príbeh:
„19. mája 1884 sa z Anglicka vybrali štyria muži na jachte, ktorá sa volala *Mignonette*, do Austrálie. Boli to kapitán Thomas Dudley, prvý dôstojník Edwin Stephens, námorník Ned Brooks a Richard Parker, 17-ročný plavčík. 5. júla veľká vlna narazila do boku jachty. Jachta sa začala potápať. Muži mali čas iba na to, aby zobrali dve konzervy jedla a dostali sa do člna, kým sa *Mignonette* potopila. Štyria nešťastníci boli uprostred Atlantického oceánu, 1 600 míľ od pevniny, len s trochou zeleniny v konzervách. Po troch dňoch sa im, celým vyhladovaným, podarilo chytiť korytnačku. To im zabezpečilo jedlo a pitie, ale po deviatich dňoch bolo preč aj to. Ešte stále 1 000 míľ od pevniny, bez jedla a s vodou, len ak pršalo, námorníci strácali nádej. Kapitán v liste svojej žene napísal, že ak nepríde žiadna loď, „čoskoro zomrieme... Lutujem, že som sa vôbec vydal na túto cestu...“ Existovala však jedna šanca na prežitie, aspoň pre troch členov posádky, na niekoľko dní. Niekoľko by sa musel stať potravou pre ostatných. Kapitán navrhol, aby žrebovali, ktorého z nich zabijú, ale Stephens a Brooks proti tomu namietali. „Ak máme zomrieť, zomrieme všetci spolu,“ hovorili. Mladý Richard Parker nepovedal nič, len ležal na dne člna takmer v bezvedomí.
Po ďalších dvoch dňoch bez jedla a vody kapitán presvedčil Stephensa, že jeden z nich by mal byť obetovaný pre záchranu ostatných, a že jasným kandidátom bol Richard Parker. Bol sirota, nemal ženu ani rodinu a už bol na prahu smrti. Z kómy sa prebral len občas, aby sa napil morskej vody, z ktorej mu potom bolo ešte horšie. Vedeli, že ich malý čln sa blíži k lodným trasám. Každú chvíľu mohli zbadieť nejakú loď – alebo aj nemuseli. Dohodli sa, že ak im nepríde žiadna pomoc do ďalšieho dňa, zabijú chlapca. Žiadna pomoc neprišla. Námorník Brooks sa na zabití nechcel zúčastniť. Kým on sa



zakryl plášťom na jednom konci člna, Dudley a Stephens sa zohli k bezvedomému Parkerovi. „Richard, chlapče,“ zašepkal kapitán, „prišiel tvoj čas.“ Stephens sa pripravoval chytiť chlapcove nohy, ale nebolo treba. Richard bol príliš slabý na to, aby bojoval, keď kapitán chytil nôž a presekol ním chlapcovo hrdlo. Ďalšie tri dni všetci traja muži pili jeho krv a jedli jeho srdce a pečeň. Na štvrtý deň ich zbadali z nemeckej lode *Montezuma*. Všetci traja muži boli veľmi slabí. Prvého dôstojníka a kapitána museli na palubu vytiahnuť lanom.

Muži sa dostali do Anglicka 7. septembra. Dudley, Stephens a Brooks išli rovno na úrady a vysvetlili svoje dôvody pre zabitie chlapca.“

- Požiadajte študentov, aby v skupinkách odpovedali na nasledovné otázky:
 - Myslíte si, že tí traja muži urobili niečo zlé?
 - Mali by ich obžalovať zo zločinu?
 - Mali by byť všetci obžalovaní z rovnakého zločinu?
- Teraz prečítajte triede ďalšiu časť príbehu:

„Podobné incidenty sa stali už predtým a tak Dudley, Stephens a Brooks boli veľmi prekvapení, keď ich okamžite obžalovali z vraždy – hoci od žaloby proti Brooksovi neskôr upustili. Verejnosť sa o príbeh veľmi zaujímala a noviny o ňom prinášali podrobné správy. Zbierali sa peniaze na právnikov, ktorí mali mužov pred súdom obhajovať. Pri procese sa všetci zhodli na faktoch prípadu, ale porota mala veľmi ťažkú úlohu. Sympatizovali s námorníkmi a boli by radi súhlasili, že nie je nemorálne, keď niekto zabije druhého človeka, aby si zachránil svoj život. Uznali, že je vraždou úmyselne zabiť niekoho, kto neohrozuje váš vlastný život. Sudca ponúkol porote východisko tým, že jej dovolil vyniesť „zvláštny verdikt“. V ňom porota uviedla fakty, ale rozhodnutie o vine alebo nevine nechala na skupinu piatich sudcov.“
- Požiadajte študentov, aby v skupinkách odpovedali na nasledovné otázky:
 - Keby ste boli jedným z piatich sudcov, uznali by ste Dudleyho a Stephensa vinnými z vraždy?
 - Prečo?
 - Ak sú vinní, aký by mal byť trest?
- Teraz povedzte triede, čo sa stalo:

„Súd uznal Dudleyho a Stephensa vinnými z vraždy. Trest za vraždu v tom čase bola smrť, ale v tomto prípade ho zmenili na šesť mesiacov väzenia. Podľa vtedajších zvyklostí a v porovnaní so zachádzaním s inými námorníkmi v podobnej situácii, sa to aj tak mnohým zdalo príliš tvrdé.“

**OTÁZKY:**

- Právo Richarda Parkera na život bolo porušené. A čo právo na život ostatných mužov v člne?
- Čo by ste robili vy? Radšej by ste zomreli, akoby ste mali niekoho iného zabiť?
- Tento príbeh sa stal 64 rokov pred vytvorením Všeobecnej deklarácie ľudských práv. Mení to nejako právo Richarda Parkera na život?
- Niektorí ľudia tvrdia, že existujú „prirodzené“ zákony a práva, ktoré vždy existovali, sú spravodlivé a dáva ich zdravý rozum. Napríklad právo byť slobodný je podľa nich „prirodzeným“ právom. Súhlasíte s týmto názorom?
- Na aké ďalšie veci okrem samotného života by sme podľa vás mohli mať „prirodzené“ právo? Urobte zoznam a porovnajte ho s právami vo Všeobecnej deklarácii ľudských práv.

MOŽNOSTI:

- Čo keby muži neboli povedali úradom, že chlapca zabili? Vyzvite študentov, aby urobili scény, príbehy, básne alebo imaginárne listy, v ktorých si predstavujú, že sú tí traja námorníci po desiatich rokoch. Aký pocit by mali z toho, čo urobili? Cítili by sa vinní? Prečo? Prečo nie?
- Ako by ste reagovali, keby ste boli priatelia Richarda Parkera?
- Ako projekt by študenti mohli urobiť anketu medzi priateľmi a rodinou s otázkou „Čo sú podľa vás vaše prirodzené práva?“ Výsledné dáta by mohli zhromaždiť a roztriediť a potom použiť na diskusiu alebo na matematiku, napríklad na vytvorenie diagramu.



Irinin príbeh

CIEĽ:

Cieľom tejto prípadovej štúdie o osobe, ktorej práva boli systematicky porušované, je rozšíriť vedomosti študentov o porušovaní ľudských práv. Tiež je jej cieľom rozvinúť v študentoch vedomie, že aj obyčajní ľudia sa môžu postaviť proti porušovaniu ľudských práv.

HLAVNÁ MYŠLIENKA:

– Jednotlivci, ale hlavne skupiny ľudí, môžu úspešne zabrániť porušovaniu ľudských práv.

ČO POTREBUJETE:

- Irinin príbeh zo strán 134–135.
- Zjednodušenú verziu Všeobecnej deklarácie ľudských práv.
- Informáciu o väzňoch svedomia

ČAS:

Asi jedna hodina

AKO NA TO:

- Požiadajte študentov, aby rýchlo vymysleli čo najviac dôvodov, pre ktoré vláda môže niekoho legitímne uväzniť. Napríklad za vraždu, lúpež atď. Napíšte tieto dôvody na tabuľu. Tejto časti venujte najviac päť minút.
- Prečítajte študentom Informáciu o väzňoch svedomia zo strany 135.
- Prečítajte študentom Irinin príbeh zo strany 134–135.
- Rozdeľte triedu do skupiniek po piatich alebo šiestich. Dajte každej skupine exemplár Zjednodušenej verzie Všeobecnej deklarácie ľudských práv zo strany 162. Požiadajte ich, aby zistili, ktoré Irinine práva podľa Všeobecnej deklarácie ľudských práv boli porušené (ak nemôžete Deklaráciu rozmnožiť, čítajte práva po jednom nahlas a pýtajte sa triedy, či boli v Irininom prípade porušené).
- Ak niektoré skupiny skončia skôr, požiadajte ich, aby identifikovali metódy, ktoré použila skupina Amnesty International z Milwaukee, aby dosiahla Irinino prepustenie.
- Pomocou nižšie uvedených otázok začnite diskusiu o Irininom prípade.

**OTÁZKY:**

- Myslíte, že bolo správne uväzniť Irinu? Prečo? Prečo nie?
- Ktoré Irinine práva boli porušené? Čo sa podľa vás snažili úrady dosiahnuť tým, ako s Irinou zaobchádzali?
- Ľudia z organizácie za ľudské práva Amnesty International nepoznali Irinu osobne, ani neboli z jej krajiny. Prečo sa podľa vás zaujímali o jej osud?
- Aký vplyv malo podľa vás konanie týchto ľudí na sovietsku vládu, na americkú vládu a na Irinu? Prečo?
- Úrady, ktoré uväznili Irinu, a iné vlády, ktoré porušujú ľudské práva, tvrdia, že nepriatelia štátu strácajú svoje ľudské práva, keď konajú proti štátu. Preambula Všeobecnej deklarácie ľudských práv hovorí, že všetci máme „rovnaké a neodňateľné práva“. Kto má podľa vás pravdu? Prečo? Prečo je to dôležité?
- Keby vás nespravodlivo uväznili, ako by ste chceli, aby zareagoval svet?

MOŽNOSTI:

- So staršími deťmi použite v tomto cvičení štandardnú, nezjednodušenú verziu Všeobecnej deklarácie ľudských práv.
- Ako ďalší krok požiadajte starších študentov, aby napísali báseň z pohľadu väzňa v samotke, alebo aby zdramatizovali Irinin príbeh a predviedli ho ostatným študentom v škole.
- Irina písala básne do mydla. Mladšie deti by mohli experimentovať s písaním vodou na zem alebo s paličkami atď...



IRININ PRÍBEH

Deň po 29. narodeninách, 5. marca 1983 bola Irina Ratušinskaja, poetka z Ukrajiny, odsúdená na sedem rokov nútených prác a päť rokov vyhnanstva za protisovietsku agitáciu a propagandu. Tento rozsudok sa zakladal na piatich básňach, o ktorých jej manžel povedal, že s politikou mali do činenia toľko ako modlitba k Bohu. Tiež sa zúčastňovala na demonštráciách za to, aby vláda rešpektovala ľudské práva.

Bola uväznená v Malej zóne, špeciálnej jednotke pre politické väzenkyne v Baraševe v Mordvinskej autonómnej republike v Ruskej federácii. Malá zóna mala najtvrdší väzenský režim, ktorý sovietsky zákon pre ženy povoľoval.

Irina na protest proti nevykurovaným celám a nedostatku jedla a lekárskej opatery štrajkovala hladovkami. Trpela mnohými zdravotnými problémami, avšak jej rodina ju nesmela navštíviť, ani jej poslať lieky. Ako odpoveď na jej hladovky ju premiestnili do trestného zariadenia vo väznici Yavas. Po príchode ju zbili do bezvedomia, celú noc ju nechali na kamennej dlážke len v spodnej bielizni a nedostala väzenské lôžko na zotavenie. Keď sa snažila žalovať dozorcov, ktorí ju zbili, dali ju na samotku za „predstieranie, že má otras mozgu“.

V knihe Sivá je farbou nádeje Irina opisuje svoj život vo väzení: „Všetky tie normy ľudského správania, ktoré sú človeku vštepované už od kolísky, sa tu schválne a systematicky ničia. Je normálne chcieť byť čistá? Tak si zoberte svoju porciu solených sardel cez malý otvor vo dverách cely holými rukami! Nedostanete tanier ani nôž, dokonca ani kúsok papiera, aby ste si to mali kam položiť. A potom si očistíte ruky od zvyškov rybič vnútorností o šaty, pretože vodu nedostanete! Dostaňte svrab a kožné plesne, žíte v špine, dýchajte odporný smrad vedra, ktoré vám slúži ako WC, potom oľutujete svoje prečiny! Ženy sú hanblivé? O to väčší dôvod vyzliecť ich pri prehliadkach donaha, a keď ich počas vyšetrovania zoberú okúpať sa, „náhodou“ vojde celá skupina chtivých a posmeškujúcich úradníkov KGB... Normálnemu človeku sú odporné lži a hrubosť? Stretnete sa s takým množstvom oboch, že budete musieť pozbierať všetky vnútorné sily, aby ste mysleli na to, že je aj iná realita!“

V roku 1983 sa Irininým prípadom začala zaoberať organizácia za ľudské práva Amnesty International. Začali kampaň za prepustenie Iriny. Skupina Amnesty International v Milwaukee v USA zorganizovala veľkú kampaň na zverejnenie Irininej zúfalej situácie. V článkoch v časopisoch a novinách a v rozhovoroch v rozhlase, vrátane rozhovoru s Voice of America, ktorý bol veľakrát vysielaný do ZSSR. Sovietskym úradom posielali petície a pohľadnice o Irine a snažili sa získať pomoc amerických vládnych činiteľov, vrátane prezidenta. Taktiež sa kontaktovali s Irininým mužom a svokrou. →



V roku 1985 Amnesty International zistila, že Irinu premiestnili na neznáme miesto. Skupina v Milwaukee zorganizovala vypredaný koncert na jej narodeniny a na Medzinárodný deň detí. Na koncerte známy básnik prečítal jej básne a diváci si vypočuli jej prípad a dostali inštrukcie, ako napísať listy na podporu tejto kampane.

Do roku 1986 sa Irinin prípad stal veľmi známym. Senátor Edward Kennedy na svojej návšteve v ZSSR diskutoval o prípade s generálnym tajomníkom Michailom Gorbačovom. V Anglicku bola usporiadaná hladovka na podporu Iriny a v Izraeli skupiny Amnesty International rozdávali brožúry o Irine. Študenti v Denveri v Colorade pre ňu usporiadali narodeninovú party a písali jej každý deň. Irinu konečne prepustili 9. októbra 1986. Sovietske úrady jej tiež dovolili odcestovať do zahraničia, aby jej tam lekári pomohli. Irine zakázali vo väzení písať poéziu a nedostala papier ani písacie potreby. Ale ona vyškrabávala svoje básne do veľkého kusa mydla vo svojej cele, naučila sa ich naspamäť a potom ich umyla. Takto napísala tristo básní. Keď prišla na Západ, jej básne vydali.

INFORMÁCIA O VÄZŇOCH SVEDOMIA

Väzni svedomia sú muži, ženy a deti, zavretí za svoje presvedčenie, farbu pleti, pohlavie, etnický pôvod, jazyk alebo náboženstvo, ktorí nepoužili násilie, ani naňho nevyzývali.

Na celom svete sú vo väzniciach tisíce ľudí, nie preto, že sú zločinci, ale pre svoje presvedčenie. Často ich uväznia bez súdneho procesu alebo po tajnom procese alebo po procese, na ktorom sa nemohli zúčastniť. Takéto uväznenie je proti Všeobecnej deklarácii ľudských práv. Mnohým väzňom svedomia zobrali slobodu len za to, že pokojne nesúhlasili s vládou.



Čo je správne? – cvičenia zamerané na spravodlivosť

V týchto cvičeniach zameraných na spravodlivosť sa používa diskriminácia žien a menších, aby študenti pochopili nespravodlivosť v bežnom živote. Cieľom je ukázať, že mnohým ľuďom sa v každodenných situáciách nespravodlivo upierajú ich ľudské práva, a že sa proti tomu treba postaviť a vyhrať.

Tieto cvičenia stavajú na cvičeniach pre mladšie deti na stranách 88–93.

Vesnín príbeh

(Prispôbené zo strany 16 v *Understand the Law* 1995, The Citizenship Foundation)

CIEĽ:

Cieľom tejto prípadovej štúdie je skúmať otázky spravodlivosti a ľudských práv.

HLAVNÁ MYŠLIENKA:

– Diskriminácia, aj rasová diskriminácia, je porušením ľudských práv.

ČAS:

Asi hodina a pol

ČO POTREBUJETE:

Jeden exemplár Zjednodušenej verzie Všeobecnej deklarácie ľudských práv (zo strany 162) pre každú skupinu.

AKO NA TO:

- Rozdeľte triedu do skupiniek po piatich alebo šiestich.
- Vysvetlite triede, že mnohé krajiny majú zákony proti nespravodlivej diskriminácii na základe rasy alebo pohlavia. Aj Všeobecná deklarácia ľudských práv obsahuje články proti diskriminácii.
- Požiadajte študentov, aby v skupinkách hľadali články proti diskriminácii v Zjednodušenej verzii Všeobecnej deklarácie ľudských práv. (Poznámka: skoro každý článok takým či onakým spôsobom súvisí s diskrimináciou.)
- Po desiatich minútach požiadajte každú skupinu, aby triede povedala jeden článok, ktorý pokladá za relevantný. Požiadajte ich, aby uviedli aj príklad toho, že článok je proti diskriminácii.



- Prečítajte Vesnin príbeh:
Vesna je Rómka. Toto je jej príbeh.
„Vo výklade jedného obchodu s odevami som zbadala oznam, že prijímú predavačku. Chceli niekoho vo veku od 18 do 23 rokov. Ja mám 19, tak som vošla a na prácu som sa spýtala, ale manažérka mi povedala, aby som sa vrátila o dva dni, pretože sa neprihlásilo dosť ľudí.
Dvakrát som sa vrátila a vždy mi povedali to isté. Asi po týždni som tam išla zas. Oznam bol ešte stále vo výklade. Manažérka bola príliš zaneprázdnená, aby sa so mnou rozprávala, ale bolo mi povedané, že miesto je už obsadené.
Keď som odišla z obchodu, bola som taká rozčúlená, že som požiadala priateľku, ktorá nie je Rómka, aby sa išla spýtať na to miesto. Keď sa vrátila, povedala, že ju na pondelok pozvali na pohovor.“
- Teraz prečítajte manažérkinu odpoveď:
„Mala som pocit, že by pre Vesnu bolo ťažké pracovať tu pre vzdialenosť, ktorú by musela každý deň precestovať. Bolo by to dvanásť kilometrov dvoma autobusmi. Nie je dobré pre obchod, keď personál prichádza stále neskoro. Radšej by som zamestnala niekoho z okolia.
Osoba, ktorej som miesto ponúkla, sa mi zdala najlepšia.“
- Teraz požiadajte študentov, aby v skupinkách rozhodli:
 - Myslíte, že Vesnu diskriminovali? Prečo?
 - Ak áno, čo by podľa vás obchod mal urobiť?
 - Čo by mohla so situáciou urobiť Vesna? Myslíte, že jej priateľka Nerómka by jej mala pomôcť dosiahnuť spravodlivosť? Ako?
- Teraz povedzte triede, čo sa stalo:
„Vesna išla s prípadom na zvláštny európsky súd pre diskrimináciu. Súd súhlasil, že bola diskriminovaná. Aj iných ľudí, ktorí bývali ďaleko od obchodu, pozvali na pohovor. Dievča, ktoré prácu nakoniec dostalo, malo 16 rokov, bielu pokožku a bývalo od obchodu rovnako ďaleko ako Vesna. Obchod musel Vesne vyplatiť odškodné za urážku jej citov.“

OTÁZKY:

- Vesnu diskriminovali pre jej národnosť. Manažérka o nej v skutočnosti nič nevedela. Ktoré skupiny sa diskriminujú vo vašej krajine? Prečo? Súhlasíte s touto diskrimináciou?
- Viete niečo o týchto skupinách? Myslíte si, že tieto vedomosti sú správne?
- „Ignorancia povzbudzuje predsudky a dáva priestor pre diskrimináciu.“ Súhlasíte s týmto tvrdením?

MOŽNOSTI:

- Ako ďalší krok môžete požiadať študentov, aby napísali príbehy, básne, drámu, alebo nakreslili obrázky o situácii, keď sa oni cítili diskriminovaní. Napríklad pre vek alebo pohlavie. Aké by to bolo, keby vás stále diskriminovali? Ak študenti súhlasia, môžete ich výtvary vyvesiť na stenu triedy.
- Ako projekt (pozri stranu 39) by trieda mohla skúmať skupinu, ktorá je vo vašej krajine diskriminovaná. Sústrediť by sa mali na otázku „Je táto diskriminácia odôvodnená?“



Ona nepracuje

CIEĽ:

Cieľom tohto cvičenia – projektu je pritiahnúť pozornosť študentov k diskriminácii žien a povzbudiť ich, aby proti nej bojovali.

HLAVNÁ MYŠLIENKA:

– Diskriminácia žien je porušovaním ľudských práv.

ČO POTREBUJETE:

- Zjednodušenú verziu Všeobecnej deklarácie ľudských práv zo strany 162.
- Text „Ona nepracuje“ zo strany 139.
- Rady, ako robiť projekty zo strany 39.
- Tabuľu alebo veľký výkres.

ČAS:

Dve vyučovacie hodiny a domáca úloha

AKO NA TO:

- Prečítajte študentom text „Ona nepracuje“.
- Spolu s triedou urobte zoznam všetkých prác, ktoré manželka musí urobiť.
- Teraz spravte „brainstorming“ a vymyslíte dôvody, prečo si ten muž nemyslí, že jeho žena „pracuje“. Vyzvite študentov, aby vymysleli čo najviac dôvodov. Napríklad preto, že za to nedostáva peniaze, alebo že podľa neho je jeho práca ťažšia. (Na strane 36 nájdete rady, ako robiť „brainstorming“.) Tejto časti sa venujte asi päť minút.
- Teraz urobte „brainstorming“ a vymyslíte dôvody, prečo ženine zodpovednosti **sú** prácou. Napríklad preto, že má dlhší pracovný deň. Tejto časti tiež venujte asi päť minút.
- Povedzte študentom, že Články 1 a 2 Všeobecnej deklarácie ľudských práv sa zvlášť zmieňujú o rovnocennosti pohlaví. Prečítajte im tieto články – či už plnú verziu alebo zjednodušenú. (Pozri piatu časť manuálu.)
- Požiadajte študentov, aby vytvorili dvojice. Každá dvojica urobí zoznam prác, ktoré treba robiť v **ich** domácnostiach a okolo nich.
- Po piatich minútach vám postupne každá dvojica nadiktuje jednu položku. Po poslednej dvojici začne zas prvá a tak dokola, až kým už nikto nemá ďalší nápad. Napíšte všetky nápady na tabuľu.
- Požiadajte študentov, aby vytvorili skupinky po štyroch alebo piatich. Každá skupina si vytvorí dotazník o domácich prácach. Cieľom dotazníka je získať informácie o domácich prácach v okolí. Študenti musia formulovať otázky tak, aby od ľudí, s ktorými sa budú zhovárať, zistili čo najviac. Môžu to byť otázky ako:
 - Kto u vás varí?
 - Pomáhajú muži a deti pri domácich prácach?
 - Koľko času zaberú domáce práce?
 - Majú ženy okrem domácich prác ešte zamestnanie?Každý dotazník bude trochu iný. Prípadne by mohla celá trieda spolupracovať na vytvorení jedného dotazníka.
- Dajte študentom týždeň na to, aby pomocou dotazníkov urobili vo svojom okolí prieskum. Pripomeňte im, že sa majú pýtať aj mužov, aj žien!



- Po prieskume si urobte hodinu, na ktorej vám študenti podajú správy. Môžu byť urobené ako matematická analýza odpovedí alebo ako slovná správa alebo ako cvičenie *Rozprávajúca palička* (rady, ako použiť túto metódu, sú na strane 77), kde každý študent môže povedať jednu vec, ktorú v prieskume zistili.
- Počas podávania správ alebo po ňom pomocou nasledujúcich otázok pomôžte študentom analyzovať ich výsledky:

OTÁZKY:

- Zistili ste niečo prekvapujúce?
- Aký pocit ste mali z vášho zistenia?
- Zmenili vaše zistenia váš názor na prácu, ktorú robia ženy? Prečo? Prečo nie?
- Objavili ste nejaké úlohy, ktoré môžu robiť len muži?
- Objavili ste nejaké úlohy, ktoré môžu robiť len ženy?
- Chlapci, chceli by ste robiť všetky práce, ktoré robia ženy? Prečo áno alebo prečo nie?
- Je správne, že ženy musia robiť všetky tieto práce?
- Čím môžeme prispieť my tu v triede alebo doma k tomu, aby sme sa navzájom k sebe správali rovnocennejšie? Ktoré úlohy môžu robiť len muži alebo len ženy? Ktoré úlohy môžu robiť spolu?

MOŽNOSTI:

- Ako projekt môžete požiadať študentov, aby spočítali, koľko je v týždni hodín a potom vypočítali, koľko času strávi každý člen ich rodiny spánkom, prácou, oddychom, hrou, atď. Výsledky môžu usporiadať do štatistickej tabuľky, alebo vypočítať na percentá. Potom študentom kladte otázky podobné tým vyššie uvedeným, aby ste priťahli ich pozornosť na bremeno domácich prác, ktoré ženy musia niesť, a na rozdiely v životoch chlapcov a dievčat. Je pravdepodobné, že dievčatá majú menej voľného času ako chlapci. Sústreďte sa na to, či si študenti myslia, že táto situácia je spravodlivá.

ONA NEPRACUJE

„Máte veľa detí?“ spýtal sa doktor.

„Šestnásť sa narodilo, ale len deväť žije,“ odpovedal.

„Pracuje vaša žena?“

„Nie, je doma.“

„Rozumiem. Ako trávi deň?“

„No, ráno o štvrtej vstane, ide po vodu a drevo, založí oheň a uvarí raňajky. Potom ide k rieke opraviť šaty. Potom ide dole do mesta dať zomlieť kukuricu a kúpiť na trhu, čo treba. Potom varí obed.“

„Vy chodíte naobed domov?“

„Nie, nie. Ona mi ho prinesie na pole, sú to asi tri kilometre.“

„A potom?“

„No, stará sa o sliepky a prasce. A, samozrejme, celý deň sa stará o deti. Potom urobí večeru, aby bola hotová, keď prídem domov.“

„A po večeri ide spať?“

„Nie, ja idem spať. Ona ešte musí porobiť okolo domu až do desiatej.“

„Ale vy hovoríte, že vaša žena nepracuje?“

„Nie. Povedal som vám. Celý deň je doma.“



Výhody a nevýhody

(Podľa Amnesty International USA HRE Resource Notebook: Women's Rights)

CIEL:

Toto cvičenie študentom pomáha skúmať ich vlastné postoje a chápanie rozdielov medzi tým, ako spoločnosť zaobchádza s mužmi a tým, ako zaobchádza so ženami.

HLAVNÁ MYŠLIENKA:

– Diskriminácia žien je porušením ľudských práv.

ČO POTREBUJETE:

Zjednodušenú verziu Všeobecnej deklarácie ľudských práv.

ČAS:

Jedna hodina

AKO NA TO:

- Požiadajte triedu, aby sa rozdelila na malé skupinky chlapcov a dievčat. V ideálnom prípade by ste mali mať rovnaký počet chlapčenských a dievčenských skupín. Vysvetlite, že každá skupina dostane za úlohu vytvoriť zoznam, ktorý sa potom použije pri diskusii.
- Požiadajte **chlapčenské** skupinky, aby spísali zoznamy výhod a nevýhod **ženskosti**. Dievčatá urobia to isté pre chlapcov. Dajte im na to desať minút.
- Zoznamy by mali mať rovnaký počet výhod a nevýhod.
- Teraz spojte skupinky do dvojíc tak, aby v každej dvojici bola jedna chlapčenská a jedna dievčenská skupinka. Každá dievčenská skupinka prečíta svoj zoznam chlapčenskej skupinke a odpovie na ich reakcie.
- Teraz to isté urobia chlapčenské skupinky.
- V prípade potreby použite nasledovné otázky na začatie diskusie:

OTÁZKY:

- Bolo ľahké prísť na výhody a nevýhody toho, že je človek muž alebo žena? Prečo? Prečo nie?
- Napísali ste na zoznam veci, ktoré by sme mohli nazvať erotickými?
- Myslíte si, že takéto zovšeobecňovanie o ľuďoch je realistické? Sú takí aj ľudia, ktorých poznáte?
- Bolo toto cvičenie užitočné? Prečo? Naučili ste sa niečo, čo ste predtým nevedeli?

MOŽNOSTI:

- Toto cvičenie sa môže použiť aj na skúmanie iných odlišností, napríklad národnosť, spoločenská trieda, náboženstvo...



Moje práva / Tvoje práva – cvičenia zamerané na situácie, v ktorých sa práva dostávajú do konfliktu

V týchto cvičeniach sa používajú imaginárne situácie, aby študenti lepšie pochopili, že tam, kde sa končia práva jedného človeka a začínajú sa práva druhého, môžu nastať rozpory. V hre „Čo teraz“ musia študenti spolupracovať na riešení situácií, kde sú práva v rozpore.

Tieto cvičenia stavajú na cvičeniach pre mladšie deti na stranách 94–99.

Čo teraz?

(Prispôbené zo strany 19 *Understand the Law* 1994, The Citizenship Foundation.)

CIEĽ:

- Táto vzrušujúca hra učí študentov dve dôležité veci:
- Že medzi potrebami komunity ako celku a právami jednotlivca môže existovať napätie.
 - Že je dôležité diskutovať, aby sa dosiahlo riešenie, ktoré bude vyhovovať všetkým, ak sa toto napätie má odstrániť.

HLAVNÉ MYŠLIENKY:

- Niekedy sa ľudia dostávajú do situácií, kde sú práva v konflikte.
- Tieto konflikty je najlepšie riešiť otvorenou diskusiou.

ČAS:

Asi jedna hodina

ČO POTREBUJETE:

- Príbeh „Stroskotanie na planéte Mobius“ zo strany 143.
- Hrací plán zo strany 147.
- Karty s problémovými situáciami zo strán 144–146. (Budete potrebovať jeden hrací plán a jeden súbor problémových situácií pre každú štvoricu študentov. Požiadajte študentov, aby si ich odpísali, alebo ich rozmnožte.)



AKO NA TO:

- Požiadajte študentov, aby utvorili štvorice.
- Každéj skupine dajte hrací plán zo strany 147 a jeden set kartičiek s problémovými situáciami zo strán 144–146. Každá situácia musí byť na zvláštnej kartičke.
- Prečítajte študentom príbeh „Stroskotanie na planéte Mobius“ zo strany 143.
- Prečítajte nahlas nasledovné pravidlá hry:

Pravidlá:

- Pomiešajte kartičky s problémovými situáciami a položte ich lícom na stôl.
 - Zdvihnite jednu kartičku. Prečítajte problémovú situáciu. Každý problém má dve možné riešenia: „A“ alebo „B“. Vaša skupina si **MUSÍ** jedno riešenie vybrať.
 - Po každom rozhodnutí vyfarbite príslušné políčko/ políčka na hracom pláne. Začnite naspodku a pokračujte k záchranej rádiostanici navrchu. Keď si vyberiete možnosť „A“, vyfarbite **JEDNO** políčko. Keď si vyberiete možnosť „B“, vyfarbite **DVE** políčka.
 - Ďalšiu kartičku otočte len vtedy, keď ste skončili rozhodovanie o predošlej situácii.
 - Napriek tomu, že odpovede „B“ vás posúvajú rýchlejšie ako „A“, *nesmiete* si ich vyberať len z toho dôvodu. Vždy urobte to, čo skupina pokladá za **správne**, aj keď to spomalí váš postup.
 - Nemusíte hru ukončiť presným počtom políčok.
 - Keď sa vaša skupina dostane k záchranej rádiostanici, spočítajte, koľko krokov ste urobili. Do rámčeka na hracom pláne napíšte počet odpovedí „A“ a „B“.
-
- Študenti teraz začnú hrať. Pozorujte ich, aby ste sa uistili, že rozumejú pravidlám, ale zakročte, len ak to bude naozaj nevyhnutné.
 - Niektoré skupiny skončia skôr ako ostatné. Požiadajte ich, aby diskutovali o nižšie uvedených otázkach, kým neskončia aj ostatní.
 - Keď všetky skupiny dohrajú, spýtajte sa ich na skóre. Potom prečítajte nasledovný text:

AKÁ STE BOLI SKUPINA?

„8–10 krokov: Vaše rozhodnutia pomohli skupine dostať sa k záchranej rádiostanici rýchlo, ale pravdepodobne ste cestou stratili niekoľko ľudí.

11–13 krokov: Snažili ste sa so skupinou pohybovať čo najrýchlejšie, ale brali ste ohľad aj na potreby niektorých členov.

14–16 krokov: Želania jednotlivcov ste postavili nad potreby skupiny. To znamená, že vám cesta trvala oveľa dlhšie.“

- Teraz sa vráťte k cieľu hry a pomocou nasledovných otázok privedte študentov k hlavným myšlienkam hry.



OTÁZKY:

- Bolo vo vašej skupine ťažké robiť niektoré rozhodnutia? Ktoré? Prečo?
- Boli niektoré rozhodnutia ľahšie ako iné? Prečo? Boli také rozhodnutia, na ktorých sa zhodla väčšina triedy? Boli také rozhodnutia, na ktorých sa vaša skupina nevedela dohodnúť? Boli niektorí členovia vašej skupiny energickejší vo svojich názoroch? Dostal každý šancu povedať svoj názor? Museli ste ako posledné východisko pri niektorej situácii použiť hlasovanie?
- Vo všetkých problémových situáciách išlo o práva jednotlivcov a skupiny. O ktoré konkrétne práva išlo? (Študenti môžu identifikovať príslušné časti Zjednodušenej verzie Všeobecnej deklarácie ľudských práv zo strany 162.)
- Mnohé situácie z hry sa vyskytujú v bežnom živote. Napríklad tá o peniazoch. Táto skupina stroskotancov bola čosi ako miniverzia našej spoločnosti. Ako sa takéto rozhodnutia robia v skutočnom živote? Myslíte, že je to tak spravodlivé? Je ich výsledkom „dobrá“ dohoda? Čo je to „dobrá“ dohoda? Ako inak by sa mohli robiť rozhodnutia?

MOŽNOSTI:

- Každá situácia je východiskom pre veľkú diskusiu. Niektoré súvisia s otázkami prerušenia tehotenstva, nespôsobilosti, moci, globálneho rozdelenia majetku, apod. Študenti by ako projekt (pozri stranu 39) mohli skúmať paralelu niektorej zo situácií na kartičkách v skutočnom živote.
- Vyzvite študentov, aby napísali báseň, príbeh, drámu, alebo nakreslili obrázok k niektorej situácii. Napríklad by mohli byť matkou z problémovej situácie 5. Ako sa cíti? Čo si myslí?
- Predstavte si, že sa vaša skupina rozhodla zostať na planéte. Súdiac podľa problémových situácií, aké pravidlá by ste mali mať na ochranu práv chudobných, chorých a starých? Ako by ste sa na nich dohodli? Ako by ste si vynútili ich dodržiavanie?

STROSKOTANIE NA PLANÉTE MOBIUS

Vesmírna loď *Voyager* spoločnosti Cosmic Holiday sa na ceste zo Zeme na prázdninovú planétu Funfaria dostala do meteorovej búrky. Loď sa silne poškodila a všetky komunikačné systémy boli zničené skôr, ako mohol pilot vyslať núdzové volanie o pomoc. Pilot núdzovo pristál na najbližšej planéte – Mobiuse.

Planéta je takmer nepreskúmaná, ale stroskotanci vedia, že má kyslíkovú atmosféru podobnú pozemskej a že cestovatelia pred nimi inštalovali na Severnom póle Mobiusu záchrannú rádiostanicu. Nanešťastie však loď stroskotala v blízkosti opačného pólu. Cesta k rádiostanici môže trvať mesiace.

Ste vo veľkej skupine stroskotancov a vydáte sa na cestu k rádiostanici. Podarilo sa vám zachrániť trochu jedla a zásob, ale cestou sa prihodí niekoľko situácií, ktoré budete musieť spolu vyriešiť. Ak ich nevyriešite rýchlo, môže utrieť celá skupina a nikdy sa nedostanete k rádiostanici.



PROBLÉMOVÉ SITUÁCIE K HRE „ČO TERAZ“:

Problémová situácia 1

Jedna členka vašej skupiny rada spieva. Nanešťastie však spieva stále. Niektorým ľuďom to neprekáža, ale iní vravia, že sa z toho idú zblázniť.

- Neurobíte nič a necháte ju, nech si spieva, kedy chce?
- Požiadate ju, aby si nespievala v prítomnosti druhých?

Problémová situácia 2

Niekoľko ľudí, ktorí sa pri pristávaní zranili, vás spomaľujú. Obávate sa, že sa vám zásoby jedla minú skôr, než sa dostanete k rádiostanici.

- Spomalíte na ich úroveň a riskujete životy ostatných?
- Necháte ich za sebou, pričom možno zomrú?

Problémová situácia 3

Skupina sa nevie dohodnúť, kto ju bude viesť. Dať slovo každému by bola veľká strata času.

- Ponecháte systém, kde má každý možnosť vyjadriť svoj názor?
- Zvolíte jedného vodcu, ktorý bude robiť rozhodnutia rýchlo?

Problémová situácia 4

Členovia jednej rodiny s handicapovaným dieťaťom sa sťažujú, že sa oň nemôžu dobre starať. Dieťa trpí.

- Pridelíte rodine ďalšiu osobu, aby im pomohla?
- Neurobíte nič. Necháte rodinu, nech si svoje problémy rieši sama.

Problémová situácia 5

Jednej členke skupiny sa narodí dieťa. Je choré a pri cestovaní pravdepodobne zomrie.

- Zadržíte skupinu, kým matka a dieťa budú môcť cestovať?
- Pôjdete ďalej s nádejou, že dieťa to prežije?

Problémová situácia 6

Jedna stará pani zomrie. Objavíte, že so sebou niesla veľké množstvo peňazí, ktoré si teraz nárokuje jej dcéra.

- Dovolíte dcére nechať si peniaze?
- Prinútite ju odovzdať peniaze, aby ich nemohla použiť na nespravodlivý nákup prídelov?

**Problémová situácia 7**

Skupina objaví jazierko so svetlozelenou tekutinou. Táto tekutina spôsobuje, že sa po jej vypití ľudia cítia šťastní, avšak niektorí jej pijú priveľa a stávajú sa z nich lenivci.

- a. Necháte ich piť tú tekutinu?
- b. Zakážete pitie vody z jazierka celkom?

Problémová situácia 8

14-ročný chlapec sa správa hrozne, čím narušuje postup skupiny. Jeho rodičia si s ním nevedia rady, ale nechcú dovoliť nikomu inému, aby to skúsil.

- a. Rešpektujete pranie rodičov?
- b. Dáte dieťa do inej rodiny?

Problémová situácia 9

Jeden z vodcov skupiny ochorel a potrebuje transfúziu. Niekoľko ľudí má rovnakú krvnú skupinu ako on, ale nikto sa nehlási, pretože sa boja infekcie.

- a. Dovolíte ľuďom, aby odmietli, ak chcú?
- b. Prinútite ich dať krv?

Problémová situácia 10

Jeden člen skupiny neustále kritizuje spôsob, akým vodcovia vedú skupinu. Jeho komentáre ovplyvňujú postoje ostatných.

- a. Necháte ho v tom pokračovať?
- b. Poviete mu, aby bol ticho, a oddelíte ho od ostatných?

Problémová situácia 11

Jedna členka skupiny odmieta plniť zadané úlohy. Tvrdí, že to nemá zmysel – že všetci sú odsúdení na neúspech. Je veľmi deprimovaná.

- a. Necháte ju, nech si robí, čo chce?
- b. Vyhrážete sa jej trestom, ak nebude pracovať?

Problémová situácia 12

Postarší pár, ktorý má pocit, že brzdí skupinu, navrhne, aby ich ostatní nechali pozadu.

- a. Pomôžete im vyrovnať sa s cestou?
- b. Prijmete ich návrh?

**Problémová situácia 13**

Zistíte, že človek, ktorému ste dali na starosť zásoby jedla, si odsedel šesť rokov za krádež. Až doteraz svoju prácu robil dobre.

- a. Veríte mu a necháte ho ďalej robiť správcu zásob?
- b. Neriskujete a na jeho miesto dáte niekoho iného?

Problémová situácia 14

Dvaja členovia skupiny sa pohádajú. Na dnes večer plánujú bitku.

- a. Necháte ich pobiť sa?
- b. Zakážete im to, aby sa náhodou nepridali ďalší?

Problémová situácia 15

Teplota na planéte je nízka. Niektorí pasažieri pri stroskotaní vesmírnej lode stratili svoje teplé oblečenie.

- a. Dovolíte ľuďom, aby si ponechali svoje veci, pretože sa tak či onak o chvíľu obnosia?
- b. Prinútite všetkých, aby sa podelili o oblečenie?

Problémová situácia 16

Niekoľko ľudí kradol. Jednu ženu prichytili, ako z tašky kradla peniaze.

- a. Potrestáte ju za ten prečin, o ktorom viete iste, že ho spáchala?
- b. Potrestáte ju tvrdo ako príklad pre ostatných?



Scénka „Utečenci“

CIEL:

V tomto cvičení je použitý dialóg, v ktorom utečenci a imigrační úradníci vyjadrujú rôzne postoje k právam utečencov. Cieľom je rozšíriť vedomosti študentov o právach utečencov.

HLAVNÁ MYŠLIENKA:

– Utečenci sú zvlášť zraniteľná skupina so špecifickými právami.

ČO POTREBUJETE:

- „Argumenty a možnosti imigračných úradníkov“ zo strany 150.
- „Argumenty a možnosti utečencov“ zo strany 150.
- Informácie o utečencoch zo strany 151.

ČAS:

Jedna hodina

AKO NA TO:

- Začnite „brainstormingom“, aby ste zistili, čo si študenti myslia o utečencoch. Napíšte na tabuľu slovo „utečenec“ a požiadajte študentov, aby povedali prvé, čo im pri tom slove napadne. (Mohli by vám pomôcť rady o „brainstormingu“ na strane 36.)
- Prečítajte triede Informáciu o utečencoch zo strany 151, aby ste uviedli tému.
- Podľa rád na strane 33 pomôžte študentom zahrať dialóg.
- Prečítajte nasledovný scenár (ak chcete, môžete si pre krajiny X a Y vymyslieť nejaké mená):
„Je tmavá, studená a vlhká noc na hranici medzi krajinami X a Y. Práve tam prišiel zástup utečencov, ktorí utekajú pred vojnou v krajine X. Chcú prejsť do krajiny Y. Sú hladní, unavení a je im zima. Nemajú peniaze ani dokumenty, okrem pasov. Imigrační úradníci krajiny Y majú rôzne názory – niektorí by radi nechali utečencov prejsť, iní ich chcú vrátiť. Utečenci sú zúfalí a rôznymi argumentmi sa snažia imigračných úradníkov presvedčiť.“
- Jedna tretina triedy bude hrať imigračných úradníkov z krajiny Y. Dajte im „Argumenty a možnosti imigračných úradníkov“ zo strany 150.
- Druhá tretina triedy bude hrať utečencov. Tejto skupine dajte „Argumenty a možnosti utečencov“ zo strany 150.
- Povedzte študentom, že môžu použiť argumenty zo svojich papierov, ale aj akékoľvek iné, čo im prídu na um. Ak to pomôže, nakreslite na zem čiaru, ktorá bude predstavovať hranicu. Povedzte študentom, že od začiatku dialógu majú desať minút na to, aby dospeli k riešeniu, pričom riešením môže byť niektorá z možností uvedených v rámečkoch alebo iné riešenie.
- Je na vás a na študentoch rozhodnúť, či „utečenci“ a „imigrační úradníci“ budú argumentovať spolu ako skupina, alebo či jednotlivci na seba zoberú zodpovednosť jednotlivých argumentov.
- Zvyšní študenti budú pozorovateľmi. (Polovica môže sledovať „imigračných úradníkov“ a druhá polovica zasa „utečencov“.)



- Dajte „utečencom“ aj „imigračným úradníkom“ pred dialógom niekoľko minút, aby si pozreli svoje argumenty a možnosti, a dohodli sa na taktike.
- Začnite dialóg. Zastavte ho podľa úsudku.
- Po dialógu diskutujte o nasledovných otázkach. Je to dôležité, aby študenti videli, čo sa naučili.

OTÁZKY:

- Ako dopadla situácia? Čo sa stalo?
- Aký to bol pocit byť utečencom?
- Aký to bol pocit byť imigračným úradníkom?
- Utečenci majú právo na ochranu podľa Konvencie súvisiacej so štatútom utečencov z roku 1951. Dostali títo utečenci svoje právo na ochranu? Prečo áno alebo prečo nie?
- Mala by podľa vás krajina mať právo poslať utečencov preč?
- Urobili by ste to vy sami? Čo keby ste vedeli, že v ich krajine ich čaká smrť?

MOŽNOSTI:

- Ak máte čas, zahrajte dialóg znovu, ale vymeňte študentom úlohy.
- Kancelária vysokého komisára OSN pre utečencov (UNHCR) je zodpovedná za ochranu práv utečencov. Požiadajte triedu rozdelenú do skupín, aby sa zahráli na oficiálny tím vyslaný UNHCR, ktorý má pomôcť utečencom z krajiny X. Študenti by mali napísať oficiálnu správu zahŕňajúcu nasledovné otázky:
 - Akými argumentmi by ste mohli presvedčiť imigračných úradníkov, aby pustili utečencov do krajiny?
 - Robia imigrační úradníci niečo zle?
 - Vzťahujú sa na to niektoré články z dokumentov o ľudských právach v piatej časti manuálu?
 - Čo môžeme s touto správou urobiť, aby sme prinútili krajinu Y k ochrane práv utečencov?
- Projekt (pozri stranu 39): Študenti by mohli zistiť viac o problémoch s právami utečencov. Užitočným zdrojom by mohli byť utečenci vo vašej krajine. (Na strane 45 nájdete rady, ako s niekým urobiť rozhovor.)
- Požiadajte študentov, aby napísali vlastnú vymyslenú verziu scény na hranici. Mohlo by to byť napríklad z pohľadu utečenca – dieťaťa.
- Ako ďalší krok by študenti mohli usporiadať zbierku dôležitých vecí a odovzdať ich utečencom vo vašej krajine.



ARGUMENTY A MOŽNOSTI IMIGRAČNÝCH ÚRADNÍKOV

Môžete použiť tieto argumenty a akékoľvek, ktoré vám napadnú.

- Sú zúfalí, nemôžeme ich poslať naspäť.
- Ak ich pošleme naspäť, budeme zodpovední za ich prípadné zavretie, mučenie alebo zabitie.
- Máme právnu povinnosť prijať utečencov.
- Nemajú peniaze a budú potrebovať štátnu podporu. Naša krajina si to nemôže dovoliť.
- Môžu dokázať, že sú skutočne prenasledovaní? Možno tu len hľadajú lepší životný štandard.
- Naša krajina je vojenským a obchodným partnerom krajiny X. Nemôžeme ich chrániť.
- Možno majú zručnosti, ktoré potrebujeme.
- V našej krajine je dosť utečencov. Musíme sa starať o našich vlastných ľudí. Nech idú do bohatšej krajiny.
- Ak ich pustíme, budú sa toho dožadovať aj ďalší.
- Nehovoria naším jazykom, vyznávajú iné náboženstvo a jedia iné jedlo. Nebudú sa vedieť integrovať.
- Prinesú nám politické problémy.

Pred dialógom porozmýšľajte o nasledovných možnostiach:

- Pustíte cez hranicu všetkých utečencov?
 - Pustíte len niektorých?
 - Rozdelíte ich podľa veku, profesie, majetku...?
 - Urobíte niečo iné?
-

ARGUMENTY A MOŽNOSTI UTEČENCOV

Môžete použiť tieto argumenty a akékoľvek ďalšie, čo vám napadnú:

- Máme právo dostať azyl.
- Naše deti sú hladné, máte morálnu zodpovednosť pomôcť nám.
- Zabijú nás, ak sa vrátíme.
- Nemáme peniaze.
- Nemáme kam inam ísť.
- V našom meste som bol lekárom.
- Chceme len úkryt, kým sa budeme môcť bezpečne vrátiť.
- Aj iných utečencov ste k vám pustili.

Pred dialógom porozmýšľajte o nasledovných možnostiach:

- Rozdelíte sa, ak vás o to imigrační úradníci požiadajú?
 - Pôjdete domov, ak sa pokúsia vás poslať späť?
-



INFORMÁCIE O UTEČENCOCH

Každý rok desaťtisíce ľudí musia opustiť svoje domovy a často krajiny v dôsledku prenasledovania alebo vojny. Títo ľudia sa stávajú utečencami. Takmer vždy sa musia sťahovať v rýchllosti, zanechať majetok, roztrhať rodinné väzky. Mnohí sa už nikdy nevrátia domov. V roku 1992 bolo vo svete takmer 19 miliónov utečencov.

Väčšina utečencov hľadá útočisko v susednej krajine. Iní musia precestovať veľké vzdialenosti, aby našli bezpečie. Utečenci často prichádzajú na letiská a do prístavov ďaleko od rodnej krajiny a žiadajú o povolenie na vstup.

V roku 1951 Organizácia Spojených národov prijala **Konvenciu súvisiacu so štatútom utečencov**. Viac ako polovica krajín sveta s Konvenciou súhlasila. Chránia utečencov a súhlasia s tým, že ich nebudú nútiť k návratu do ich krajiny, kde by mohli riskovať prenasledovanie alebo smrť. Článok 33 Konvencie hovorí: „Žiaden podpísaný štát nijakým spôsobom nevyženie alebo nevráti utečenca k hraniciam územia, kde by jeho život alebo sloboda boli ohrozené pre jeho rasu, náboženstvo, národnosť, členstvo v konkrétnej spoločenskej skupine, alebo pre politický názor.“

To tiež platí v prípade, že vláda chce poslať utečenca do inej krajiny, odkiaľ by ho mohli poslať domov. Vlády tiež musia vypočuť požiadavky utečencov, ktorí žiadajú o azyl v ich krajine. Tento princíp platí pre všetky krajiny, bez ohľadu na to, či v roku 1951 Konvenciu podpísali alebo nie.

Podľa Konvencie je utečencom človek, ktorý opustil svoju krajinu a nemôže sa vrátiť pre reálny strach z prenasledovania pre rasu, náboženstvo, národnosť, členstvo v konkrétnej spoločenskej skupine alebo politický názor.

Konvencia z roku 1951 tiež hovorí o tom, že by utečenci nemali byť diskriminovaní a mali by dostať plné práva v krajine, kde sa prišli ukryť. Aj mnohé články Všeobecnej deklarácie ľudských práv chránia utečencov. Avšak krajiny sa nemôžu dohodnúť na definícii „skutočného“ utečenca. Média a politici často žiadajú limitovať počet utečencov, argumentujúc, že zapríčiňujú rasové napätie a nedostatok bytov a pracovných miest.

V posledných rokoch vlády mnohých bohatých krajín znížili počet utečencov, ktorým povolia vstup, a to z dvoch dôvodov. Po prvé – cestovanie lietadlom zlacnelo a to znamená, že viac utečencov z tretieho sveta sa chce dostať do rozvinutých krajín. Po druhé – pokles svetovej ekonomiky zmenšil potrebu veľkej pracovnej sily. To znamená, že utečenci, ktorí predtým prichádzali ako robotníci, sa teraz musia uchádzať o štatút utečenca.

Bohaté krajiny odôvodňujú reštrikcie argumentom, že utečenci nie sú obeťami utláčania, len chcú lepší životný štandard. Volajú ich „ekonomickí migranti“. Na ochranu práv utečencov Valné zhromaždenie Spojených národov 14. decembra 1950 založilo **Kanceláriu vysokého komisára OSN pre utečencov (UNHCR)** v Ženeve.

Vlády často tvrdia, že strach utečencov je zveličený alebo nepravdivý. Utečencov pred týmto argumentom chránia organizácie, ktoré používajú dôkazy o porušovaní ľudských práv v utečencovej krajine, aby tak presvedčili vládu, že by mala utečencovi dovoliť požiadať o azyl.



Mimoškolské aktivity

Tieto cvičenia študentom pomáhajú chápať ľudské práva ako niečo, čo môžu obhajovať, alebo za čo môžu bojovať, kdekoľvek žijú. Mnohé cvičenia na predchádzajúcich stranách tiež obsahujú návrhy akcií v časti „Možnosti“.

Tieto cvičenia stavajú na cvičeniach pre mladšie deti na stranách 100–103.

Sila činu

CIEĽ:

Cieľom tejto prípadovej štúdie o slávnom organizátorovi kampaní za ľudské práva je ukázať silu činu pomocou príkladu niekoho, kto akciami úspešne bojoval za svoje práva.

HLAVNÁ MYŠLIENKA:

– Jednotlivci, ale najmä skupiny, môžu s úspechom konať proti porušovaniu ľudských práv.

ČO POTREBUJETE:

Príbeh Mahatmu Gándhího zo strany 153.

ČAS:

Asi pol hodiny

AKO NA TO:

- Prečítajte Gándhího príbeh.
- Pomocou nasledovných otázok začnite diskusiu (môžu vám pomôcť rady zo strany 37).

OTÁZKY:

- Indovia protestovali bez násilia. Čo myslíte, prečo?
- Keby boli protestovali násilím, napríklad zabitím britských vojakov, ako by podľa vás reagovali Briti? Myslíte, že by pritom zomrelo tiež veľa Indov?
- Gándhí žiadal „sympatie sveta v tomto boji Práva proti Moci“. Myslíte si, že ľudia vo svete by s ním tak sympatizovali, keby Indovia boli napadli Britov? Prečo?
- Myslíte si, že pokojný protest bol v tomto prípade správnu voľbou? A čo v iných prípadoch? Napríklad vo vašej krajine?

**MOŽNOSTI:**

- Dajte triede príklad osoby alebo skupiny z vašej krajiny, ktorá bojovala aktívne za svoje práva. Ako projekt (pozri stranu 39) by študenti mohli skúmať túto osobu alebo skupinu a urobiť plagát, príbeh alebo divadelnú hru o tom, čo zistili.

PRÍBEH MAHATMU GÁNDHÍHO

Mahatma (Veľká duša) dal nenásiliu nový význam. Povedal, že nie je hodno mať nič získané násilím.

Narodil sa ako Mohandas Karamchand Gándhí v roku 1869 v Gujarate v Indii. Pracoval ako právnik v Anglicku a potom v Južnej Afrike. Tam po prvý raz zažil rasovú diskrimináciu. Boli tam zákony, ktoré zakazovali ľuďom s pleťou inou ako bielou veľa vecí, ako napríklad stať sa právnikom, alebo cestovať vo vlaku prvou triedou. Gándhí videl, že mnohí černosi v Južnej Afrike sú chudobní a bieli sa k nim zle správajú. Organizoval protestné akcie a za boj proti nespravodlivosti bol väznený.

Gándhího od začiatku viedlo pri jeho protestoch hlboké náboženské presvedčenie. Veril, že násilie je vždy zlé.

Gándhí sa vrátil do Indie v roku 1915. Aj tam našiel veľa chudoby. Briti v Indii vládli tvrdo, pýtali dane, ktoré si ľudia nemohli dovoliť, bránili Indom vládnúť ich vlastnej krajine, bránili indickému priemyslu a používali silu na ovládanie ľudí. V roku 1930 Gándhí začal protestovať kvôli problému, ktorý sprvu Britov neznepokojoval, pretože sa zdal nepodstatný – daň zo soli. Soľ sa dá získať z morskej vody, ale v Indii všetku soľ vyrábala a predávala britská vláda, ktorá na tom dobre zarábala. Gándhí povedal, že soľ patrí Indii a že on prekročí tento zákon.

Najprv požiadaval hlavu britskej vlády v Indii, kráľovského miestodržiteľa, aby s ním túto otázku prediskutoval. Kráľovský miestodržiteľ odmietol, mysliac si, že vec nie je dôležitá. A tak sa 12. marca 1930 60-ročný Gándhí so svojimi nasledovníkmi vydal na 322-kilometrový pochod k moru, kde chcel ťažiť soľ. 24 dní ľudia v Indii aj na celom svete sledovali jeho postup. Očakávanie bolo napäté. 6. apríla, sledovaný tisíckami divákov, Gándhí vošiel do mora a zdvihol za hrst' soli. Tento akt vzdoru bol signálom pre národ. Pozdĺž celého indického pobrežia ľudia ilegálne vyrábali soľ. Gándhí napísal: „Chcem sympatie sveta v tomto boji Práva proti Moci.“ O mesiac neskôr Gándhího zatkli a desiatistice ľudí uväznili.

Gándhí a ľudia v Indii protestovali roky, kým britská vláda konečne odišla. Stále organizovali pochody, odmietali spolupracovať a spôsobovali problémy britským úradom tým, že sa dávali uväzniť.

India nakoniec v roku 1947 uspela, britská vláda odišla a ona získala nezávislosť.



Scénky

CIEĽ:

Cieľom tohto cvičenia je povzbudiť študentov k tomu, aby svoje práva využívali v skutočnom živote.

HLAVNÁ MYŠLIENKA:

- Porušovanie ľudských práv sa vyskytuje v bežných situáciách a postaviť sa proti tomu môžu bežní ľudia.

ČO POTREBUJETE:

- Zjednodušenú verziu Všeobecnej deklarácie ľudských práv zo strany 162 (jeden exemplár pre štyroch–piatich študentov).
- Rady, ako využiť rolové hry zo strany 33.
- Situácie na rolové hry zo strany 155.

ČAS:

Jeden a pol hodiny

AKO NA TO:

- Rozdeľte triedu na skupinky po troch alebo štyroch. Prečítajte situáciu k dialógu 1 a požiadajte študentov, aby identifikovali, na ktoré články Všeobecnej deklarácie ľudských práv sa situácia vzťahuje. Nižšie uvádzame niekoľko pravdepodobných odpovedí, ale zoznam nie je vyčerpávajúci. Dajte im na to päť až desať minút.
- Zopakujte so situáciami k dialógom 2 a 3.

K dialógu 1 sa vzťahujú tieto články:

Článok 2, články 6 a 7, a článok 13.

K dialógu 2 sa vzťahujú tieto články:

Článok 20 a článok 23.

K dialógu 3 sa vzťahujú tieto články:

Články 19 a 20, a článok 24.

- Teraz triedu prerozdelite do troch skupín a každej skupine dajte jednu situáciu. Každá skupina zahrá svoj dialóg, koniec si vymyslia sami. Budú musieť rozhodnúť, kto koho hrá a ako zahrajú koniec situácie. (Na strane 33 nájdete rady, ako postupovať pri rolových hrách.)
- Každá skupina zahrá svoju scénu celej triede. Po každej scénke sa spýtajte hercov, aký z nej mali pocit. Potom požiadajte triedu, aby vymyslela iné možné zakončenia. Vyzvite ich, aby porozmýšľali o spôsoboch, ktorými by ľudia v situáciách mohli zabrániť porušovaniu ich práv.

MOŽNOSŤ:

- Ak je trieda malá, alebo máte nedostatok času, niekoľko študentov môže zahrať jednu scénu celej triede.



DIALÓGY:

1: Ida chce navštíviť svoju sestru vydatú v susednej krajine. Na hranici ju úradníci odmietnu pustiť. Vrazia, že je príliš chudobná a nebude si môcť dovoliť zaplatiť za hotel.

2: Ivan je čistič v spoločnosti na umývanie áut. V zime mu kúsky ľadu dorážajú ruky. Jeho šéf hovorí, že mu nekúpi rukavice, lebo sú príliš drahé. Ivan si nemôže dovoliť zaplatiť za ne sám. Požiada odbory, aby mu pomohli. Keď to zistí jeho šéf, vyhodí ho.

3: Posledný park v meste chcú zmeniť na parkovisko. Desať ľudí zo susedstva v parku pokojne demonštruje. Vrazia, že potrebujú miesto, kde môžu odychovať, a kde sa ich deti môžu hrať. Príde polícia a vraví, že nemajú povolenie demonštrovať a že majú ísť domov. Demonštrujúci si sadnú na zem a odmietnu sa pohnúť. Polícia ich rozoženie násilím, pričom niekoľkých zraní.

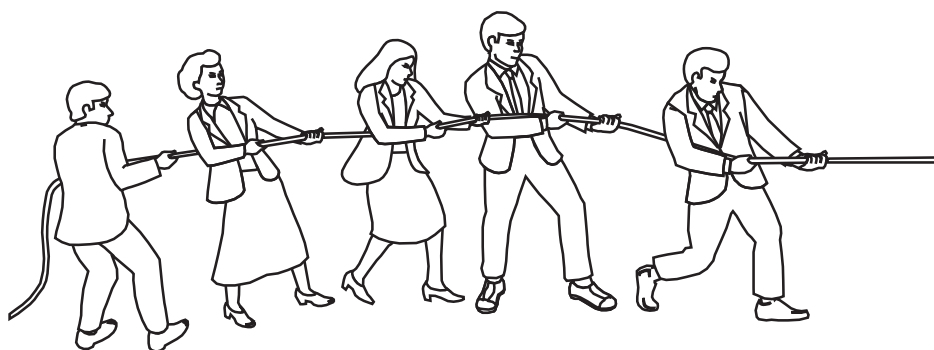

časť piata:
**dokumenty
o ľudských právach**

♥ Všeobecná deklarácia ľudských práv	strana 157
♥ Zjednodušená verzia Všeobecnej deklarácie ľudských práv	strana 162
♥ Zjednodušená verzia Dohovoru o právach dieťaťa	strana 165
♥ Zhrnutie práv z Dohovoru o právach dieťaťa	strana 169

„Oblepili sme steny triedy skutočnými textami dokumentov – naozaj tvorili pozadie všetkých našich aktivít.“

Chorvátsky návštevník školy



Všeobecná deklarácia ľudských práv

prijatá a vyhlásená rezolúciou Valného zhromaždenia 217 A (III)
z 10. decembra 1948

Preambula

Pretože uznanie prirodzenej dôstojnosti a rovných a neodňateľných práv všetkých členov ľudskej rodiny je základom slobody, spravodlivosti a mieru vo svete,

pretože ignorovanie ľudských práv a pohrdanie nimi viedlo k barbarickým činom urážajúcim svedomie ľudstva, a vybudovanie sveta, v ktorom sa budú ľudské bytosti zbavené strachu a núdze tešiť slobode prejavu a viery, bolo vyhlásené za najvyšší cieľ ľudstva,

pretože je nevyhnutné, aby boli ľudské práva chránené zákonom, ak nemá byť človek donútený uchýľovať sa ako k poslednej možnosti k odboju proti tyranii a útlaku,

pretože je nevyhnutné podporovať rozvoj priateľských vzťahov medzi národmi,

pretože národy Organizácie Spojených národov znovu potvrdili v Charte svoju vieru v základné ľudské práva, v dôstojnosť a hodnotu ľudskej osobnosti, ako aj v rovnaké práva žien a mužov a rozhodli sa podporovať sociálny rozvoj a lepšie životné podmienky vo väčšej slobode,

pretože členské štáty sa zaviazali usilovať sa v spolupráci s Organizáciou Spojených národov o zvýšenie všeobecného uznania a zachovávanania ľudských práv a základných slobôd,

pretože rovnaké chápanie týchto práv a slobôd je nanajvyššie dôležité pre plnú realizáciu tohoto záväzku,

Valné zhromaždenie

vyhlasuje túto Všeobecnú deklaráciu ľudských práv ako spoločný štandard, ktorý majú dosiahnuť všetky národy a štáty s cieľom, aby sa každý jednotlivec i každý orgán spoločnosti, majúc túto deklaráciu stále na zreteli, snažil výučbou a výchovou zvyšovať úctu k týmto právam a slobodám a zabezpečiť postupnými vnútroštátnymi i medzinárodnými opatreniami ich všeobecné a účinné uznávanie a zachovávanie tak medzi národmi členských štátov navzájom, ako aj medzi národmi území spadajúcich pod ich právomoc.



Článok 1

Všetci ľudia sa rodia slobodní a rovní v dôstojnosti a právach. Sú obdarení rozumom a svedomím a mali by sa k sebe správať v duchu bratstva.

Článok 2

Každý je nositeľom všetkých práv a slobôd, ktoré zakotvuje táto deklarácia, bez ohľadu na odlišnosti akéhokoľvek druhu, ako sú rasa, farba, pohlavie, jazyk, náboženstvo, politické a iné presvedčenie, národný alebo sociálny pôvod, majetok, rodové alebo iné postavenie.

Ďalej sa nesmie robiť nijaký rozdiel na základe politického, právneho či medzinárodného postavenia krajiny alebo územia, ku ktorým osoba prináleží, či už ide o krajinu alebo územie nezávislé, poručenské, nesamosprávne, alebo podrobené inému obmedzeniu suverenity.

Článok 3

Každý ma právo na život, slobodu a osobnú bezpečnosť.

Článok 4

Nikto nesmie byť držaný v otroctve alebo nevoľníctve, všetky formy otroctva a obchodu s otrokmi sú zakázané.

Článok 5

Nikto nesmie byť podrobovaný mučeniu alebo krutému neľudskému, či ponižujúcemu zaobchádzaniu alebo trestu.

Článok 6

Každý má právo, aby bol všade uznávaný jeho právny status.

Článok 7

Všetci sú si rovní pred zákonom a majú právo na rovnakú právnu ochranu bez akejkoľvek diskriminácie. Všetci majú právo na rovnakú ochranu proti akejkoľvek diskriminácii, ktorá porušuje túto deklaráciu, a proti akémukoľvek podnecovaniu takejto diskriminácie.

Článok 8

Každý má právo, aby mu kompetentné vnútroštátne súdy poskytli účinnú ochranu proti činom, ktoré porušujú základné práva priznané mu ústavou alebo zákonom.

Článok 9

Nikto nesmie byť svojvoľne zatknutý, zadržaný alebo vyhostený.

Článok 10

Každý má rovnaké právo byť spravodlivo a verejne vypočutý pred nezávislým a neustranným súdom, ak ide o určenie jeho práv a povinností alebo o akékoľvek trestné obvinenie proti nemu.



Článok 11

1. Každý, kto je obvinený z trestného činu, má právo byť považovaný za nevinného, pokiaľ zákonným postupom nebola preukázaná jeho vina vo verejnom konaní, v ktorom mu boli dané všetky záruky nevyhnutné na jeho obhajobu.
2. Nikto nesmie byť uznaný vinným zo spáchania nejakého trestného činu spočívajúceho v konaní alebo opomenutí, ktoré v čase spáchania nebolo podľa vnútroštátneho alebo medzinárodného práva trestným činom. Rovnako nesmie byť uložený ťažší trest, než aký bolo možné uložiť v čase spáchania trestného činu.

Článok 12

Nikto nesmie byť vystavený svojvoľnému zasahovaniu do súkromia, rodiny, domova alebo korešpondencie, ani útokom na svoju česť a povesť. Každý má právo na právnu ochranu proti takýmto zásahom alebo útokom.

Článok 13

1. Každý má právo na slobodu pohybu a bydliska vnútri hraníc ktoréhokolvek štátu.
2. Každý má právo opustiť ktorúkoľvek krajinu, vrátane svojej vlastnej, a vrátiť sa do svojej krajiny.

Článok 14

1. Každý má právo vyhľadať a používať v iných krajinách azyl pred prenasledovaním.
2. Tohto práva sa nemožno dovolávať v prípadoch stíhaní skutočne vyvolaných nepolitickými trestnými činmi alebo konaniami, ktoré odporujú cieľom a zásadám Organizácie Spojených národov.

Článok 15

1. Každý má právo na štátnu príslušnosť.
2. Nikto nesmie byť svojvoľne zbavený svojej štátnej príslušnosti ani práva svoju štátnu príslušnosť zmeniť.

Článok 16

1. Plnoletí muži a ženy majú právo bez akéhokolvek obmedzenia zakladajúceho sa na rase, národnosti alebo náboženstve uzavrieť manželstvo a založiť rodinu. Pokiaľ ide o manželstvo, sú oprávnení počas jeho trvania i pri jeho rozviazaní na rovnaké práva.
2. Manželstvo môže byť uzatvorené iba na základe slobodného a plného súhlasu nastávajúcich manželov.
3. Rodina je prirodzenou a základnou jednotkou spoločnosti a má právo na ochranu spoločnosti i štátu.

Článok 17

1. Každý má právo na vlastný majetok tak sám, ako aj v spoločenstve s inými.
2. Nikto nesmie byť svojvoľne zbavený vlastného majetku.

Článok 18

Každý má právo na slobodu myslenia, svedomia a náboženstva. Toto právo zahŕňa slobodu zmeniť svoje náboženstvo alebo vieru a slobodu sám či spoločne s inými, verejne alebo súkromne, prejavovať svoje náboženstvo alebo vieru vo výučbe, praktickom živote, bohoslužbách a obradoch.



Článok 19

Každý má právo na slobodu presvedčenia a prejavu. Toto právo zahŕňa slobodu zastávať názory bez zasahovania a právo vyhľadávať, prijímať a rozširovať informácie a myšlienky akýmikolvek prostriedkami a bez ohľadu na hranice.

Článok 20

1. Každý má právo na slobodu pokojného zhromažďovania a združovania.
2. Nikto nesmie byť nútený byť členom nejakého združenia.

Článok 21

1. Každý má právo podieľať sa na vláde vo svojej krajine, priamo alebo prostredníctvom slobodne zvolených zástupcov.
2. Každý má právo vstúpiť za rovnakých podmienok do verejných služieb vo svojej krajine.
3. Vôľa ľudu nech je základom vládnej moci. Táto vôľa nech je vyjadrená v pravidelne konaných a nefalšovaných voľbách na základe všeobecného a rovného hlasovacieho práva tajným hlasovaním alebo obdobným spôsobom zaručujúcim slobodu hlasovania.

Článok 22

Každý má ako člen spoločnosti právo na sociálne zabezpečenie a na to, aby mu bola národným úsilím a medzinárodnou spoluprácou, v súlade s organizáciou a prostriedkami príslušného štátu, zabezpečená realizácia hospodárskych, sociálnych a kultúrnych práv nevyhnutných pre jeho dôstojnosť a slobodný rozvoj jeho osobnosti.

Článok 23

1. Každý má právo na prácu, na slobodnú voľbu zamestnania, na spravodlivé a vhodné pracovné podmienky, ako aj na ochranu pred nezamestnanosťou.
2. Každý má bez akejkoľvek diskriminácie právo na rovnaký plat za rovnakú prácu.
3. Každý, kto pracuje, má právo na spravodlivú a primeranú odmenu, ktorá zabezpečuje jemu samému i jeho rodine životnú úroveň zodpovedajúcu ľudskej dôstojnosti, doplnenú v prípade potreby inými prostriedkami sociálnej ochrany.
4. Každý má právo na ochranu svojich záujmov zakladať odborové organizácie a pristupovať k nim.

Článok 24

Každý má právo na odpočinok a zotavenie, vrátane rozumného vymedzenia pracovného času a pravidelnej platenej dovolenky.

Článok 25

1. Každý má právo na životnú úroveň zabezpečujúcu jemu i jeho rodine zdravie a blahobyt, vrátane výživy, ošatenia, bývania, lekárskej starostlivosti a nevyhnutných sociálnych služieb, ako aj právo na zabezpečenie v nezamestnanosti, chorobe, pracovnej nespôsobilosti, vdovstve, starobe alebo v iných prípadoch ním nezavinenej núdze o živobytie.
2. Materstvo a detstvo majú nárok na osobitnú starostlivosť a pomoc. Všetky deti, či manželské alebo nemanželské, musia požívať rovnakú sociálnu ochranu.



Článok 26

1. Každý má právo na vzdelanie. Vzdelanie musí byť bezplatné, prinajmenšom v elementárnych a základných stupňoch. Základné vzdelanie musí byť povinné. Technické a odborné vzdelanie musí byť všeobecne prístupné a vyššie vzdelanie musí byť rovnako prístupné všetkým na základe schopností.
2. Vzdelanie musí smerovať k plnému rozvoju ľudskej osobnosti a k posilneniu úcty k ľudským právam a základným slobodám. Musia podporovať porozumenie, znášanlivosť a priateľstvo medzi všetkými národmi, rasovými a náboženskými skupinami, ako aj aktivity Organizácie Spojených národov na zachovanie mieru.
3. Rodičia majú prednostné právo zvoliť si druh vzdelania pre svoje deti.

Článok 27

1. Každý má právo slobodne sa zúčastňovať na kultúrnom živote spoločnosti, tešiť sa z umenia a podieľať sa na vedeckom pokroku a jeho prínosoch.
2. Každý má právo na ochranu morálnych a materiálnych záujmov vyplývajúcich z vedeckej, literárnej alebo umeleckej tvorby, ktorej je autorom.

Článok 28

Každý má právo na spoločenský a medzinárodný poriadok, v ktorom môžu byť práva a slobody, zakotvené v tejto deklarácii, plne realizovateľné.

Článok 29

1. Každý má povinnosti voči spoločnosti, v ktorej jedine môže slobodne a plne rozvinúť svoju osobnosť.
2. Pri výkone vlastných práv a slobôd môže byť každý podrobený iba takým obmedzeniam, ktoré sú zákonom stanovené výhradne na to, aby bolo zabezpečené plné uznanie a rešpektovanie práv a slobôd iných a aby bolo vyhovené spravodlivým požiadavkám morálky, verejného poriadku a všeobecného blaha v demokratickej spoločnosti.
3. Výkon týchto práv a slobôd nesmie byť v nijakom prípade v rozpore s cieľmi a zásadami Organizácie Spojených národov.

Článok 30

Niž v tejto deklarácii nemožno vykladať tak, aby to dávalo ktorémukoľvek štátu alebo skupine, či osobe právo vyvíjať akúkoľvek aktivitu, alebo sa dopustiť činu, ktorý by smeroval k potlačeniu niektorého z práv alebo slobôd tu zakotvených.



Zjednodušená verzia Všeobecná deklarácia ľudských práv

VŠEOBECNÁ DEKLARÁCIA ĽUDSKÝCH PRÁV BOLA PRIJATÁ A VYHLÁSENÁ REZOLÚCIOU VALNÉHO ZHROMAŽDENIA 217A / III/ 10. DECEMBRA 1948

Preambula:

Generálne zhromaždenie uznáva, že dôstojnosť, rovnoprávnosť a neodňateľnosť práv všetkých členov ľudského spoločenstva je základom slobody, spravodlivosti a mieru na svete, pričom ľudské práva sa musia chrániť právnymi normami a musia podporovať priateľské vzťahy medzi národmi. Predstavitelia Spojených národov potvrdili svoju vieru v ľudské práva, v dôstojnosť a hodnotu ľudskej bytosti, v rovnaké práva mužov a žien.

Článok 1

Každý človek je slobodný a rovný v dôstojnosti a právach. Ľudia sú obdarení rozumom a svedomím a mali by sa k sebe správať v duchu bratstva.

Článok 2

Všetci ľudia sú si rovní nehládajúc na pôvod, farbu kože, na pohlavie, náboženstvo, politické presvedčenie alebo jazyk, ktorým hovoria .

Článok 3

Každý človek má právo na život a osobnú bezpečnosť.

Článok 4

Nikto nemá právo zaobchádzať s tebou ako s otrokom a ani ty nemáš právo urobiť z iného človeka otroka.

Článok 5

Nikto nemá právo ubližovať inému človeku a nemá právo mučiť ho.

Článok 6

Každý má právo na rovnosť pred zákonom.

Článok 7

Zákony sú rovnaké pre všetkých, musia sa aplikovať na každého rovnako.

Článok 8

Každý má právo na právnu ochranu v prípade, ak jeho práva neboli rešpektované.

Článok 9

Nikto nesmie byť svojvoľne zatknutý, zadržaný alebo vyhostený z krajiny.

**Článok 10**

Každý má právo na spravodlivý a verejný súd.

Článok 11

Každý človek sa musí považovať za nevinného, kým mu nebude preukázaná vina.

Článok 12

Nikto nesmie byť vystavený svojvoľnému zasahovaniu do súkromia, rodiny domova alebo korešpondencie, ani útokom na svoju česť a povesť. Každý má právo na právnu ochranu proti takýmto zásahom alebo útokom.

Článok 13

Každý má právo cestovať podľa svojho želania.

Článok 14

Každý človek má právo odísť do inej krajiny a požiadať tam o ochranu, ak je prenasledovaný alebo ak mu hrozí nebezpečenstvo prenasledovania.

Článok 15

Každý má právo patriť do nejakej krajiny. Nikto nemá právo brániť inému človeku patriť do inej krajiny, ak si to tento človek praje.

Článok 16

Každý človek má právo oženiť sa (vydať sa) a založiť si rodinu.

Článok 17

Každý človek má právo vlastniť majetok. Nikto nesmie byť svojvoľne zbavený vlastného majetku.

Článok 18

Každý má právo na slobodu myslenia, svedomia a náboženstva. Toto právo zahŕňa slobodu zmeniť náboženstvo a prejavovať svoje náboženstvo alebo vieru vo výuke, praktickom živote, bohoslužbách a obradoch.

Článok 19

Každý človek má právo povedať, čo si myslí, a má právo poskytovať a získavať informácie.

Článok 20

Každý má právo na slobodu pokojného zhromažďovania a združovania, nikto nesmie byť nútený byť členom nejakého združenia.

Článok 21

Každý má právo podieľať sa na vláde vo svojej krajine, priamo alebo prostredníctvom slobodne zvolených zástupcov v nefalšovaných voľbách.

**Článok 22**

Každý má právo na sociálne zabezpečenie a na realizáciu hospodárskych, sociálnych a kultúrnych práv nevyhnutných pre jeho dôstojnosť a slobodný rozvoj jeho osobnosti.

Článok 23

Každý má právo na prácu, a na rovnaký plat za rovnakú prácu. Každý má právo na ochranu svojich záujmov zakladať odborové organizácie.

Článok 24

Každý má právo na odpočinok.

Článok 25

Každý má právo na dôstojnú životnú úroveň, ako aj právo na zabezpečenie v nezamestnanosti, chorobe, vdovstve a starobe. Materstvo a detstvo majú nárok na osobitnú starostlivosť a pomoc.

Článok 26

Každý má právo na vzdelanie. Vzdelanie musí byť bezplatné, prinajmenšom v elementárnych a základných stupňoch. Základné vzdelanie musí byť povinné.

Článok 27

Každý má právo slobodne sa zúčastňovať na kultúrnom živote spoločnosti.

Článok 28

Každý má právo na taký spoločenský poriadok, v ktorom môžu byť práva a slobody, zakotvené v deklarácii, plne realizované.

Článok 29

Každý má povinnosti voči spoločnosti v ktorej jedine môže slobodne a plne rozvinúť svoju osobnosť. Pri výkone svojich práv a slobôd môže byť každý podrobený len takým obmedzeniam, ktoré sú zákonom stanovené na to, aby bolo zabezpečené plné uznanie a rešpektovanie práv a slobôd iných. Výkon týchto práv a slobôd nesmie byť v rozpore s cieľmi a zásadami Organizácie Spojených národov.

Článok 30

Nič v tejto deklarácii nemožno vykladať tak, aby to dávalo štátu alebo skupine osôb, či osobe právo vyvíjať akúkoľvek aktivitu, alebo dopustiť sa činu, ktorý by smeroval k potlačeniu niektorého z práv alebo slobôd tu zakotvených.

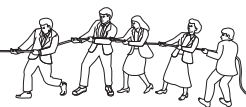

Zjednodušená verzia Dohovoru o právach dieťaťa

Cieľom Dohovoru je ustanoviť normy na obranu detí pred zanedbávaním a zneužívaním, ktorému sú každodenne do istej miery deti vystavované v každej krajine. Dohovor zohľadňuje rozdiely jednotlivých krajín v oblasti kultúry, politiky a materiálneho zabezpečenia. V centre pozornosti Dohovoru je záujem dieťaťa. Práva zakotvené v Dohovore sa dajú rozdeliť do troch skupín:

Zabezpečenie: právo vlastniť, dostávať alebo mať prístup k istým veciam alebo službám (napríklad právo na meno a národnosť, zdravotnú starostlivosť, vzdelávanie, odych a hru, a starostlivosť o handicapovaných a siroty).

Ochrana: právo byť chránený pred škodlivým konaním a praktikami (napríklad oddelenie od rodičov, vojenská povinnosť, komerčné alebo sexuálne zneužívanie, a fyzické a psychické týranie)

Účasť: Právo dieťaťa byť vypočuté pri rozhodnutiach, ktoré ovplyvnia jeho život. So zvyšovaním schopností by dieťa malo dostávať viac príležitostí zapojiť sa do činnosti spoločnosti, čo ho pripraví na život v dospelosti (napríklad sloboda vyjadrovania sa a názoru, kultúry, náboženstva a jazyka).

Preambula

Preambula udáva tón interpretácie všetkých 54 článkov Konvencie. Zmieňuje sa o hlavných textoch OSN, ktoré ju predchádzajú a majú priamy dosah na deti, tiež sa zmieňuje o dôležitosti rodiny pre harmonický vývoj dieťaťa, o dôležitosti zvláštnych opatrení a starostlivosti, vrátane vhodnej právnej ochrany, pred narodením, ako aj po ňom a o dôležitosti tradícií a kultúrnych hodnôt každého národa pre vývoj dieťaťa.

Článok 1: Definícia dieťaťa

Každá ľudská bytosť do 18 rokov, pokiaľ podľa zákona vzťahujúceho sa na konkrétne dieťa nedosiahne plnoletosť skôr.

Článok 2: Nediskriminovanie

Každému dieťaťu bez výnimky sa musia zabezpečiť všetky práva. Štát musí dieťa chrániť bez výnimky. Štát musí dieťa chrániť pred akoukoľvek formou diskriminácie.

Článok 3: Najlepšie záujmy dieťaťa

Pri akomkoľvek konaní týkajúcom sa detí sa bude najväčší ohľad brať na najlepšie záujmy dieťaťa.

Článok 4: Implementácia práv

Povinnosť štátu zabezpečiť, že práva uvedené v Konvencii sa implementujú.

Článok 5: Práva a povinnosti, rodičov, rodiny a komunity

Štáty musia rešpektovať rodičov a rodinu v ich starostlivosti o dieťa.

**Článok 6: Život, prežitie a rozvoj**

Právo dieťaťa na život a povinnosť štátu zabezpečiť prežitie a rozvoj dieťaťa.

Článok 7: Meno a štátna príslušnosť

Právo od narodenia mať meno, dostať štátnu príslušnosť a poznať svojich rodičov a právo na ich starostlivosť.

Článok 8: Ochrana identity

Povinnosť štátu pomôcť dieťaťu znovu ustanoviť identitu, ak mu bola predtým protizákonne vzatá.

Článok 9: Neoddelenie od rodičov

Právo dieťaťa zachovať kontakt s rodičmi v prípade odlúčenia. Ak je odlúčenie zapríčinené zadržaním, uväznením alebo smrťou, štát poskytne informácie dieťaťu alebo rodičom o chýbajúcom členovi rodiny.

Článok 10: Rodinné stretnutie

Požiadavky na opustenie krajiny alebo na vstup do nej kvôli rodinnému stretnutiu sa budú vybavovať humánnym spôsobom. Dieťa má právo udržiavať pravidelný kontakt s oboma rodičmi, aj keď žijú v rôznych štátoch.

Článok 11: Protiprávne premiestnenie a nevrátenie detí

Štát bude bojovať proti únosom detí partnerom alebo treťou osobou.

Článok 12: Vyjadrenie názoru

Právo dieťaťa vyjadriť svoj názor a na to, aby jeho názor brali do úvahy.

Článok 13: Sloboda vyjadrovania a informácií

Právo hľadať, dostávať a oznamovať informácie v rôznych formách, vrátane umenia, tlače, písania.

Článok 14: Sloboda myšlienok, svedomia a náboženstva

Štáty musia rešpektovať práva a povinnosti rodičov usmerňovať dieťa vo využívaní tohto práva v súlade s vyvíjajúcim sa chápaním dieťaťa.

Článok 15: Sloboda združovania

Právo dieťaťa na slobodu združovania a pokojného zhromažďovania.

Článok 16: Súkromie, česť, reputácia

Žiadne dieťa nebude vystavené zasahovaniu do jeho súkromia, rodiny, domova alebo korešpondencie.

Článok 17: Prístup k informáciám a médiám

Dieťa bude mať prístup k informáciám z rôznych zdrojov, zvláštny pozor sa bude dávať na menšiny a budú sa podporovať zásady na ochranu detí pred škodlivými materiálmi.

Článok 18: Rodičovská zodpovednosť

Obaja rodičia majú spoločnú zodpovednosť za výchovu dieťaťa a počas výkonu rodičovských zodpovedností sa im bude poskytovať zvláštna pomoc.

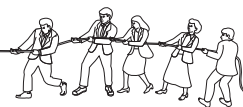
**Článok 19: Zneužívanie a zanedbávanie
(kým je dieťa v rodine alebo inej starostlivosti)**

Štáty majú povinnosť chrániť deti pred všetkými formami zneužívania. Sprístupnia sa sociálne programy a podporné služby.

Článok 20: Alternatívna starostlivosť o deti v neprítomnosti rodičov

Právo dieťaťa na alternatívnu starostlivosť so zákonmi a povinnosťou štátu brať potrebný ohľad na kontinuitu v náboženskom, kultúrnom, jazykovom a etnickom zázemí pri zabezpečovaní alternatívnej starostlivosti.

Článok 21: Adopcia

Štáty musia zabezpečiť, aby adopciu vykonávali len kompetentné orgány. Po vyčerpaní riešení v rámci štátu sa môže uvažovať o medzinárodnej adopcii.

Článok 22: Deti – utečenci

Deti – utečenci dostanú zvláštnu ochranu. Štáty budú v tomto zmysle spolupracovať s medzinárodnými organizáciami a tiež znovu spoja rodiny detí oddelených od rodičov.

Článok 23: Handicapované deti

Právo na zvláštnu starostlivosť a vzdelanie pre lepší život v spoločnosti.

Článok 24: Zdravotná starostlivosť

Prístup k službám preventívnej a liečebnej zdravotnej starostlivosti, ako aj postupné riešenie tradičných praktík, ktoré poškodzujú dieťa.

Článok 25: Pravidelná revízia

Dieťa umiestnené za účelom starostlivosti, ochrany alebo liečenia má právo na to, aby jeho umiestnenie bolo pravidelne kontrolované.

Článok 26: Sociálne zabezpečenie

Právo dieťaťa na sociálne zabezpečenie.

Článok 27: Životný štandard

Rodičovská zodpovednosť zabezpečiť adekvátne životné podmienky na rozvoj dieťaťa aj v prípade, keď jeden z rodičov žije v inej krajine ako dieťa.

Článok 28: Vzdelanie

Právo na bezplatné základné vzdelanie, prístupnosť odborného vzdelania, a potreba opatrení na zníženie počtu študentov, ktorí nedokončia školu.

Článok 29: Ciele vzdelania

Vzdelanie by malo podporovať rozvoj osobnosti dieťaťa a jeho talentov, prípravu na zodpovedný život v dospelosti, rešpekt voči ľudským právam, ako aj voči kultúrnym a národným hodnotám krajiny, v ktorej dieťa žije, a ostatných.

Článok 30: Deti z menšín a domorodé deti

Právo dieťaťa, ktoré patrí k menšinovej alebo domorodej skupine, žiť v zhode so svojou kultúrou a používať vlastný jazyk.

**Článok 31: Hra a oddych**

Právo dieťaťa hrať sa, oddychovať a zúčastňovať sa na kultúrnom a umeleckom živote.

Článok 32: Ekonomické vykorisťovanie

Právo dieťaťa na ochranu proti škodlivým formám práce a proti vykorisťovaniu.

Článok 33: Narkotiká a psychotropné substancie

Ochrana dieťaťa pred ich nezákonným užitím a proti použitiu dieťaťa na ich distribúciu a produkciu.

Článok 34: Sexuálne vykorisťovanie

Ochrana dieťaťa pred sexuálnym vykorisťovaním, vrátane prostitúcie a používania detí v pornografických materiáloch.

Článok 35: Únos, predaj a obchod

Povinnosť štátu zabrániť únosu, predaju a obchodu s deťmi.

Článok 36: Iné formy vykorisťovania**Článok 37: Mučenie, trest smrti, odňatie slobody**

Povinnosti štátu voči deťom vo väzení.

Článok 38: Ozbrojené konflikty

Deti do 15 rokov sa nesmú priamo zúčastniť na vojenských akciách. Žiadne verbovanie detí do 15 rokov.

Článok 39: Uzdravenie a reintegrácia

Povinnosti štátu zabezpečiť prevýchovu a spoločenskú reintegráciu detských obetí vykorisťovania, mučenia alebo ozbrojeného konfliktu.

Článok 40: Spravodlivosť pre mladistvých

Zaobchádzanie s dieťaťom obvineným z porušenia zákona musí podporovať zmysel dieťaťa pre dôstojnosť.

Článok 41: Práva dieťaťa v iných dokumentoch**Článok 42: Šírenie Konvencie**

Povinnosť štátu oboznámiť s Konvenciou deti i dospelých.

Články 43–54: Implementácia

Tieto odseky umožňujú Komisii pre práva dieťaťa dohliadať na implementáciu Konvencie.

Titulky článkov sú len pre uľahčenie hľadania. Netvorí súčasť textu. (UNICEF – UK)



Zhrnutie práv z Dohovoru o právach dieťaťa

- Deti majú právo byť so svojou rodinou alebo s ľuďmi, ktorí sa o ne najlepšie postarajú.
- Deti majú právo na dostatok jedla a pitnej vody.
- Deti majú právo na adekvátny životný štandard.
- Deti majú právo na zdravotnú starostlivosť.
- Handicapované deti majú právo na zvláštnu starostlivosť a vzdelávanie.
- Deti majú právo hrať sa.
- Deti majú právo na bezplatné vzdelanie.
- Deti majú právo byť v bezpečí a aby sa im neublížovalo, alebo ich nezanedbávali.
- Deti nesmú byť využívané ako lacná pracovná sila alebo ako vojaci.
- Deťom musí byť dovolené hovoriť ich vlastným jazykom a vyznávať ich vlastné náboženstvo a kultúru.
- Deti majú právo vyjadriť svoje názory a stretávať sa, aby svoje názory vyjadrili.

(UNICEF – UK)

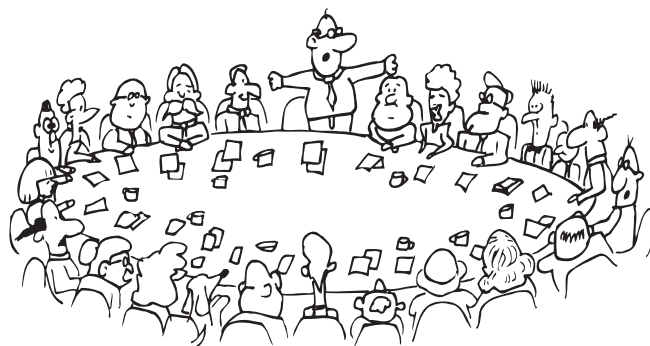

časť šiesta: ďalšie kroky

♥ Budovanie sietí v oblasti výchovy k ľudským právam	strana 171
♥ Organizácia workshopu s témou ľudských práv	strana 173
♥ Príklad workshopu o ľudských právach	strana 176
♥ Hodnotenie vášho workshopu o vzdelávaní v ľudských právach	strana 181
♥ Užitočné organizácie	strana 184
♥ Sponzori	strana 187
♥ Užitočné knihy	strana 189

„Rozhodne sme si nemysleli, že sa nájde také množstvo ľudí s takým veľkým záujmom.“

Organizátor workshopu
v Maďarsku



Budovanie sietí v oblasti výchovy k ľudským právam

Načo sa buduje sieť?

Racionálne zdôvodnenie: Vo vašej krajine sa určite nájdú mnohí ľudia, ktorí majú záujem o začlenenie otázok ľudských práv do vyučovania, alebo takí, ktorí z titulu svojej funkcie za túto oblasť zodpovedajú. Ak sa vám podarí zistiť, kto títo ľudia sú, môžete sa spolu s nimi deliť o informácie, spolu plánovať a konať a takto si ušetriť mnoho času a energie.

Tlak: Ak vaša krajina uznala medzinárodné dokumenty, ako napr. Všeobecnú deklaráciu ľudských práv, oficiálni predstavitelia sú povinní konať tak, aby tieto ľudské práva presadzovali. Keď budete konať ako sieť, skupina, bude pre vás jednoduchšie presvedčiť oficiálnych predstaviteľov, aby podporili vašu prácu v oblasti vzdelávania v ľudských právach. Napríklad tým, že dajú učiteľom platené voľno, aby sa mohli zúčastniť na školeniach. V niektorých krajinách oficiálni predstavitelia poskytli aj finančné prostriedky a priestory, v ktorých sa workshopy konali.

Materiály: V niektorých krajinách ako Rumunsko a Albánsko si skupiny, siete vytvorili svoje vlastné materiály k vzdelávaniu v ľudských právach a preložili a upravili si aj zahraničné materiály. Tieto siete zorganizovali aj preskúšanie týchto materiálov priamo v triede a zabezpečili ich distribúciu učiteľom.

Rady od iných sietí a skupín: Organizácie vo vašej krajine, ktoré vedú kampaň za práva žien, menšín, detí, postihnutých ľudí a iných skupín, môžu tejto novej sieti poskytnúť rady vychádzajúc z vlastných skúseností.

Zahraničné kontakty: Učitelia, študenti, univerzitní pracovníci a ľudia v iných krajinách budú mať pravdepodobne väčší záujem o kontakt so sieťou, skupinou než s jednotlivcami alebo s jednotlivými školami. Je to hlavne preto, lebo kontakt prostredníctvom siete je racionálnejší z hľadiska času, peňazí aj energie.

Prístup k finančným zdrojom: Z toho istého dôvodu sa sieť zrejme ľahšie dostane aj k zdrojom financovania. Subjekty poskytujúce granty radšej poskytnú prostriedky zo skupeniu osôb, ktoré bude mať dostatok energie na dokončenie projektu, než jednotlivcovi. Ak sieť obsahuje skupiny ľudí, ktoré pracujú na rôznych aspektoch tej istej veci, vytvára sa priestor pre spoločný projekt a spoločné využitie prostriedkov. Napríklad skupina učiteľov v jednom meste môže zorganizovať školenie pre učiteľov so školiteľmi z iného mesta. Takáto spolupráca by bola prínosom pre obe skupiny.



PRI VYTVÁRANÍ SIETE VÁM MÔŽU POMÔČŤ TIETO OTÁZKY:

- **Ak vo vašej oblasti sieť zatiaľ neexistuje, môžete začať tým, že si sami položíte tieto otázky: Máme v krajine ľudí, ktorí majú skúsenosti alebo záujem o vzdelávanie v ľudských právach? Koho z nich poznáme alebo na koho máme kontakt? Kde pôsobia? Uvádzame niekoľko príkladov ľudí, s ktorými by bolo vhodné sa kontaktovať:**

Máte kontakty v školách?

Učitelia predškolskej prípravy, v základnej škole, v strednej škole
Študenti, rodičia
Triedni učitelia
Psychológovia, sociálni pracovníci, pedagógovia, ďalší pracovníci

Máte kontakty so vzdelávacími inštitúciami?

Pracovníci v oblasti vzdelávania dospelých, výskumní pracovníci v oblasti vzdelávania, pracovníci knižníc,
Univerzitní pracovníci, metodici

Máte kontakty s orgánmi zodpovednými za vzdelávanie?

Osoby zodpovedné za formulovanie všeobecnej politiky v oblasti vzdelávania, osoby zaoberajúce sa hodnotením

Máte kontakty s mimovládnyimi organizáciami (NGO):

V krajine? V regióne? V zahraničí?
(Mimovládne organizácie sú skupiny ľudí, často dobrovoľníkov, ktorí sa nenásilnými prostriedkami snažia o niektoré zmeny v spoločnosti.)

Máte kontakty v miestnej komunite, v médiách?

V rozhlase/ TV / novinách
V kluboch mládeže, náboženských organizáciách
V miestnych orgánoch, odboroch, profesijných združeniach

- Ako čo najlepšie využiť tieto kontakty? Aké sú vaše priority? Napríklad:
 - S ktorými ľuďmi je kontakt najužitočnejší?
 - Na kontakt akého množstva ľudí máte čas, energiu a zdroje?
 - Je najlepšie sústrediť sa na posilnenie už nadviazaných kontaktov?
 - Je potrebné sústrediť sa na ľudí, ktorých podporu potrebujete, avšak zatiaľ ju nemáte? Napríklad orgány zodpovedné za vzdelávanie?
- Je možné alebo potrebné pokúsiť sa stimulovať tie inštitúcie, v ktorých nepoznate nikoho, kto by mal záujem o vzdelávanie v ľudských právach? Napríklad v škole, kde nikoho nepoznate?
- Je možné alebo potrebné, aby niekto zbieral informácie o aktivitách v oblasti vzdelávania v ľudských právach a sústreďoval ich na jednom mieste? Kto? Ako? Napríklad niekto by mohol zhromažďovať materiály a uložiť ich v samostatnej miestnosti v škole, kde by sa k nim mohol dostať ktorýkoľvek člen siete.



Organizácia workshopu s témou ľudských práv

Pod pojmom „workshop“ rozumieme praktické školenie, kde školitelia a účastníci spolu používajú participatívne vyučovacie metódy podobné tým, ktoré sú popísané v tejto príručke, aby si zlepšili zručnosti, znalosti a postoje k ľudským právam a vyskúšali si, ako ich zaviesť v škole.

Organizácia workshopu o vzdelávaní v ľudských právach môže vyzeráť dosť komplikovane. Avšak dobré plánovanie v predstihu môže predísť vzniku problémov počas workshopu. Aj v takom prípade však žiadny workshop nie je úplne dokonalý a nejaké problémy sa vyskytnú vždy, no tieto treba považovať za praktické skúsenosti, ktoré vám pomôžu nabudúce to urobiť oveľa lepšie.

Koľko času potrebujete? Ak ide o váš prvý workshop, predtým, než sa pustíte do práce, postarajte sa o to, aby ste mali dostatok času. Ak chcete zorganizovať krátky workshop (jeden až dva dni) s jedným alebo dvoma školiteľmi, budete na organizáciu potrebovať minimálne šesť až osem týždňov. Čím viac školiteľov a čím dlhší workshop, tým viac času budete potrebovať. Vždy je lepšie, keď vám nejaký čas zostane, než aby ste ho mali málo!

Čo chcete workshopom dosiahnuť? Nad touto otázkou sa dôkladne zamyslite. Ušetrite si veľa času a energie, ak si ciele dôkladne ujasníte a ak ich pochopí aj tím školiteľov, organizátori a účastníci.

Kto sa na workshope zúčastní? Ak to, napríklad, budú učitelia, dôležité je vedieť, aké vekové skupiny žiakov učia, či už majú skúsenosti so vzdelávaním v ľudských právach, s participatívnymi metódami výučby alebo s workshopmi. Treba tiež vedieť, odkiaľ sú, ako na workshop pricestujú, kto zaplatí cestovné náklady. Sú aj iné skupiny, pre ktoré by mohla byť účasť na workshope prínosom? Napríklad študenti, zástupcovia miestnych vzdelávacích inštitúcií, školskí inšpektori alebo riaditelia škôl. Niekedy je vhodné, aby sa pozvanie dostalo aj k dôležitým ľuďom, ako sú riaditelia škôl, pretože sa dá predpokladať, že podporia učiteľov, keď sa neskôr pokúsia aplikovať vo svojich školách to, čo sa na workshope naučili.

Čo sa potrebujú naučiť a ako? Budú tu, napríklad, teoretické prezentácie, alebo pôjde o rozvoj praktických výučbových schopností ako hranie rolí alebo brainstorming. Aké predmety vyučujú? Očakávate, že začlenia vzdelávanie v ľudských právach do súčasného rozvrhu, alebo ich budú vyučovať ako mimoškolskú aktivitu? S ktorými konkrétnymi problémami ľudských práv sa doma oni alebo ich žiaci stretávajú?



Kto im môže pomôcť rozvíjať tieto zručnosti? Budú školitelia zo zahraničia? Domáci školitelia sú lacnejší, nie je potrebné tlmočenie, ľahšie ich možno zorganizovať a lepšie poznajú situáciu v krajine. Koľko školiteľov budete potrebovať? Pre malú skupinu školiteľov je oveľa ľahšie zostaviť workshop a navzájom komunikovať. Treba však mať dostatočný počet školiteľov, aby sa mohli striedať, a aby ste účastníkov neunavili tým, že stále vidia jednu osobu. Všeobecne platí pravidlo, že čím dlhší je workshop, tým viac školiteľov potrebujete.

Je tiež veľmi dôležité, aby pri plánovaní, vedení a hodnotení workshopu školitelia pracovali ako tím rovnocenných jednotlivcov. Hoci niektorí školitelia môžu mať viac skúseností s workshopmi, iní môžu mať rovnako cenné iné skúsenosti, ako napríklad lepšiu znalosť miestnej situácie. Tím školiteľov by mal mať na pamäti to, že vlastne „utvárajú“ demokratický štýl výučby, čo môže byť pre účastníkov rovnako dôležité ako samotný obsah workshopu. Panovačný „odborník“ môže svojimi gestami a správaním protirečiť slovným vyjadreniam o rovnosti a ľudských právach.

Koľko účastníkov a školiteľov potrebujete? Ak máte viac ako dvadsaťpäť účastníkov, je ťažké zabezpečiť komunikáciu a aktívnu účasť. Väčšie skupiny však možno pri niektorých aktivitách rozdeliť. Dvaja školitelia môžu, napríklad, viesť dve skupiny s 8–10 účastníkmi. Ak máte príliš málo účastníkov, môže to byť mrhanie časom, energiou aj peniazmi.

Ako dlho má workshop trvať? Obyčajne nie dlhšie ako tri alebo štyri dni spolu, pretože participatívna výučba je veľmi únavná. Urobte dostatočné množstvo prestávok, aby si účastníci aj školitelia oddýchli, avšak prestávky by nemali byť prídlhé, inak si premrháte čas naplánovaný na aktivity.

Ktorý čas je ten najvhodnejší? Toto zväčša závisí od účastníkov a školiteľov. Môžu sa uvoľniť z práce a od domácich povinností? Niektoré obdobia sú vhodnejšie, iné menej. Napríklad koniec školského roka učiteľom obyčajne nevyhovuje, pretože majú v tom čase veľa práce, ale obdobie jarných alebo letných prázdnin môže byť vyhovujúce. Ak je potrebné, aby sa učitelia uvoľnili zo školy, je dobré pohovárať sa s nadriadeným orgánom pre vzdelávanie v danej oblasti a pokúsiť sa ich presvedčiť, aby takéto uvoľnenie umožnili.



Čo bude potrebné zorganizovať? Budte realisti. Vždy je lepšie úlohy si rozdeliť, než sa snažiť spraviť si všetko sám. Zrejme bude potrebné zorganizovať:

- Ubytovanie pre školiteľov a účastníkov.
- Vhodný priestor pre workshop so stoličkami, ktoré možno voľne premiestňovať. Budete potrebovať papier a perá. Dostatok priestoru, svetlo a súkromie sú veľmi dôležité. Špeciálne vybavenie, ako napríklad audiovizuálne zariadenie alebo materiály pre participatívne cvičenia. Pamätajte na to, aby ste ešte pred začiatkom workshopu overili, či všetky zariadenia fungujú! (Poznámka o používaní modernej technológie: Hoci rôzne moderné pomôcky môžu vaše školenie ozvláštniť a zracionalizovať, môžu sa aj pokaziť, alebo môžu tiež pôsobiť rušivo. Zvláštne vybavenie používajte len vtedy, keď to zlepšuje kvalitu workshopu.)
- Peniaze. Budete zrejme musieť zaplatiť za ubytovanie, priestory, cestovné náklady, stravu, prípravu materiálov, tlmočníkov a podobne. Pokryjú tieto náklady orgány z oblasti vzdelávania, súkromné spoločnosti, nadácie, účastníci? Naplánujte si náklady hneď na začiatku. Jednotlivé položky nepodhodnocujte.
- Komunikácia s účastníkmi, školiteľmi a financujúcimi subjektmi. Účastníci potrebujú pozvánky s udaním dátumu pre odoslanie prihlášok. Vopred budú možno potrebovať aj program a niektoré materiály. Aj školitelia by sa mali stretnúť vopred, alebo komunikovať poštou, telefonicky alebo faxom, aby si workshop naplánovali a dohodli sa, kto urobí ktorú časť. Financujúce subjekty tiež potrebujú vedieť, kedy majú poslať peniaze a ako sa použijú.
- Ako ďalej po workshope? Po workshope budete zrejme chcieť ďalej rozvíjať kontakty, ktoré ste nadviazali, a budovať na skúsenostiach, ktoré ste nadobudli. Môžete, napríklad:
 - Požiadajte účastníkov workshopu, aby sformulovali svoje návrhy, poznámky a kritické pripomienky k workshopu. Pomôcť vám môže anonymný dotazník s otázkami typu „Ktorá časť workshopu bola najviac/najmenej zaujímavá a užitočná?“
 - Vymeňte si adresy, aby sa účastníci mohli podeliť o informácie, navzájom sa podporovať a diskutovať o svojich skúsenostiach.
 - Začnite vydávať jednoduchý spravodaj s myšlienkami, skúsenosťami, informáciami...
 - Zorganizujte nadväzujúce workshopy s ďalšími podrobnosťami k témam, ktoré boli podľa účastníkov najužitočnejšie.



Príklad workshopu o ľudských právach

Tento trojdňový workshop je kombináciou niekoľkých workshopov o vzdelávaní v ľudských právach, ktoré Amnesty International v 1995 a 1996 usporiadala v strednej a východnej Európe. Všimnite si, že je to kombinácia praktických cvičení, miniprednášok a diskusií. Jednotlivé aktivity sú podrobne vysvetlené v iných častiach tejto príručky. Miniprednášky vychádzajú z informácií v prvej časti tejto príručky. Trvanie udané pri jednotlivých bodoch programu je približné, no každý deň trvá asi sedem hodín.

Súbor materiálov k tomuto workshopu možno použiť so skupinou učiteľov alebo iných ľudí, ktorí sa zaujímajú o ľudské práva, kdekoľvek v strednej a východnej Európe, no dúfame, že vám poslúži aj ako odrazový mostík pre rozvíjanie vašich vlastných nápadov, pretože vy najlepšie viete, ako čo najvhodnejšie splniť vaše konkrétne potreby.

(Časti tohto programu vychádzajú z modelového workshopu, ktorý zostavili Nancy Flowers a Ellen Moore.)

Deň 1: Úvod k ľudským právam

- **Príchod účastníkov (15 minút)**
Rozdajte materiály (užitočná môže byť prvá, druhá a piata časť tejto príručky) a kartičky s menami (stačí aj kúsok papiera a špendlík)
- **Predstavenie (15 minút)**
Predstavte hostiteľskú organizáciu a spolupracujúcich partnerov
- **Zahrievacie kolo (15 minút)**
Každý (vrátane školiteľov) sa predstaví (môžete použiť osnovu „Hry na mená“ zo strany 89)
- **Pripomienky (10 minút)**
Uvedte program a metodicu. Vysvetlite, že program sa môže zmeniť v závislosti od toho, ako účastníci zhodnotia príslušný deň (ďalšie informácie o hodnotení workshopu sú na strane 181)
- **Očakávania (20 minút)**
Spýtajte sa účastníkov: „Čo očakávate od tohto kurzu?“ Ak je to potrebné, môžu si účastníci predtým, než svoje očakávania predložia skupine, sformulovať svoje myšlienky na papier. Zapište očakávania na veľký hárok papiera a odložte si ho na posledný deň. Ak majú niektorí účastníci očakávania, ktoré workshop nesplní, poznamenajte si to. Ak je to možné, pohovárajte sa s týmito účastníkmi neformálne, cez prestávku, o tom, ako by sa **mohli** dozvedieť viac o veciach, ktoré ich zaujímajú.



- **Prestávka (30 minút)**
- **Miniprednáška (15 minút)**
„Čo sú to ľudské práva?“ (pozri stranu 15)
- **Vymyslená krajina (60–75 minút)**
Aktivita, pri ktorej účastníci zostavia dokument o ľudských právach pre novú krajinu (pozri stranu 106)
- **Obed (90 minút)**
- **Miniprednáška (15 minút)**
„Čo je to vzdelávanie v ľudských právach?“ (pozri stranu 17)
- **Animované video k Všeobecnej deklarácii o ľudských právach a diskusia (45 minút)** pozri stranu 190
- **Práva v novinách (60 minút)**
Účastníci v miestnych novinách a časopisoch hľadajú príklady uplatňovania práv, porušovania práv, ochrany práv a konfliktu práv. (pozri stranu 108)
- **Prestávka (30 minút)**
- **Osobné poznámky (15 minút)**
Požiadajte účastníkov, aby sa na zostávajúcu časť kurzu pripravili tak, že si sformulujú vlastné odpovede na tieto otázky:
„Čo sú podľa vášho názoru najdôležitejšie problémy, ktoré sa v oblasti ľudských práv vyskytujú vo vašej krajine? Zamyslite sa hlavne nad situáciami, kde sa do konfliktu dostávajú práva jednotlivých skupín.“ „Ako sa tieto problémy riešia?“ Ako by sa dali vyriešiť? Je vôbec riešenie možné?
- **Hodnotenie (15 minút)**
Vysvetlite, že hodnotenie je dôležité, pretože pomáha školiteľom upraviť náplň workshopu podľa potrieb účastníkov. Požiadajte účastníkov aby napísali anonymné odpovede na tieto otázky: „Čo sa vám z dnešného dňa páčilo najviac? Čo sa vám páčilo najmenej? Aké zmeny by ste urobili?“ Odpovede zozbierajte. Tímu školiteľov vyčleňte večer čas, aby sa na odpovede pozreli. Ak je to možné, upravte program tak, aby účastníkom vyhovoval (ďalšie informácie o hodnotení workshopu nájdete na strane 181).



Deň 2: Práva dieťaťa

- **Zahrievacie kolo (15 minút)**
Aktívne počúvanie (pozri stranu 113)
- **Spätná väzba (15 minút)**
Školitelia zhrnú hodnotenie predchádzajúceho dňa a uvedú zmeny v programe.
- **„Akú ochranu a aké práva deti najviac potrebujú?“ (15 minút)**
Použite pravidlá brainstormingu (pozri stranu 36) a položte účastníkom túto otázku.
- **Miniprednáška (15 minút)**
„Dohovor o právach dieťaťa“, po ktorej nasledujú otázky (pozri stranu 165). Ak zostane čas, malé skupinky môžu vymenovať tie články Dohovoru o právach dieťaťa, ktoré sú alebo nie sú uplatňované u detí vo vašej krajine.
- **Aktívne presadzovanie práv (60 minút)**
Upravte aktivitu na strane 127 ak, aby sa účastníci zamysleli nad tým, kedy ako deti „povstali“ do boja za svoje práva.
- **Prestávka (30 minút)**
- **Výučbová metóda „Kolotoč“ (prvých 60 minút)**
Účastníci sa rozdelia do štyroch skupín. Každá skupina sa postupne dostane do všetkých štyroch rohov miestnosti. V každom rohu miestnosti je iný školiteľ, ktorý predvádza inú aktivitu. Školitelia sa nepresúvajú, takže každý školiteľ predvádza tú istú aktivitu štyri razy, vždy pre inú skupinu účastníkov. Každé predvedenie trvá tridsať minút – dvadsaťpäť minút trvá samotné predvedenie a päť minút majú účastníci na to, aby zadefinovali **zručnosti, postoje, vedomosti a metodiku**, ktoré sa v aktivite použili (pozri stranu 18). „Kolotoč“ je vhodný spôsob na rýchle predvedenie niekoľkých aktivít.

Možno použiť ľubovoľné štyri krátke aktivity, napríklad:

1. **Výhody/nevýhody** (pozri stranu 140)
2. **Hra s kalendárom** (pozri stranu 86)
3. **Siete konfliktov** (pozri stranu 98)
4. **Poznaj svoje jablko** (pozri stranu 90)

Poznámka: tieto štyri aktivity trvajú od 30 do 60 minút. Aby „Kolotoč“ fungoval, musia všetky trvať 30 minút. Možno to dosiahnuť tak, že použijete len osnovu každej aktivity. Ak sa do 30 minút aktivita neukončí a je už čas, aby sa skupiny vymenili, stručne dorozprávajte účastníkom zvyšnú časť aktivity. Kolotoč nezdržiavajte.



- **Obed (90 minút)**
(Obed možno podať v strede „Kolotoča“, keď každá skupina absolvovala dve aktivity a ešte dve ju čakajú.)
- **Pokračovanie výučbovej metódy „Kolotoč“ (ďalších 60 minút)**
- **Prestávka (30 minút)**
- **Miniprednáška (30 minút)**
„Ako si zostaviť vlastné aktivity k výučbe o ľudských právach“ (pozri stranu 47)
- **Zhodnotenie dňa (15 minút)**

Deň 3: Ako si odnieť ľudské práva domov?

- **Zahrievacie kolo (30 minút)**
„Krátky kvíz“ zo strany 56
- **Spätná väzba (15 minút)**
Školitelia zhrnú hodnotenie predchádzajúceho dňa a uvedú zmeny v programe.
- **Miniprednáška (15 minút)**
„Vzdelávanie v ľudských právach a základné školské dokumenty, učebné osnovy“
- **„Ako sa môžu ľudské práva stať súčasťou učebných osnov?“ (30 minút)**
Použite pravidlá brainstormingu (pozri stranu 36) a položte účastníkom túto otázku. Ďalšie aspekty začlenenia ľudských práv do učebných osnov sú na strane 30.
- **Osobné poznámky (15 minút)**
Požiadajte účastníkov, aby si sformulovali a zapísali vlastné odpovede na tieto otázky:
„Ako sa vy osobne môžete pokúsiť začleniť vzdelávanie v ľudských právach do aktivít vo vašej vlastnej triede, škole alebo komunite? Bude to naozaj prínosom?“
- **Navrhňte si vlastné aktivity (90 minút)**
Spolu s účastníkmi rýchlo zostavte zoznam problémov z oblasti ľudských práv, ktoré by do svojej výučby najradšej začlenili. Požiadajte účastníkov, aby pracovali samostatne alebo v malých skupinách a zostavili hodiny vzdelávania k ľudským právam venované týmto problémom, ktoré by mohli použiť vo svojom vzdelávacom prostredí. Ak je to potrebné, pomôžte účastníkom tak, že zhrniete miniprednášku „Ako si zostaviť vlastné aktivity k výučbe o ľudských právach“ z druhého dňa. (V rámci tejto aktivity si účastníci môžu podľa potreby urobiť prestávku.)



- **Obed (90 minút)**
- **Prezentácia vzorových hodín (60 minút)**
(Tieto prezentácie nemusia byť dokonalé ani úplné – účelom tejto aktivity je pokúsiť sa o prvý krok pri príprave vlastných materiálov.)
- **Návrat späť do reality (30 minút)**
Požiadajte účastníkov v skupinách, aby zostavili dva zoznamy. Jeden s faktormi, ktoré by im mohli pomôcť zaviesť vzdelávanie v ľudských právach v domácom prostredí, a druhý s faktormi, ktoré bránia zavedeniu vzdelávania v ľudských právach v domácom prostredí. Požiadajte skupiny, aby tieto zoznamy porovnali. Môžu niektoré body na zozname „pomoci“ prekonať prekážky na zozname „problémov“?

Ako možno tieto prekážky odstrániť?

- **Záverečné zhodnotenie (30 minút)**
Požiadajte účastníkov, aby napísali anonymné odpovede na otázky z formuláru komplexného hodnotenia na strane 182.
- **Hovoriaca palička**
Predložte zoznam očakávaní z prvého dňa. Pomocou aktivity na strane 77 dajte účastníkom možnosť vyjadriť sa, či sa ich očakávania naplnili, a povedať aj čokoľvek iné, čo chcú vyjadriť. Pamätajte na to, že sa nemusia vyjadriť, ak nechcú.
- **Odobročenie certifikátov**
(Je to dobrý nápad – hlavne vtedy, ak ich podpíše zástupca miestneho orgánu zodpovedného za vzdelávanie.)

KONIEC



Hodnotenie vášho workshopu o vzdelávaní v ľudských právach

Hodnotenie workshopu je užitočné z viacerých dôvodov, medziiným aj preto, lebo:

- zabezpečí, že školitelia sa dozvedia, čo požadujú účastníci;
- školitelia tak dostanú okamžitú spätnú reakciu, pozitívnu aj negatívnu, čo im pomôže zlepšiť zvyšok školenia aj nasledujúce školenia;
- účastníkom sa dá najavo, že ich názory sú cenné;
- údaje z týchto hodnotení možno predložiť potencionálnym záujemcom o financovanie.

(Táto časť o hodnotení vychádza z príspevku Felisy Tibbittsovej: „Evaluation of In-Service Teacher Trainings“.)

Anonymné hodnotiace formuláre sa rozdávaajú účastníkom obyčajne denne a/alebo na konci školenia. Neformálnu spätnú väzbu možno podať aj ústne na stretnutí celej skupiny alebo v menších intímnejších skupinkách, kde si ju vypočujú jednotliví školitelia a podelia sa o túto spätnú reakciu s ostatnými členmi školiaceho tímu.

Anonymné hodnotiace formuláre môžu byť v plnej dĺžke alebo skrátené. Niekedy je vhodné skrátené formuláre vyplňať denne a a všetko ukončiť dlhým formulárom na konci školenia. Na dlhom formulári je možné vhodné uviesť aj otázku, ako účastníci plánujú zaviesť výučbu v ľudských právach o vlastnej triede v nasledujúcich štyroch až šiestich mesiacoch. Tieto údaje možno potom použiť pri organizovaní podpory účastníkov po tom, ako sa vrátia do svojho domáceho prostredia.

VZOR SKRÁTENÉHO HODNOTIACEHO FORMULÁRA:

1. Čo sa vám na dnešnom školení páčilo najviac?
2. Čo sa vám páčilo najmenej?
3. Aké sú vaše návrhy na zlepšenie?

(Keďže otázok je málo, možno ich prečítať alebo vyvesiť na viditeľné miesto, odkiaľ si ich účastníci opíšu. Ušetrí sa tak čas školiteľa.)

**VZOR DLHÉHO HODNOTIACEHO FORMULÁRA:****Organizačné aspekty workshopu: (prosím, zaškrtnite ✓)**

	<i>Vynikajúce</i>	<i>Dobré</i>	<i>Uspokojivé</i>	<i>Nevhodné</i>
1. Školiaca miestnosť				
2. Ubytovanie				
3. Strava				
4. Doprava				

Vzdelávacie aspekty workshopu:

Použite stupnicu: 1 = veľmi užitočné, 2 = dosť užitočné, 3 = nevelmi užitočné, a zhodnoťte, do akej miery bol workshop užitočný v týchto oblastiach:

5. Poučenie o kľúčových dokumentoch o ľudských právach, princípoch a mechanizmoch ochrany ___
6. Oboznámenie sa s participatívnou výučbovou metódou ___
7. Poučenie o konkrétnych aktivitách v oblasti ľudských práv, ktoré možno použiť v prostredí triedy ___
8. Použite stupnicu: 1 = veľmi užitočné, 2 = dosť užitočné, 3 = nevelmi užitočné, a zhodnoťte, do akej miery boli pre vás užitočné jednotlivé časti workshopu:

(tu organizátori uvedú jednotlivé body)

9. Čo bolo pre vás na školení najcennejšie?
10. Ktorý aspekt školenia bol najmenej užitočný?
11. Aké sú vaše návrhy na zlepšenie školenia?
12. Ako plánujete použiť to, čo ste sa na školení naučili, vo vašej triede, v škole alebo v inom vzdelávacom prostredí?



Vzor metódy vizuálneho hodnotenia:

Formuláre a diskusie nie sú jediným spôsobom hodnotenia. Pre zmenu alebo pre krátkosť času môžete použiť aj metódu vizuálneho hodnotenia. Tu je príklad takejto metódy vizuálneho hodnotenia:

Na veľký hárok papiera alebo na tabuľu nakreslite terč (teda niekoľko sústredných kruhov okolo červeného bodu v strede a čiary, ktoré kruhy delia na výseky, ako keby ste krájali tortu. Počet výsekov musí byť rovnaký ako počet aspektov, ktoré chcete hodnotiť, teda jednotlivé body školenia, organizačné aspekty, atď.)

Povedzte účastníkom, že školitelia opustia miestnosť (možno počas prestávky v programe). Účastníci počas ich neprítomnosti do každého výseku umiestnia jednu značku. Ak si myslia, že konkrétna prezentácia bola vynikajúca, značku umiestnia blízko červeného stredu terča v príslušnom výseku. Ak si myslia, že niektorý aspekt nebol užitočný, umiestnia značku do niektorého z vonkajších kruhov.

Užitočné organizácie

Tieto organizácie publikujú materiály pre výchovu k ľudským právam, organizujú workshopy a sú schopné poskytnúť rady. Čím presnejšie povieť akú pomoc potrebujete, tým lepšie a rýchlejšie vám poradia. Mnohé z dole spomenutých organizácií nie sú veľkými organizáciami a ich zamestnanci sú často veľmi vyťažení, ale ochotní poradiť, ak presne vedia, v akej oblasti radu potrebujete.

Organizácia: Council of Europe / Rada Európy

Adresa: Directorate of Education, Culture and Sport, F-67075 Strasbourg Cedex, France

Tel: (33) 88413073, **Fax:** (33) 88412753

Využitie: Poskytuje dokumentáciu, tréningy a fondy na podporu výchovy k ľudským právam a na Európsku kooperáciu. Human Rights Information Centre of the Council of Europe (tá istá adresa) koordinuje dokumentačné strediská ľudských práv, ktoré existujú v mnohých krajinách strednej a východnej Európy.

Organizácia: ONetherlands Helsinki Committee – Human Rights Education Programs / Holandský Helsinský výbor – oddelenie pre výchovu k ľudským právam /

Adresa: Jansveld 44, 3512 BH Utrecht, the Netherlands.

Tel: (31) 1 30 2302 535, **Fax:** (31) 1 30 2302 524

E-mail: 102402.2402@COMPUSERVE.COM

Využitie: Práca s lokálnymi partnermi v Rumunsku, Albánsku, na Ukrajine a Estónsku pre vývoj štúdijských plánov a tréning učiteľov vo výuke ľudských práv.

Organizácia: Milan Šimečka Foundation

Adresa: Hviezdoslavovo nám. 17, 81102 Bratislava, Slovakia

Tel/Fax: (0042 7) 333 552

E-mail: MSF@MBOX.BTS.SK

Využitie: Publikuje a prekladá do slovenčiny materiály a knihy, kazety a videá k výchove o ľudských právach a robí workshopy pre učiteľov základných a stredných škôl, tak ako aj pre rôznych pracovníkov iných vzdelávacích inštitúcií..

Organizácia: Canadian Human Rights Foundation

Adresa: 1425 Rene-Levesque Blvd. W, Suite 307, Montreal, Canada H 3H 1T7

Tel: (1) 514 954 0382, **Fax:** (1) 514 954 0659

E-mail: CHRFB@VIR.COM

Využitie: Štvrťročne časopis „Speaking About Rights“. Organizuje Medzinárodný tréningový program o ľudských právach (The International Human Rights Training Programme), ktorý umožňuje viac ako 100 účastníkom z 35 krajín zúčastniť sa každý jún/júl na trojtýždňovom intenzívnom kurze. Cieľom je poskytnúť praktické návody ako posilniť a rozvíjať prácu v oblasti ľudských práv, uľahčiť pochopenie podstaty ľudských práv a ich vzájomné prepojenie, napomôcť vytváraniu kontaktov a podporiť partnerské aktivity. Jazyky, v ktorých sa tréningový program koná sú angličtina a francúzština.

Organizácia: The Citizenship Foundation

Adresa: Weddel House, 13 West Smithfield, London EC1A 9HY

Tel: 0171 236 2171, **Fax:** 0171 329 3702

E-mail: CITIFOU@GN.APC.ORG

Využitie: Produkuje materiály, ktoré sú zamerané na výchovu k uvedomenému občianstvu, niektoré sú preložené do ruštiny, alebo aj do iných jazykov. Sú určené deťom akéhokoľvek veku.

Organizácia: Obščestvo Memorial

Adresa: Maly Karetny 12, Moskva 103151

Telefón: 7 095 299 1180

Využitie: Sleduje a protestuje proti porušovaniu ľudských práv v Rusku, a požaduje rehabilitáciu obetí stalinizmu. Taktiež má aktívny program výuky ľudských práv. Má pobočky po Rusku a v iných štátoch bývalého Sovietskeho zväzu.

Organizácia: Polish Helsinki Foundation for Human Rights

Adresa: Maryla Nowicka, Bracka 18, apt.62, 00-028 Warsaw, Poland

Tel/Fax: (48 22) 26 98 75, 29 69 96

Využitie: Obsiahly program výchovy ľudských práv zahrňujúci kurz ľudských práv pre absolventov univerzít, výchovu polície, väzenských strážcov, novinárov a sudcov. Taktiež výchovy cez televíziu, filmy a noviny.

Organizácia: Magna Carta, Centre for Human Rights Promotion

Adresa: Vojnovičeva 26, 10000 Zagreb, Croatia

Tel/Fax: (385) 1 412 420

E-mail: MILENA.BEADER@ZAMIR-ZG.ZTN.APC.ORG

Využitie: Magna Carta má knižnicu materiálov výchovy k ľudským právam v srbštine a chorvátštine a organizuje HRE workshopy.

Organizácia: Amnesty International – Europe Development Team

Adresa: Amnesty International, International Secretariat, 1 Easton Street, London, WC1X 8DJ, United Kingdom

Tel/Fax: (44) 171 413 5500, **Fax:** (44) 171 956 1157

E-mail: AMNESTYIS@GN.APC.ORG

Využitie: Môže Vás skontaktovať s inými ľuďmi vo Vašej krajine a v iných krajinách strednej a východnej Európy, ktorí sa zaujímajú o ľudské práva a výchovu ľudských práv.

Organizácia: Insitute for Pedagogical Research

Adresa: Petrit Muka, Vice-Director, In-Service Training

Rruga "Naim Frasherí" 37, Tirana, Albania

Tel/Fax: (355) 42 238 60, alternatívny Fax: 42 306 30

Využitie: Inštitút produkuje Children s Activity Books for Human Rights for Forms 1-8, a podporné návody pre učiteľov.

Organizácia: Ukrainian Centre for Human Rights

Adresa: Ludmyla Zablotska, Chervonoarmiiska 64, UKR-252005 Kyiv, Ukraine

Tel/Fax: (7 44) 227 2124, 227 2398; alternative Fax: 227 2220

Využitie: Centrum vyvinulo program výchovy ľudských práv so študentskými textami a metodickou príručkou pre učiteľov, pre použite v desiatej forme? v Ukrajine.

Organizácia: Education in Human Rights Network (EIHRN)

Adresa: Audrey Osler, Secretary, EIHRN, c/o School of Education,

University of Birmingham, Birmingham, England, B15 2tt

Tel: (44) 121 414 3344

Fax: (44) 121 414 4865

Využitie: Neformálna skupina jedincov a organizácií zaoberajúca sa výchovou ľudských práv, založená v Anglicku v 1987. Táto skupina vydáva „Human Rights Education Newsletter“, ktorý je možné objednať u Margot Brown, University College of Ripon and York St. John, Lord Mayor's Walk, York, England YO3 7EX.

Taktiež organizujú ročne letnú školu pre účastníkov z Veľkej Británie.

Organizácia: North American Partners for Human Rights Education (NAPHRE)

Adresa: University of Minnesota Human Rights Center, 229 – 19th Avenue South, Minneapolis, Minnesota, USA 55455

Tel: (1) 616 626 0041, **Fax:** (1) 612 625 2011

E-mail: NFLOWERS@IGC.APC.ORG

Využitie: Členstvo v NAPHRE obsahuje predplatné časopisu „The Fourth R“, prístup k materiálom a konzultantom Human Rights Education Clearinghouse situovaného v Centre ľudských práv na univerzite v Minnesote, k časopisom iných členských organizácií, k informáciám a kurzom o ľudských právach. Partnerskými organizáciami NAPHRE sú napr. Amnesty International USA, Amnesty International Canada a Street Law Inc.

Organizácia: The World Association for the School as an Instrument of Peace (EIP),

Adresa: 5rue de Simplon, CH-1207 Geneva, Switzerland

Tel/Fax: (44 22) 736 44 52, 753 06 53

Využitie: Svetová organizácia škôl ako nástrojov mieru (EIP) je mimovládna organizácia, ktorá má konzultatívny status pri Organizácii spojených národov (OSN), pri UNESCO, ILO, a pri Rade Európy. V 1984 roku EIP založila medzinárodné tréningové centrum CIFEDHOP. Toto centrum je medzinárodnou nadáciou, ktorá organizuje kurzy o výchove k ľudským právam pre učiteľov základných a stredných škôl, stredných odborných škôl a učilíšť, a pedagogických fakúlt. Kurzy sa konajú každoročne, pracovné jazyky sú angličtina a francúzština. Centrum poskytuje pre učiteľov zo strednej a východnej Európy, ktorí sa na kurz prihlásia, finančné granty, ktoré kryjú výdavky spojené s cestou a pobytom na kurze.

Sponzori

Tieto organizácie spravidla poskytujú granty na podporu programov zameraných na výchovu k ľudským právam. Uvádzame niekoľko užitočných rád, ktoré vám pomôžu pri kontakte s týmito organizáciami, prípadne sa vám zídu pri písaní grantových žiadostí.

Najskôr napíšte krátky list, v ktorom sa predstavíte a vypýtate si potrebné detaily a podmienky k žiadosti o grant. Opíšte krátko vaše zámery, popíšte stručne čomu sa chcete venovať a koľko na to potrebujete peňazí. Prípadne uveďte, koľko finančných zdrojov už máte.

Sponzor vám pošle buď vlastný štandardný formulár na žiadosť o grant, alebo vás požiada, aby ste vy vypracovali žiadosť/ prípadne poslali projekt.

Ak budete písať vlastnú žiadosť:

- v úvode spomeňte dôvody a pozadie vzniku projektu
- popíšte podrobne činnosť, ktorej sa chcete venovať a presne definujte čo potrebujete a koľko finančných prostriedkov bude realizácia vašich zámerov stať
- vypracujte podrobný rozpočet a položky v ňom odôvodnite

Sponzor vám odpovie buď kladne alebo záporne. Ak jeho odpoveď bude kladná, dohodne si s vami podmienky, za ktorých vám bude posilať finančné prostriedky (napr. zvláštny bankový účet, režim splátok atď.)

POZOR!

Sponzori majú prísne pravidlá, ktoré im určujú, na aké aktivity, prípadne spotrebné predmety môžu poskytovať finančné prostriedky. Niektorí z nich môžu pokryť výdavky spojené s platmi zamestnancov, niektorí prispievajú na cestovné náklady alebo financujú kúpu počítača. Taktiež sa môže stať, že vám určia maximálnu výšku grantu, ktorý môžu pridať. Ak vám niektorý zo sponzorov odpovie, že vám nemôže poskytnúť finančné prostriedky na to, čo žiadate, je zbytočné ho ďalej „prehovárať“. Pokúste sa však u niektorého iného sponzora. Možno ten iný sponzor má vydelené prostriedky na to, čo žiadate. Ak dostanete presne určenú sumu peňazí napr. na platy, nesmiete ich minúť na niečo iné bez predchádzajúcej konzultácie so sponzorom!

Organizácia: Council of Europe – Rada Európy

Adresa: BP 431 R6, F-67006, Strasbourg, CEDEX, France

Tel: + 33 88 412000

Fax: + 33 88 412781/ 82/ 83

Kontakt: Human Rights Directorate

Organizácia: European Human Rights Foundation – Európska nadácia ľudských práv

Adresa: 70, Avenue Michelange, B-1040 Brussels, Belgium

Tel: +32 2 7368405 (Phare programy), 7326653 (Takis programy)

Organizácia: Open Society Foundation / Soros Foundation

Adresa: tieto nadácie sa nachádzajú takmer vo všetkých krajinách strednej a východnej Európy

Organizácia: Charity Know How

Adresa: 114/118 Southampton Row, GB–London WC 1 B 5AA

Tel: + 44 171 831 7798

Organizácia: National Endowment for Democracy

Adresa: 1001, 15th street, N.W., suite 700, Washington D.C. 20005, USA

Kontakt: Rodger Potocki

Organizácia: The Foundation for a Civil Society

Adresa: 1270 Avenue of Americas, suite 609, New York, New York 10020

Kontakt: Eric Nonacs, alebo Barbara Mc. Andrew

Organizácia: Ford Foundation

Adresa: 320 East 43rd St., New York, N.Y. 10017, USA

Kontakt: Irena Grudzinska– Gross

Organizácia: Soros Foundation/ Open Society Fund

Adresa: 888 Seventh Avenue, New York, NY 10106, USA

Tel: + 1 212 757 2323

Organizácia : German Marshall Fund

Adresa: 11 Dupont Circle, NW, Washington, D.C. 20036, USA

Organizácia: European Cultural Foundation

Adresa: Jan van Goyenkade 5, 1075 HN Amsterdam, The Netherlands

Tel: + 31 20 676 0222

Fax: + 31 20 675 2231

Užitočné knihy

Knihy, ktoré na tomto mieste uvádzame, obsahujú užitočné informácie z oblasti ľudských práv, texty a návody ako učiť ľudské práva. Niektoré z nich sú bezplatné, a na niektoré netreba povolenie pri ich rozmnožovaní alebo xeroxovaní.

ÚVODNÉ A ZÁKLADNÉ MATERIÁLY

Názov: *Ľudské práva, výber dokumentov OSN*

Vydala: Archa, 2.vydanie 1995

Obsah: texty dokumentov o ľudských právach

Názov: *Ľudské práva pre deti*

Vydala: Archa, 1992

Obsah: rôzne aktivity pre deti od najmladších po staršie zamerané na objasnenie ľudských práv

Názov: *Metodika vyučovania ľudských práv*

Vydala: Archa, 1992

Obsah: aktivity a cvičenia pre staršie deti ZŠ a stredoškolskú mládež o ľudských právach

Názov: *Trest smrti*

Autor: Jean Imbert

Vydala: Archa, 1994

Obsah: knižka poskytuje kompletný historický a filozofický vývoj argumentácie za a proti trestu smrti

Názov: *Krátky sprievodca Európskym dohovorom o ľudských právach*

Vydal: Ister Science Press, 1994

Obsah: text Európskeho dohovoru o LP s komentárom a ilustračnými prípadmi

Názov: *Hry na rozvíjanie hodnotového potenciálu, metodický materiál pre školy a vzdelávanie dospelých*

Vydala: Archa, 1995

Obsah: cvičenia a hry zamerané na toleranciu a iné hodnoty, ktoré tvoria pozadie výchovy k ľudským právam

Názov: *Výchova k ľudským právam*

Vydala: Minority Rights Group–Slovakia, 1994

Obsah: metodický materiál zameraný na výchovu k ľudským právam so zvláštnym zreteľom na menšinové aspekty

Názov: *Občan a demokracia*

Autor: Peter Kresák a kol.

Vydala: Minority Rights Group – Slovakia, 1997

Obsah: texty o tom, čo je právny poriadok, právna kultúra, systém práva, občianska spoločnosť, demokracia a jej formy a pod. Ďalej publikácia jednoduchým jazykom charakterizuje a vysvetľuje najvýznamnejšie práva a slobody v Ústave Slovenskej republiky.

AUDIO VIZUÁLNE MATERIÁLY

Názov: *Všeobecná deklarácia ľudských práv, animované video*

Jazyk: anglicky, francúzsky, španielsky, slovensky

Obsah: 20 minútové video, v ktorom sú ilustrované jednotlivé články Deklarácie

Adresa na získanie: Amnesty International, International Secretariat, 1 Easton Street, London, WC1X8DJ, United Kingdom alebo Amnesty International– Slovensko, Staromes-
tská 6, 811 02 Bratislava

Názov: *Postav sa za ľudské práva TERAZ!*

Jazyk: anglicky, francúzsky, slovensky

Obsah: 40 minútové video o histórii vzniku ľudských práv a o činnosti mladých ľudí z ce-
lého sveta na ochranu ľudských práv

Adresa na získanie: Dokumentačné stredisko o Rade Európy, Klariská ul. č. 5,
811 02 Bratislava











































